

ПРИЛОЖЕНИЯ

Към покана за участие във вътрешен конкурентен избор за определяне на изпълнител на обществена поръчка с предмет: „Ремонт на КРУ в п/ст Острова“ по сключени рамкови споразумения с предмет: „Ретрофит на КРУ Ср.Н“

Реф. № МЕР-ПД/2019/066

Пловдив, 2020 г.

С Ъ Д Ъ Р Ж А Н И Е :

Раздел I: Технически спецификации

Раздел II: Правила за провеждане на поръчката

Раздел III: Указания към участниците

Раздел IV: Образци на документи

Раздел V: Проект на договор

Раздел VI: Образци на документи, които се представят от участника, избран за изпълнител, при сключване на договора

РАЗДЕЛ I: ТЕХНИЧЕСКИ СПЕЦИФИКАЦИИ

I. ПЪЛНО ОПИСАНИЕ ПРЕДМЕТА НА ПОРЪЧКАТА

1. Описание на поръчката

Ретрофит на комплектна разпределителна уредба (КРУ) средно напрежение (Ср.Н) е модернизиране (подмяна) на съществуващите първични съоръжения, монтаж на нови съоръжения и ремонт на вторичната комутация, като при изпълнението на ретрофита се запазва конструкцията на КРУ Ср.Н.

Ретрофитът се осъществява, както следва:

- изготвяне на работен проект в обем на първична и вторична комутация на отделните типове присъединения Ср.Н, план за безопасност и здраве и пожарна безопасност;
- изпълнение на строително-монтажни работи (СМР), включително доставка на предвидените в работния проект материали и апаратура, изпълнение на всички демонтажни и монтажни работи, предвидени в работния проект по съответните части и въвеждане в експлоатация на КРУ Ср.Н.

Доставката на първичните съоръжения (прекъсвачи, напреженови измервателни трансформатори, вентилни отводи) и цифрови релейни защиты са задължение на Възложителя.

2. Место на изпълнение на поръчката

Подстанция (п/ст) Острова 110/20 kV се намира на територията на гр. Пазарджик, с административен адрес: ул. „Болнична“ № 55. Подстанцията е собственост и се експлоатира от ЕСО ЕАД, Мрежови експлоатационен район (МЕР) Пловдив.

Достъпът до обекта се осъществява по градската пътна мрежа на гр. Пазарджик.

3. Съществуващо положение

П/ст Острова е въведена в експлоатация през 1989 год. и има две разпределителни уредби – ОРУ 110 kV и КРУ 20 kV.

ЗРУ 20 kV на подстанцията е изпълнена с КРУ 20 kV.

Прекъсвачите 20 kV са тип SCI-1.

Шинната система е разделена на 4 секции, обособени в две самостоятелни групи: I - III секции и II-IV секции. СТ 1 захранва I и II секции с Трафовход 1-1 и Трафовход 1-2. СТ 2 захранва III и IV секции с Трафовход 2-1 и Трафовход 2-2. Връзката между обособените в група секции се осъществява от секционни МП-чи.

Уредба 20 kV се захранва от два силови трансформатора СТ 40 MVA, чрез четири трафовхода с кабел тип САПЕКТ 3x3x185 mm².

Звездните центрове на намотки 20 kV на СТ 1 и СТ 2 са заземени през активни съпротивления.

Уредба 20 kV е изградена с КРУ CSIM 1-20/500, произведени в бившата ГДР.

Технически характеристики на КРУ 2-20 kV:

- Работно напрежение - 24 kV;
- Номинално напрежение - 20 kV;
- Номинален ток - 1250 A;
- Ток на термична устойчивост за 3 s. - 20 kA_{eff};
- Ток на динамична устойчивост - 50 kA max.

Технически характеристики на шинната система:

- Сборни шини - единична 2x50/10 mm AL.

3.1. Уредбата средно напрежение включва:

- Трансформаторни входове - 4 бр.
- Секционен прекъсвач (СП) - 2 бр.
- Секционен разединител (СР) - 2 бр.

- Трансформатор СН - 2 бр.
- Мерене - 4 бр.
- Работещи изводи - 21 бр.
- I секция: Изводи: „Резервни части“, „Гурко“, „Острова“, „Хаджийски ливади 1“ и „Факултетски“;
- II секция: Изводи: „МНО“, „Терапия“, „Фудярд“, „Месокомбинат“ и „Изток“;
- III секция: Изводи: „Греков“, „Булаир“, „Комитетски“, „Орбита“ и „Пералня“;
- IV секция: Изводи: „Хиподрума“, „Пиво“, „Хаджийски ливади 2“, „Дебелянов“, „Детска градина“ и „Горки“.
- Резервни изводи: - 1 бр.
- II секция: Извод: „ТИС“.

Еднолинейна схема на КРУ 20 kV е дадена в ПРИЛОЖЕНИЕ № 1.

КРУ 20 kV се състои от три изолирани един от друг отсека:

- Ниско напрежение – в него се монтира апаратурата ниско напрежение за управление, релейна защита, сигнализация и др.
- Комутационен – прекъсвач, монтиран на количка в (предна част), токови трансформатори, силови кабели средно напрежение и заземителен ножов разединител на линия (задна част).
- Шинен – трифазна шинна система с подпорни и проходни изолатори.

3.2. Съществуващото оборудване в КРУ 20 kV е следното:

- Прекъсвачи:
 - SCI-1-20, 1250/500 МАА в КРУ 20 kV – „Трафовход“;
 - SCI-1-20, 1250/500 МАА в КРУ 20 kV – „Секционирание“;
 - 3АН5284 24/1250/25 - „Извод 20 kV“ - на „Хаджийски ливади 1“, и „Хаджийски ливади 2“.
 - SCI-1-20/630/500 МАА в КРУ 20 kV – на останалите „Извод 20 kV“;

Междусовото разстояние между фазите на прекъсвач, тип SCI-1-20/630 е 275 mm.

- Мощностни разединители:
 - тип ЛНТСИ-4, 24/300А в КРУ 20 kV „Тр-р СН-1“ и „Тр-р СН-2“.
- Секционни разединители:
 - тип CSIM1-20/500 в КРУ 20 kV „Секционирание I-III секция“ и „Секционирание II-IV секция“.
- Токови трансформатори (ТТ):
 - GIS-24f 1000/5/5/5/5 монтирани в КРУ: „Трафовход 1-1“, „Трафовход 1-2“, „Трафовход 2-1“ и „Трафовход 2-2“;
 - GS 24с 1000/5/5 монтирани в КРУ: „Секционирание I-III секции“ – КРУ № 17 и „Секционирание II-IV секции“ – КРУ № 20;
 - GI-24e 100/5/5/5/5 монтирани в КРУ: „Фудярд“;
 - GIS-24f 300/5/5/5/5 монтирани в КРУ: „Хаджийски ливади 1“ и „Хаджийски ливади 2“;
 - GS 24с 200/5/5 монтирани в КРУ: „МНО“, „Мерене II-ра секция“, „Мерене IV-та секция“;
 - GS 24с 300/5/5 монтирани в КРУ: „Резервни части“, „Гурко“, „Острова“, „Терапия“, „Факултетски“, „Месокомбинат“, „Изток“, „Греков“, „Хиподрума“, „Булаир“, „Пиво“, „Комитетски“, „Орбита“, „Дебелянов“, „Пералня“, „Детска градина“, „Горки“, „Мерене I-ва секция“, „Мерене III-та секция“ и „ТИС“ - резерва.
- Напреженови трансформатори (НТ):
 - GE 24 20000:√3/100:√3/100:3 са монтирани на: „Мерене I-ва секция“, „Мерене II-ра секция“, „Мерене III-та секция“, „Мерене IV-та секция“, „Острова“ и „Хиподрума“.

- GSES 24D 20000:√3/100:√3/100:√3/100:3- са монтирани на: „Хаджийски ливади 1“, „Хаджийски ливади 2“, „Трафовход 1-1“, „Трафовход 1-2“, „Трафовход 2-1“, „Трафовход 2-2“ и „Фудярд“.

- Релейни защиты (РЗ):
 - релейни защиты, тип RFI 401 на всички КРУ 20 kV.
- Противоаварийни автоматики:
 - АЧР е реализирано с 4 бр. устройства тип RFA 301.

4. Обем на поръчката:

Ретрофитът ще се изпълни чрез проектиране и монтаж на ново оборудване и въвеждане в експлоатация на **34 бр.** КРУ.

4.1. Изготвяне на работен проект

Преди започване на проектирането от Изпълнителя, Възложителя се задължава да предостави всички технически данни и чертежи на съоръженията, които ще бъдат доставени от него.

Съоръженията и апаратурата, предвидени за доставка от Възложителя са дадени в таблицата по-долу:

№	Наименование	Мярка	К-во
1.	Вакуумни Прекъсвачи 1250 А - NV1-24-CHINT		
1.1	КРУ 20 kV – „Трафовход“	бр.	4
1.2	КРУ 20 kV – „Секционирание“	бр.	2
2.	Вакуумни Прекъсвачи 630 А – NV1-24-CHINT		
2.1	КРУ 20 kV – „Вход/изход Извод 20 kV“	бр.	20
2.2	КРУ 20 kV – Трансформатор СН	бр.	2
3.	Напреженови трансформатори		
3.1	КРУ 20 kV – „Вход/изход Извод 20 kV“	бр.	51
4.	Токови трансформатори		
4.1	КРУ 20 kV – „ТрСН“	бр.	6
4.2	КРУ 20 kV – „Извод 20 kV“	бр.	3
5.	Вентилни отводи		
5.1	КРУ 20 kV – „Вход/изход Извод 20 kV“ - POLIM K21	бр.	60
5.2	КРУ 20 kV – „Трафовход“	бр.	12
5.3	КРУ 20 kV – Трансформатор СН	бр.	6
6.	Релейни защиты		
6.1	КРУ 20 kV – „Извод 20 kV“ (включва и КРУ „Трафо СН“ - 2 бр.) - 7SJ66/ SIEMENS	бр.	24
6.2	КРУ 20 kV - „Вход Трансформатор“ - 7SJ66/ SIEMENS	бр.	4
6.3	КРУ 20 kV – „Секционирание I ^{ва} ÷ III ^{та} секция“ - 7SJ66/ SIEMENS	бр.	1
6.4	КРУ 20 kV – „Секционирание II ^{ра} ÷ IV ^{та} секция“ - 7SJ66/ SIEMENS	бр.	1
6.5	КРУ 20 kV – Мерене I ^{ва} ÷ III ^{та} секция (АЧР) - ABB	бр.	1
6.6	КРУ 20 kV – Мерене II ^{ра} ÷ IV ^{та} секция (АЧР) - ABB	бр.	1



Прогнозната стойност на обществената поръчка е **472000,00** лева, без ДДС и включва:

- изпълнение на проектиране и СМР на стойност **304964,00** лева, без ДДС;

- оборудване, необходимо за изпълнение на строителството, предоставено от възложителя, на стойност 167036,00 лева, без ДДС.

4.2. Изпълнение на демонтажни, строително-монтажни работи и въвеждане в експлоатация.

Демонтираните материали и съоръжения по време на работа трябва да бъдат предавани по опис от Изпълнителя в Централен склад на МЕР Пловдив на адрес гр.Пловдив, Южна индустриална зона, бул.,Кукленско шосе“ № 17И.

Видовете и количествата работи, необходими за изпълнението на поръчката са описани подробно в приложената по-долу количествена сметка:

№ от РС в ЦП	Наименование	М-ка	К-во
I	Изготвяне на работен проект за КРУ Ср.Н	компл.	1
II	Ретрофит на КРУ и въвеждане в експлоатация		
1.	Ремонт първична комутация на КРУ		
1.1	Преработка на съществуваща количка/изработка на нова количка с монтаж на прекъсвач, включително контактни челюсти и ошиновка	бр.	28
1.2.	Преработка на съществуваща количка/изработка на нова количка за КРУ секционен разединител/КРУ мерене, включително контактни челюсти и ошиновка	бр.	4
1.4.	Демонтаж на токов трансформатор	бр.	9
1.5.	Демонтаж на напреженов трансформатор	бр.	6
1.10.	Монтаж на токов трансформатор, включително изработка на стоманена конструкция и ошиновка	бр.	9
1.11.	Монтаж на напреженов трансформатор, включително изработка на стоманена конструкция и ошиновка	бр.	51
1.12.	Монтаж на вентилен отвод, включително изработка на стоманена конструкция и ошиновка	бр.	78
7.	Ремонт вторична комутация на отсек ниско напрежение (включително демонтаж и монтаж на релейни защити, автоматика и съответната електроапаратура и материали) на КРУ		
7.1.	Трансформаторен вход	бр.	4
7.2.	Извод	бр.	22
7.3.	Секционен прекъсвач	бр.	2
7.4.	Трансформатор собствени нужди	бр.	2
7.5.	Мерене	бр.	2
7.6.	Секционен разединител	бр.	2
8.	Ремонт вторична комутация на комутационен отсек (включително щепселно съединение, вериги управление, сигнализация, блокировки и отопление, крайни пътни изключватели и материали) на КРУ		
8.1.	Трансформаторен вход	бр.	4
8.2.	Извод	бр.	20
8.3.	Секционен прекъсвач	бр.	2
8.4.	Трансформатор собствени нужди	бр.	2
8.5.	Мерене	бр.	2
8.6.	Секционен разединител	бр.	2

№ от РС в ЦП	Наименование	М-ка	К-во
9.	Ремонт вторична комутация на кабелен отсек (включително кабели на измервателни трансформатори, КСА на земен нож, блокировки, отопление и материали) на КРУ		
9.1.	Трансформаторен вход	бр.	4
9.2.	Извод	бр.	24
9.3.	Секционен прекъсвач	бр.	2
9.4.	Трансформатор собствени нужди	бр.	2
12.	Наладка и въвеждане в експлоатация на КРУ	бр.	34

Забележка: В колона 1 от количествената сметка е посочен № на позициите от цените предложения към рамковите споразумения.

Количествената сметка е изготвена на база предварителни изчисления на Възложителя. На предоставения проект от Изпълнителя е възможна и допустима разлика в броя на количествата, което е за сметка на предвидения 1% (един процент) непредвидени разходи.

II. ТЕХНИЧЕСКИ СПЕЦИФИКАЦИИ

1. Стандарти и норми.

Ретрофит на КРУ трябва да е проектирано, извършено и изпитано в съответствие с действащата нормативна уредба в Република България и с посочените в т.1 на Раздел II. Технически спецификации от документацията за сключване на рамково споразумение или други еквивалентни стандарти.

2. Условия на експлоатация.

Условията на околната среда са класифицирани, съгласно т.2 на Раздел II. Технически спецификации от документацията за сключване на рамково споразумение.

3. Технически изисквания за изготвяне на работен проект за ретрофит на КРУ Ср.Н

Ретрофит на КРУ 20 kV ще се осъществи чрез:

- Проектиране, доставка (от Възложителя) и монтаж на прекъсвачи върху съществуваща количка на прекъсвач тип „SCI-1” или изработка на нова;

- Проектиране, доставка (от Възложителя) и монтаж на измервателни трансформатори в кабелен отсек върху съществуващи монтажни основи;

Проектиране, доставка (от Възложителя) и монтаж на вентилни отводи върху нови основи;

- Проектиране, доставка (от Възложителя) и монтаж на релейни защиты и автоматика в отсек ниско напрежение,

- Проектиране и монтаж на нова комутация и изграждане на вторични вериги за управление, измерване, сигнализация, противоаварийна автоматика и блокировки, с подмяна на кабели, проводници и щепселни съединения, клемореди и др. в отсек ниско напрежение, подмяна съгласно проекта на съществуващите пакетни ключове, автоматични предпазители, релета, клемореди, бутони за управление, мнемосхема със светлинни указатели за положението на съоръженията и светлинен индикатор за заработила предупредителна и аварийна сигнализация

и обхваща следните видове присъединения по нова схема:

- I секция:

- КРУ № 1 „Мерене I-III секция“;
- КРУ № 3 извод „Резервни части“;
- КРУ № 5 извод „Гурко“;
- КРУ № 7 извод „Острова“;
- КРУ № 9 извод „Хаджийски ливади 1“;

- КРУ № 11 извод „Факултетски“;
- КРУ № 13 извод „Тр-р СН-1“;
- КРУ № 15 „Трафовход-1-1“;
- II секция:
 - КРУ № 2 „Мерене II-IV секция“;
 - КРУ № 4 извод „МНО“;
 - КРУ № 6 извод „ТИС“;
 - КРУ № 8 извод „Терапия“;
 - КРУ № 10 извод „Фудярд“;
 - КРУ № 12 извод „Месокомбинат“;
 - КРУ № 14 извод „Изток 1“;
 - КРУ № 16 „Трафовход-1-2“;
- III секция:
 - КРУ № 21 „Трафовход-2-1“;
 - КРУ № 23 извод „Греков“;
 - КРУ № 25 извод „Булаир“;
 - КРУ № 27 извод „Комитетски“;
 - КРУ № 29 извод „Орбита“;
 - КРУ № 31 извод „Пералня“;
 - КРУ № 33 извод „Тр-р СН-2“;
- IV секция:
 - КРУ № 22 „Трафовход-2-2“;
 - КРУ № 24 извод „Хиподрума“;
 - КРУ № 26 извод „Пиво“;
 - КРУ № 28 извод „Хаджииски ливади 2“;
 - КРУ № 30 извод „Дебелянов“;
 - КРУ № 32 извод „Детска градина“;
 - КРУ № 34 извод „Горки“;
- Секционирание:
 - I сек. – III сек. КРУ № 17 и КРУ № 19;
 - II сек. – IV сек. КРУ № 18 и КРУ № 20.

Проектирането по Част: „Електро – Първична комутация“ и по Част: „Електро – Вторична комутация“ обхваща:

- Проектиране на вакуумни прекъсвачи;

Проектиране на първични схеми за монтаж на вакуумни прекъсвачи с Си - тоководещи части и контактни челюсти, върху съществуващи колички, във всеки комутационен отсек, при спазване на предписанията на производителите на вакуумните прекъсвачи 20 kV, конструкцията на количките, и постигане на междуфазните и изолационни отстояния, също и габаритите на контактните елементи, за ном. напрежение $U=24$ kV.

- Проектиране на измервателни трансформатори;

Проектиране на първична схема за монтаж на токови и напреженови трансформатори, върху съществуващи монтажни основи във всеки комутационен отсек при спазване предписанията на производителите и размерите на ТТ и НТ, и постигане на междуфазните и изолационни отстояния, за ном. напрежение $U=24$ kV.

- Проектиране на вентилни отводи;

Проектиране на първична схема за монтаж на вентилни отводи върху нови основи, при спазване на междуфазните и изолационни отстояния, за ном. напрежение $U=24$ kV.

- Проектиране на вторична комутация;

Принципни и монтажни схеми за монтаж на релейни защиты и автоматика за управление, мерене, блокировки, АЧР и сигнализация, в отсек ниско напрежение, с подмяна на кабели и проводници на вторични вериги и клемореди.

- Проектиране на фасади на отсек НН и количка с прекъсвач;
- Проектиране на ускорение на релейните защиты (УРЗ) на трансформаторен вход и противоостровна автоматика и взривна защита.

4. Технически изисквания към ретрофит на КРУ.

4.1. Първична комутация.

4.1.1. Монтаж на прекъсвачи.

Подмяна на съществуващите **26 броя** прекъсвачи:

- Изводи:
 - „Резервни части“;
 - „Гурко“;
 - „Острова“;
 - „Факултетски“;
 - „МНО“;
 - „ТИС“;
 - „Терапия“;
 - „Фудярд“;
 - „Месокомбинат“;
 - „Изток“;
 - „Греков“;
 - „Булаир“;
 - „Комитетски“;
 - „Орбита“;
 - „Пералня“;
 - „Хиподрума“;
 - „Пиво“;
 - „Дебелянов“;
 - „Детска градина“;
 - „Горки“.
- Трафовход:
 - „Трафовход 1-1“;
 - „Трафовход 1-2“;
 - „Трафовход 2-1“;
 - „Трафовход 2-2“.
- Секционирание:
 - КРУ № 17 „Секционирание I-III секция“;
 - КРУ № 20 „Секционирание II-IV секция“.

Монтаж на **2 броя** нови прекъсвачи:

- „ТрСН 1“;
- „ТрСН 2“.

На 34 броя КРУ 20 kV се сменят контактни челюсти.

На количките КРУ № 1 „Мерене I-III Секция“ и КРУ № 2 „Мерене II-IV Секция“ да се монтират високоволтови предпазители и съществуващите НТ.

4.1.2. Монтаж на токови и напреженови измервателни трансформатори.

4.1.2.1 Токови трансформатори.

- На извод „ТИС“, се монтират новодоставени **3 бр.** токови трансформатори.
- На - КРУ № 13 извод „Тр-р СН-1“ и - КРУ № 33 извод „Тр-р СН-2“ се монтират новодоставени **6 бр.** токови трансформатори.

4.1.2.2 Напреженови трансформатори.

- На изводи - „Резервни части“; „Гурко“; „Факултетски“; „МНО“; „ТИС“; „Терапия“; „Месокомбинат“; „Изток“; „Греков“; „Булаир“; „Комитетски“; „Орбита“; „Пералня“; „Пиво“; „Дебелянов“; „Детска градина“; „Горки“, се монтират новодоставените **51 бр.** напреженови трансформатори.

4.1.3 Монтаж вентилни отводи Ср.Н.

- На графовход: „Графовход 1-1“, „Графовход 1-2“, „Графовход 2-1“, „Графовход 2-2“ се монтират новодоставени **12 бр.** вентилни отводи.

- На изводи - „Резервни части“, „Гурко“, „Острова“, „Факултетски“, „МНО“, „ТИС“, „Терапия“, „Фудярд“, „Месокомбинат“, „Изток“, „Греков“, „Булаир“, „Комитетски“, „Орбита“, „Пералня“, „Хиподрума“, „Пиво“, „Дебелянов“, „Детска градина“ и „Горки“ се монтират новодоставени **60 бр.** вентилни отводи.

- На Трафо СН – монтират се новодоставени **6 бр.** вентилни отводи.

4.2. Вторична комутация.

4.2.1. Общи изисквания.

4.2.1.1. Ремонтът по част вторична комутация включва:

Подмяна на релейните защиты и ремонт на вторична комутация на следните присъединения:

- „Резервни части“;
- „Гурко“;
- „Острова“;
- „Хаджийски ливади 1“;
- „Факултетски“;
- „МНО“;
- „ТИС“;
- „Терапия“;
- „Фудярд“;
- „Месокомбинат“;
- „Изток 1“;
- „Греков“;
- „Булаир“;
- „Комитетски“;
- „Орбита“;
- „Пералня“;
- „Хиподрума“;
- „Пиво“;
- „Хаджийски ливади 2“;
- „Дебелянов“;
- „Детска градина“;
- „Горки“;
- „Мерене I-III секция“ (АЧР);
- „Мерене II-IV секция“ (АЧР).
- Трафо вход:
 - „Трафо вход 1-1“;
 - „Трафо вход 1-2“;
 - „Трафо вход 2-1“;
 - „Трафо вход 2-2“.
- Секционирание.
 - КРУ № 17 „Секционирание I-III секция“;
 - КРУ № 20 „Секционирание II-IV секция“.
- Трафо СН.
 - КРУ № 13 „Тр-р СН-1“

- КРУ № 33 „Тр-р СН-2“.

• Да се извършат монтажни дейности по вторична комутация на следните присъединения:

- Секционен разединител.
 - КРУ № 19 „I-III секция“;
 - КРУ № 18 „II-IV секция“;

4.2.1.2. Организация оперативни вериги.

При разработването на проекта да се вземат предвид следните основни изисквания:

• Управлението на прекъсвачите да се извършва от бутоните на прекъсвача, от бутоните на вратите на съответното КРУ и дистанционно от изнесения пункт. Да се подменят съществуващите ключове монтирани на вратите на КРУ с нови. Да се подменят съществуващите релета, АП, клемореди с нови монтирани на нова неподвижна монтажна плоча на мястото на съществуващата подвижна.

4.2.1.3. Клеморед(и) за търговско и/или техническо измерване.

Да се предвидят отделни клемореди за търговско и техническо измерване с възможност за пломбиране. Към клеморедата се свързват веригите на:

- токовете трансформатори – измерване;
- напрежените трансформатори – измерване;
- електромер.

4.2.2. Особенности при изпълнение на вторичната комутация

4.2.2.1. За трансформатор собствени нужди.

При изпълнението на вторичната комутация за КРУ 20 kV „Тр-р СН-1” и „Тр-р СН-2 ” да се предвидят:

• Управлението на прекъсвачите да се извършва от бутоните на прекъсвача, от бутони на вратите на съответното КРУ и дистанционно от изнесения пункт. Да се монтират ключове и бутони на вратите на КРУ. Да се монтират релета, АП, клемореди на нова неподвижна монтажна плоча на мястото на съществуващата подвижна.

- Сигнализация – проектиране на нова.
- Да се монтира нова защита на вратата на отсек НН.

4.2.2.2. За КРУ Мерене и Секционен разединител

• При проектирането и монтажа на АЧР, ще се използват нови устройства, предоставени от Възложителя. Проектирането на веригите за АЧР да са в обем за четири групи с различни настройки и АПОР.

- За Секционен разединител – да се проектират блокировки.

4.2.2.3. За врата на отсек ниско напрежение.

• Вратите на отсека ниско напрежение не се подменят. На мястото на старата релейна защита да се монтира нова цифрова релейна защита. При несъответствие на отворите с релейните защиты да се доставят необходимите монтажни планки.

• Съществуващите пакетни ключове, автоматични предпазители, релета, клемореди, бутони за управление, мнемосхема със светлинни указатели за положението на съоръженията и светлинен индикатор за заработила предупредителна и аварийна сигнализация да се допълнят или подменят съгласно проекта.

В настоящите изисквания са указани само основните дейности по проектиране, монтаж и въвеждане в експлоатация. Това **не освобождава Изпълнителя от отговорност** и в проектирането и в монтажа да се спазват всички изисквания на действащото законодателство по безопасност и здраве в България, така че, по всяко време да се изпълняват всички превантивни и постоянни дейности за безопасно провеждане на ремонтните и монтажни работи, както и необходимите действия за предаване на обекта и за въвеждането му в експлоатация.

Забележка: Присъединяването, както и евентуалното удължаване на силовите кабели 20 kV към външните изводи по време на реконструкцията е задължение на трета страна и не е предмет на настоящата поръчка.

5. Други изисквания

5.1. Срок за изпълнение на поръчката

Срок за цялостно изпълнение на поръчката (проектиране и СМР) - до **150 (сто и петдесет) календарни дни**, считано от датата на влизане в сила на договора до датата на уведомителното писмо до Възложителя за окончателното завършване на СМР, в т.ч.:

5.1.1. Срок за изготвяне и предаване на проекта по съответните части – до **30 (тридесет) календарни дни**, считано от датата на влизане на договора в сила до датата на предаване на Възложителя с приемо-предавателен протокол на проектната документация, за разглеждане и приемане от Технически съвет.

5.1.2. Срок за изпълнение на демонтажни и монтажни работи – до **120 (сто и двадесет) календарни дни**, считано от датата на подписване на протокол за откриване на строителната площадка - обр. 2а по Наредба № 3/31.07.03 г. на МРРБ на основание ЗУТ до датата на уведомителното писмо до Възложителя за окончателното завършване на монтажните работи.

За неуредените технически условия и изисквания в настоящите технически спецификации се прилага раздел: „Технически спецификации“ към него от документацията на сключеното рамково споразумение с предмет: „Ретрофит на КРУ Ср.Н“.



Посочената в поканата за представяне на оферти за участие във вътрешен конкурентен избор прогнозна стойност на поръчката не може да бъде надвишавана и се явява максимална. Участниците, които предложат ценово предложение, с което се надвишава прогнозната стойност на поръчката, ще бъдат острапени от процедурата.

Предложенията на участниците в обществената поръчка трябва да съответстват на посочените от възложителя в техническите спецификации стандарти, работни характеристики, функционални изисквания, параметри, сертификати и др. или да са еквивалентни на тях. Доказването на еквивалентност (включително пълна съвместимост) е задължение на съответния участник.

ПРИЛОЖЕНИЯ

ПРИЛОЖЕНИЕ № 1:

ПРИЛОЖЕНИЕ № 1: ЕДНОЛИНЕЙНА СХЕМА НА КРУ 20 KV В П/СТ ОСТРОВА

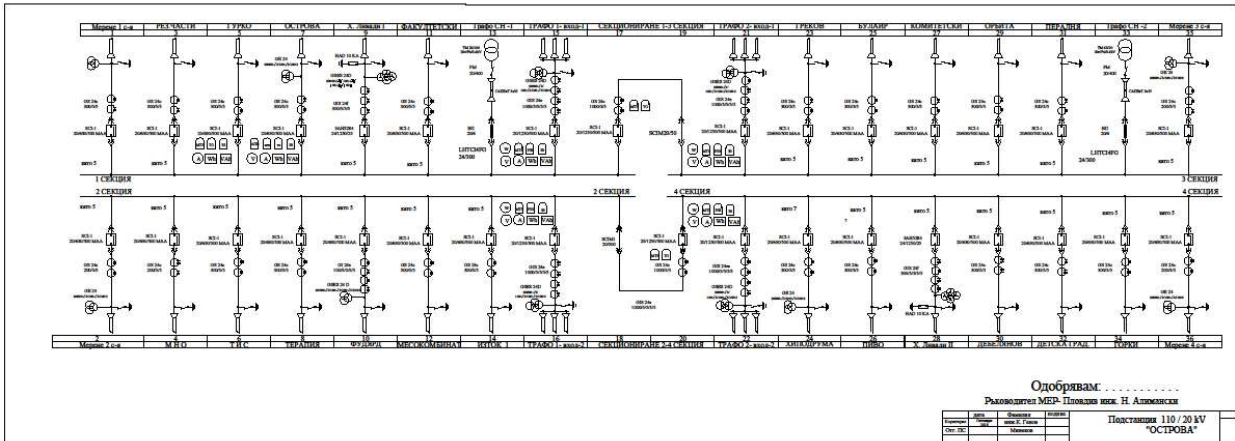

РАЗДЕЛ II: ПРАВИЛА ЗА ПРОВЕЖДАНЕ НА ОБЩЕСТВЕНАТА ПОРЪЧКА

1. Общи правила за провеждане на вътрешен конкурентен избор(ВКИ)

- 1.1. Настоящите правила определят принципите, условията и реда за провеждане на вътрешен конкурентен избор (ВКИ) въз основа на сключени рамкови споразумения в съответствие със Закона за обществените поръчки (ЗОП) и Правилника за прилагане на Закона за обществени поръчки (ППЗОП).
- 1.2. След изтичането на срока за получаване на офертите възложителят назначава комисия по чл. 82, ал.4, т.4 от ЗОП.
- 1.3. Членовете на комисията представят на възложителя декларация по чл.103, ал.2 от ЗОП след предоставяне на списъка с участниците.
- 1.4. Комисията започва работа след получаване на представените оферти и протокола, с който офертите се предават на председателя на комисията.
- 1.5. Офертите се отварят на открито заседание на датата и в часа, посочени в поканата за участие. Председателят на комисията отваря офертите по реда на тяхното постъпване и обявява ценовите предложения. При извършване на тези действия могат да присъстват представители на участниците.
- 1.6. Техническото предложение на всеки от участниците се подписва най-малко от трима членове на комисията и се предлага по един от присъстващите представители на другите участници да го подпише, с което публичната част от заседанието приключва.
- 1.7. Комисията разглежда документите по чл.39, ал.3 от ППЗОП за съответствие с изискванията, поставени от възложителя.
- 1.8. Когато предложение в офертата на участник, свързано с цена или разходи, което подлежи на оценяване, е с повече от 20 на сто по-благоприятно от средната стойност на предложенията на останалите участници по същия показател за оценка, възложителят изисква подробна писмена обосновка за начина на неговото образуване, която се представя в 5-дневен срок от получаване на искането.
- 1.9. Обосновката по т.1.8. може да се отнася до:
 - икономическите особености на производствения процес, на предоставяните услуги или на строителния метод;
 - избраните технически решения или наличието на изключително благоприятни условия за участника за предоставянето на продуктите или услугите или за изпълнение на строителството;
 - оригиналност на предложеното от участника решение по отношение на строителството, доставките или услугите;
 - спазването на задълженията по чл.115 от ЗОП, а именно: „При изпълнението на договорите за обществени поръчки изпълнителите и техните подизпълнители са длъжни да спазват всички приложими правила и изисквания, свързани с опазване на околната среда, социалното и трудовото право, приложими колективни споразумения и/или разпоредби на международното екологично, социално и трудово право съгласно приложение №10”;
 - възможността участникът да получи държавна помощ.
- 1.10. Получената обосновка се оценява по отношение на нейната пълнота и обективност относно обстоятелствата по т.1.9., на които се позовава участникът. При необходимост от участника може да бъде изискана уточняваща информация. Обосновката може да не бъде приета и участникът да бъде отстранен само когато представените доказателства не са достатъчни, за да обосноват предложената цена или разходи. Когато участникът не представи в срок писмената обосновка, комисията го предлага за отстраняване от вътрешния конкурентен избор.
- 1.11. Не се приема оферта, когато се установи, че предложените в нея цена или разходи са с повече от 20 на сто по-благоприятни от средните стойности на съответните предложения в останалите оферти, защото не са спазени норми и правила, свързани с

опазване на околната среда, социалното и трудовото право, приложими колективни споразумения и/или разпоредби на международното екологично, социално и трудово право, които са изброени в приложение №10 от ЗОП.

- 1.12. Не се приема оферта, когато се установи, че предложените в нея цена или разходи са с повече от 20 на сто по-благоприятни от средната стойност на съответните предложения в останалите оферти поради получена държавна помощ, когато участникът не може да докаже в предвидения срок, че помощта е съвместима с вътрешния пазар по смисъла на чл.107 от ДФЕС.
 - 1.13. От вътрешния конкурентен избор се отстранява участник, чиято оферта не е изготвена съгласно конкретните образци и указания към участниците от документацията за вътрешен конкурентен избор за конкретен договор и условията на рамковото споразумение.
 - 1.14. От вътрешния конкурентен избор се отстранява участник, в чиято оферта се съдържа единична/и цена/и и/или ценообразуващи параметри по-висока/и от съответно предложената/ите от него единични цени и ценообразуващи параметри по рамковото споразумение.
 - 1.15. От вътрешния конкурентен избор се отстранява участник, който е представил оферта, която не отговаря на:
 - а) предварително обявените условия за поръчката;
 - б) правила и изисквания, свързани с опазване на околната среда, социалното и трудовото право, приложими колективни споразумения и/или разпоредби на международното екологично, социално и трудово право, които са изброени в приложение №10 от ЗОП – Списък на конвенциите в социалната област и в областта на околната среда;
 - 1.16. От вътрешния конкурентен избор се отстранява участник, който не е представил в срок обосновката по т.1.9. или чиято оферта не е приета съгласно т.1.12. – 1.13.
 - 1.17. За неуредените въпроси се прилагат общите разпоредби на ЗОП и ППЗОП. Съгласно § 131, ал. 3 от Преходните и заключителни разпоредби на ЗОП (в сила от 01.03.2019 г.) Договорите въз основа на рамково споразумение, сключено до 1 ноември 2019 г., се възлагат по реда, действащ към датата на решението за откриване на процедура за сключване на рамково споразумение.
 - 1.18. Прогнозната стойност е пределна за обществената поръчка и участник, който я надвиши, се отстранява от процедурата
- 2. Разглеждане, оценка и класиране на допуснатите оферти.**
- 2.1. Комисията класира участниците по степента на съответствие на офертите с предварително обявените от възложителя условия въз основа на икономически най-изгодна оферта по критерий за възлагане „най-ниска цена”.
 - 2.2. В случай, че цените в две или повече оферти са еднакви, комисията провежда публично жребий за определяне на изпълнител между класираните на първо място оферти.
 - 2.3. Комисията изготвя доклад, за резултатите от работата си, който се подписва от всички членове и се предава на възложителя, заедно с цялата документация, включително всички документи, изготвени в хода на работа на комисията, за утвърждаване.

РАЗДЕЛ III: УКАЗАНИЯ КЪМ УЧАСТНИЦИТЕ

1. Общи указания

- 1.1. Участниците в обществената поръчка се представляват от лицата, които ги представляват по закон.
- 1.2. Свързани лица (по смисъла на §2, т.45 от Допълнителните разпоредби на ЗОП) не могат да бъдат самостоятелни участници в една и съща обществена поръчка.
- 1.3. Всеки участник в обществената поръчка има право да представи само една оферта.
- 1.4. До изтичането на срока за подаване на офертите всеки участник може да промени, допълни или оттегли офертата си.
- 1.5. Документите, свързани с участието в обществената поръчка, се представят в един екземпляр от участника, или от упълномощен от него представител – лично или чрез пощенска или друга куриерска услуга с препоръчана пратка с обратна разписка, на адреса, посочен от възложителя.
- 1.6. Документите по т.1.5. се представят в запечатана непрозрачна опаковка, върху която се посочват:
 - наименованието на участника, включително участниците в обединението, когато е приложимо;
 - адрес за кореспонденция, телефон и по възможност – факс и електронен адрес;
 - наименованието на поръчката, а когато е приложимо – и обособените позиции, за които се подават документите.
- 1.7. Опаковката по т.1.6. включва следните документи:
 - 1.7.1. Опис на представените документи
 - 1.7.2. Оферта, съдържаща:
 - техническо предложение;
 - ценово предложение.
- 1.8. За получените оферти при възложителя се води регистър, в който се отбелязват:
 - подател на офертата;
 - номер, дата и час на получаване;
 - причините за връщане на офертата, когато е приложимо.
- 1.9. При получаване на офертата върху опаковката по т.1.6. се отбелязват поредният номер, датата и часът на получаването, за което на приносителя се издава документ.
- 1.10. Не се приемат оферти, които са представени след изтичане на крайния срок за получаване или са в незапечатана опаковка или в опаковка с нарушена цялост.
- 1.11. Когато към момента на изтичане на крайния срок за получаване на оферти пред мястото, определено за тяхното подаване, все още има чакащи лица, те се включват в списък, който се подписва от представител на възложителя и от присъстващите лица. Офертите на лицата от списъка се завеждат в регистъра по т.1.8.
- 1.12. В случаите по т.1.11. не се допуска приемане на оферти от лица, които не са включени в списъка.
- 1.13. Разходите, свързани с изготвянето и подаването на офертата, са за сметка на участника. Участниците нямат право на претенции за разходи, направени от тях, независимо от резултата от провеждането/възлагането на обществената поръчка.
- 1.14. Комуникация между възложителя и участниците:
 - 1.14.1. Обменът на информация може да се извърши чрез пощенска или куриерска служба, или по факс, или по електронен път при условията и по реда на Закон за електронния документ и електронните удостоверителни услуги или чрез комбинация от тези средства.
 - 1.14.2. Всички действия на възложителя към участниците и на участниците към възложителя са в писмен вид.
 - 1.14.3. Решенията на възложителя, за които той е длъжен да уведоми участниците се изпращат по един от следните начини:

а) на адрес, посочен от участника:

- на електронна поща, като съобщението, с което се изпращат, се подписва с електронен подпис, или
- чрез пощенска или друга куриерска услуга с препоръчана пратка с обратна разписка;

б) по факс.

Когато решението не е получено от участника по някой от начините, посочени в буква „а“ и буква „б“, възложителят публикува съобщение до него в профила на купувача. Решението се смята за връчено от датата на публикуване на съобщението.

2. Указания за подготовка на офертата.

При изготвяне на офертата всеки участник трябва да се придържа точно към обявените от възложителя условия. Офертите се изготвят на български език.

С подаването на оферти се счита, че участниците се съгласяват с всички условия на Възложителя, в т.ч. с определения от него срок на валидност на офертите и с проекта на договор.

2.1. Опис на документите и информацията (оригинал).

Изготвя се по приложения в документацията образец.

2.2. Техническо предложение, съдържащо:

2.2.1. Предложение за изпълнение на поръчката в съответствие с техническите спецификации и изискванията на възложителя (оригинал).

Изготвя се по приложения в документацията образец.

2.2.2. Декларация за конфиденциалност по чл. 102 от ЗОП, когато е приложимо (оригинал).

Декларацията не е задължителна част от офертата. Същата се представя по преценка на участника, като се посочва информацията, която смята за конфиденциална във връзка с наличието на търговска тайна. Участниците не могат да се позовават на конфиденциалност по отношение на предложенията от офертите им, които подлежат на оценка.

Изготвя се по приложения в документацията образец.

2.3. Ценово предложение (оригинал).



При изготвяне на ценовото предложение, участниците следва да имат предвид обстоятелството, че в определената прогнозна стойност на поръчката 472000,00 лева, без ДДС е включена и стойността на доставка на оборудване, необходимо за изпълнение на строителството, предоставено от Възложителя на стойност 167036,00 лева, без ДДС, съгласно чл. 21, ал. 7 от ЗОП.

2.4. Когато за някои от посочените документи е определено, че може да се представят чрез „заверено от участника копие“, за такъв документ се счита този, при който върху копие то на документа представляващия участника постави собственоръчен подпис със син цвят под заверката „Вярно с оригинала“ и свеж печат на участника.

3. Документи, които трябва да бъдат представени от участника, избран за изпълнител, при подписване на договора за обществената поръчка:

3.1. Гаранция за изпълнение на договора, в една от следните форми:

- парична сума, внесена по банкова сметка на ЕСО ЕАД.

(Информация за банковите сметки на ЕСО ЕАД се намира на Профила на купувача в Раздел Друга Информация - Банкова сметка за внасяне на гаранции: https://webapps.eso.bg/zop_profile/bankAccounts.php)

- банкова гаранция със срок на валидност, съгласно договора (в съответствие с образеца на Възложителя, част от документацията за възлагане на конкретната обществена поръчка).
- застраховка, която обезпечава изпълнението чрез покритие на отговорността на изпълнителя със срок на валидност, съгласно договора и доказателство за напълно платена премия.

- Застрахователната полица се предава на възложителя в оригинал.

- В застрахователната полица се посочва пълното наименование и ЕИК (или съответно друг идентифициращ номер, когато е приложимо) на страните по договора - възложител и изпълнител .
- Застрахователната премия следва да бъде платена изцяло, както и да са настъпили всички условията за влизането на застраховката в сила, когато има такива.
- Изрично да е указан срокът на валидност на гаранцията (съгласно проекта на договор).
- Не се допускат никакви изключения относно основанията, начините и причините за изплащане от застрахователя на обезщетение на възложителя при настъпване на застрахователно събитие, свързани с изпадане на изпълнителя в неплатежоспособност, откриване на производство по ликвидация или несъстоятелност, вливане сливане, наличие на просрочени парични задължения или разсрочване на такива задължения дължими от изпълнителя, пълен или частичен отказ от изпълнение на обезщетенията с гаранцията за изпълнение задължения от изпълнителя, предложение за прехвърляне на собственост срещу дълг и други условия, различни от условията в проекта на договор.
- Не се допуска застрахователят да изисква други документи за изплащане на обезщетението по застраховката освен уведомление от възложителя, че изпълнителят е в неизпълнение.
- Разходите по сключването на застрахователния договор и поддържането на валидността на застраховката за срока, посочен в договора за обществена поръчка, както и по изплащане на обезщетение на възложителя са за сметка на изпълнителя.
- Не се допуска самоучастие на възложителя при настъпване на застрахователно събитие по застраховката, представляваща гаранция за изпълнение.
- Проектът на застрахователна полица се одобрява предварително от възложителя.

3.2. Документите, съгласно чл. 58 от ЗОП:

3.2.1. за обстоятелствата по чл. 54, ал. 1, т. 1 – свидетелство за съдимост;

3.2.2. за обстоятелството по чл. 54, ал. 1, т. 3 – удостоверение от органите по приходите и удостоверение от общината по седалището на възложителя и на участника. Документите се изискват от възложителя по служебен път;

3.2.3. за обстоятелството по чл. 54, ал. 1, т. 6 и по чл. 56, ал. 1, т. 4 – удостоверение от органите на Изпълнителна агенция „Главна инспекция по труда“.

4. Когато участникът, избран за изпълнител, ползва подизпълнител, който е чуждестранно лице, той представя съответния документ по т. 3.2, издаден от компетентен орган, съгласно законодателството на държавата, в която участникът е установен.

5. В случаите по т. 4, когато в съответната държава не се издават документи за посочените обстоятелства или когато документите не включват всички обстоятелства, участникът, представя декларация, ако такава декларация има правно значение съгласно законодателството на съответната държава. Когато декларацията няма правно значение, участникът представя официално заявление направено пред компетентен орган в съответната държава.

6. Заверено копие от удостоверение за данъчна регистрация и регистрация по БУЛСТАТ или еквивалентни документи съгласно законодателството на държавата, в която обединението е установено. *(представя се когато определеният изпълнител е непersonифицирано обединение на физически и/или юридически лица)*

***Забележка:** В съответствие с разпоредбата на чл. 112, ал.9, т.1 от ЗОП, документите, доказващи съответствието с поставените критерии за подбор се представят само ако в представените към момента на сключване на рамковото споразумение е настъпила промяна/ново обстоятелство.*

7. Сключена застраховка „Всички рискове на изпълнителя“ по чл. 173, ал.1 от ЗУТ, издадена в полза на възложителя, в съответствие с образеца на възложителя, част от документацията

за участие, както и доказателство за напълно платена премия за нея. Застраховката трябва да отговаря и на условията по чл. 6 от рамковото споразумение, въз основа на което се провежда обществената поръчка.

8. Декларация по чл. 42, ал. 2, т. 2 от Закона за мерките срещу изпирането на пари

9. Декларация по чл. 59, ал. 1, т. 3 от Закона за мерките срещу изпирането на пари.

10. Декларация по чл. 66, ал. 2 от Закона за мерките срещу изпирането на пари.

РАЗДЕЛ IV: ОБРАЗЦИ НА ДОКУМЕНТИ ОТ ОФЕРТАТА

ОПИС НА ДОКУМЕНТИТЕ И ИНФОРМАЦИЯТА

за участие в обществена поръчка с предмет:

„Ремонт на КРУ в п/ст Острова”

(наименование на поръчката)

№	Съдържание	Вид и к-во на документите (оригинал или заверено копие; бр.)
1	2	3
Техническо предложение, съдържащо:		
1.	Предложение за изпълнение на поръчката в съответствие с техническите спецификации и изискванията на възложителя	
2.	Документ за упълномощаване, когато лицето, което подава офертата, не е законният представител на участника (когато е приложимо)	
3.	Декларация за конфиденциалност по чл. 102 от ЗОП, когато е приложимо	
Ценово предложение		

Дата:

Подпис и печат:

.....
(име и фамилия)

.....
(длъжност на представляващия участника)

ДО
МРЕЖОВИ ЕКСПЛОАТАЦИОНЕН РАЙОН
ПЛОВДИВ
УЛ. „ХРИСТО Г. ДАНОВ“ № 37
ПЛОВДИВ

ПРЕДЛОЖЕНИЕ
за изпълнение на обществена поръчка с предмет:
„Ремонт на КРУ в п/ст Острова“

От
(наименование на участника)

УВАЖАЕМИ ГОСПОЖИ И ГОСПОДА,

Представяме Ви нашето предложение за изпълнение на обществената поръчка с горепосочения предмет, както следва:

1. Срокът за цялостното изпълнение на поръчката (проектиране и СМР) -
(...словом.....) календарни дни (максимум до 150 календарни дни) считано от датата на влизане в сила на договора до датата на уведомителното писмо до Възложителя за окончателното завършване на СМР, в това число:

• **Срок за изготвяне и предаване на проекта по съответните части –**
(...словом.....) календарни дни (максимум до 30 календарни дни), считано от датата на влизане на договора в сила до датата на предаване на Възложителя с приемо-предавателен протокол на проектната документация, за разглеждане и приемане от Технически съвет.

• **Срок за изпълнение на демонтажни и монтажни работи –** **(...словом.....) календарни дни** (максимум до 120 календарни дни), считано от датата на подписване на протокол за откриване на строителната площадка - обр. 2а по Наредба № 3/31.07.03 г. на МРРБ на основание ЗУТ до датата на уведомителното писмо до Възложителя за окончателното завършване на монтажните работи.

2. Гаранционни срокове:

• **Гаранционен срок за изпълнените строително-монтажни работи -**
(...словом.....) години (минимум 10 години), считано от датата на окончателното завършване на обекта.

• **Гаранционен срок за изпълнените електромонтажни работи, включително на материали и апаратура, съгласно проекта за конкретния обект на ретрофит -** **(...словом.....) години** (минимум 5 години), считано от датата на окончателното завършване на обекта.

3. Предлагаме организация за изпълнението на строително-монтажните работи (СМР), както следва:

.....
Участникът следва да предложи комплексен план-график за последователността на извършване на СМР във вид и обем:

а. *Обяснителна записка.*

(писмени пояснения на графика в обем и подробности по преценка на участника.)

б. *Графична част на план-графика.*

(графичната част включва линеен график, изготвен съобразно технологично необходимото време за изпълнение на дейностите, предмет на поръчката, в зависимост от работната сила, механизацията и оборудването, с които разполага участника и трябва да съдържа: началото на подготвителните дейности и на СМР, обвързани с предлаганите срокове за завършване на отделните етапи.)

4. Декларираме, че:

4.1. е направен оглед и е извършено запознаване с всички условия на мястото, където ще се извършват дейностите, предмет на поръчката.

4.2. се задължаваме да спазваме действащите нормативни уредби в страната за здравословни и безопасни условия на труд, противопожарни строително-технически норми и др., свързани с изпълнението на поръчката.

4.3. се задължаваме да спазваме действащите в страната нормативни уредби, технически норми и стандарти, свързани със изпълнението на поръчката.

4.4. при изготвяне на офертата са спазени задълженията, свързани с данъци и осигуровки, закрила на заетостта и условията на труд*.

4.5. към датата на подаване на настоящата оферта не са настъпили промени в деклариране обстоятелства по чл. 54, ал. 1 и чл. 101, ал. 11 от ЗОП от момента на сключването на рамковото споразумение.

4.6. ако бъдем избрани за изпълнител на обществената поръчка, в срока определен за сключване на договора ще предоставим на Възложителя всички документи, посочени в т.3 на Раздел IV. „Указания към участниците“ от документацията за обществената поръчка.

5. При изпълнението на настоящата поръчка **ще ползвам/няма да ползвам** подизпълнител/и.
(невярното се зачертава)

Номер по ред	Видове работи от предмета на поръчката, които ще се предложат на подизпълнители	Съответстващ на видовете работи дял в проценти (%) от стойността на поръчката	Предвидени подизпълнители (посочват се имената, ЕИК и адресите на подизпълнителите, предвидени да изпълняват съответните видове работи)
1.			

5. Декларирам, че:

5.1. в случай, че участникът, когото представлявам, бъде определен за изпълнител, ще сключим договор за подизпълнение с подизпълнител/и, деклариран/и в процедурата за сключване на рамково споразумение и посочени в настоящата оферта.

5.2. в срок до 3 дни от сключването на договор за подизпълнение или на допълнително споразумение за замяна на посоченият в офертата подизпълнител/, ще изпратим копие на договора или на допълнителното споразумение на възложителя заедно с доказателства, че са изпълнени условията по чл. 66, ал. 2 и 14 ЗОП относно липсата на основание за отстраняване по чл. 54, ал. 1 ЗОП (приложимо в случаите на промяна/промени в обстоятелствата).

6. Декларираме, че:

6.1. приемаме клаузите на приложения в документацията за участие в процедурата проект на договор;

6.2. направените от нас предложения и поети ангажименти са валидни за срока, посочен в поканата, считано от крайния срок за получаване на офертите.

7. Гарантираме, че сме в състояние да изпълним качествено поръчката в пълно съответствие с изискванията на възложителя.

*** Органите, от които участниците могат да получат необходимата информация за задълженията, свързани с данъци и осигуровки са:*

Националният осигурителен институт;

Национална агенция за приходите.

Органите, от които участниците могат да получат необходимата информация за задълженията, свързани с закрила на заетостта и условията на труд са:

Агенция по заетостта;

Изпълнителна агенция „Главна инспекция по труда”.

Органите, от които участниците могат да получат необходимата информация за задълженията, свързани с опазване на околната среда са:

Министерство на околната среда и водите.

Участниците не могат да предлагат по-кратък гаранционен срок от този, който е предложил в рамковото споразумение, по силата на което участват в настоящия вътрешен конкурентен избор.

Приложения:

1. Декларация за конфиденциалност по чл. 102 ЗОП (когато е приложимо).

2. Документ за упълномощаване, когато лицето, което подава офертата, не е законният представител на участника (когато е приложимо).

Дата:

Подпис и печат:

(име и фамилия)

(длъжност на представляващия участника)

Д Е К Л А Р А Ц И Я
За конфиденциалност по чл. 102 от ЗОП
(попълва се когато е приложимо)

Долуподписаният/ -та.....,
(собствено, бащино, фамилно име)
притежаващ/а лична карта №....., издадена наот– гр.....,
адрес:.....,
(постоянен адрес)
в качеството ми на.....
(посочете длъжността)
на
(посочете наименованието на участника)
участник обществена поръчка с предмет: „Ремонт на КРУ в п/ст Острова”,

Д Е К Л А Р И Р А М, Ч Е:

В представеното от мен техническо предложение в част:
(посочва се коя част/части от техн. предложение)
има конфиденциален характер по отношение на информация
(технически, търговски тайни, защитена със закон и др.)
на основание.....
(посочва се правното основание, въз основа на което същата се квалифицира като конфиденциална)
и същата не следва да се разкрива от възложителя, освен в предвидените от закона случаи.

Известна ми е отговорността по чл. 313 от Наказателния кодекс за посочване на неверни данни.

Дата:.....
(подпис и печат)

Декларатор:.....

Забележка: Декларацията се подава от законния представител на участника или от упълномощено от него лице.

**ДО
МРЕЖОВИ ЕКСПЛОАТАЦИОНЕН РАЙОН ПЛОВДИВ
УЛ.„ХРИСТО Г.ДАНОВ” № 37
П Л О В Д И В**

ЦЕНОВО ПРЕДЛОЖЕНИЕ

за изпълнение на обществена поръчка с предмет:
„Ремонт на КРУ в п/ст Острова”

От
(наименование на участника)

УВАЖАЕМИ ГОСПОЖИ И ГОСПОДА,

Представяме Ви нашето ценово предложение за изпълнение на обществената поръчка с горепосочения предмет, както следва:

Предлаганата от нас обща цена за цялостното изпълнение на обществената поръчка е(.....*словом*.....) лева, без ДДС.

Единичните и общите цени, за отделните видове СМР, с включени всички разходи, свързани с качествено изпълнение на поръчката, са дадени в следната ценова таблица:

ЦЕНОВА ТАБЛИЦА

№ от РС	Наименование	Мярка	К-во	Ед. цена, лв., без ДДС	Обща цена, лв., без ДДС
I.	ИЗГОТВЯНЕ НА РАБОТЕН ПРОЕКТ ЗА КРУ СР.Н	компл.	1		
ОБЩО ЗА I. ИЗГОТВЯНЕ НА РАБОТЕН ПРОЕКТ ЗА КРУ СР.Н:					
II.	РЕТРОФИТ НА КРУ И ВЪВЕЖДАНЕ В ЕКСПЛОАТАЦИЯ				
1.	Ремонт първична комутация на КРУ				
1.1	Преработка на съществуваща количка/изработка на нова количка с монтаж на прекъсвач, включително контактни челюсти и ошиновка	бр.	28		
1.2.	Преработка на съществуваща количка/изработка на нова количка за КРУ секционен разединител/КРУ мерене, включително контактни челюсти и ошиновка	бр.	4		
1.4.	Демонтаж на токов трансформатор	бр.	9		
1.5.	Демонтаж на напреженов трансформатор	бр.	6		
1.10.	Монтаж на токов трансформатор, включително изработка на стоманена конструкция и ошиновка	бр.	9		
1.11.	Монтаж на напреженов трансформатор, включително изработка на стоманена конструкция и ошиновка	бр.	51		

№ от РС	Наименование	Мярка	К-во	Ед. цена, лв., без ДДС	Обща цена, лв., без ДДС
1.12.	Монтаж на вентилен отвод, включително изработка на стоманена конструкция и ошиновка	бр.	78		
7.	Ремонт вторична комутация на отсек ниско напрежение (включително демонтаж и монтаж на релейни защиты, автоматика и съответната електроапаратура и материали) на КРУ				
7.1.	Трансформаторен вход	бр.	4		
7.2.	Извод	бр.	22		
7.3.	Секционен прекъсвач	бр.	2		
7.4.	Трансформатор собствени нужди	бр.	2		
7.5.	Мерене	бр.	2		
7.6.	Секционен разединител (АЧР)	бр.	2		
8.	Ремонт вторична комутация на комутационен отсек (включително щепселно съединение, вериги управление, сигнализация, блокировки и отопление, крайни пътни изключватели и материали) на КРУ				
8.1.	Трансформаторен вход	бр.	4		
8.2.	Извод	бр.	20		
8.3.	Секционен прекъсвач	бр.	2		
8.4.	Трансформатор собствени нужди	бр.	2		
8.5.	Мерене	бр.	2		
8.6.	Секционен разединител (АЧР)	бр.	2		
9.	Ремонт вторична комутация на кабелен отсек (включително кабели на измервателни трансформатори, КСА на земен нож, блокировки, отопление и материали) на КРУ				
9.1.	Трансформаторен вход	бр.	4		
9.2.	Извод	бр.	24		
9.3.	Секционен прекъсвач	бр.	2		
9.4.	Трансформатор собствени нужди	бр.	2		
12.	Наладка и въвеждане в експлоатация на КРУ	бр.	34		
	ОБЩО ЗА II. РЕТРОФИТ НА КРУ И ВЪВЕЖДАНЕ В ЕКСПЛОАТАЦИЯ:				
III.	ОБЩА ПРЕДЛАГАНА ЦЕНА (I.+II.):				
IV.	НЕПРЕДВИДЕНИ 1 % ОТ СМР ПО II.:				
	ОБЩА ПРЕДЛАГАНА ЦЕНА ЗА ИЗПЪЛНЕНИЕ НА ОБЩЕСТВЕНАТА ПОРЪЧКА ВСИЧКО (III.+IV.):				

Забележка: В колона I от ценовата таблица е посочен № на позициите от ценовите предложения към рамковите споразумения.



При изготвяне на ценовото предложение, участниците следва да имат предвид обстоятелството, че в определената прогнозна стойност на поръчката 472 000,00 лева, без ДДС е включена и стойността на доставка на оборудване, необходимо за изпълнение на строителството, предоставено от Възложителя на стойност 167 036,00 лева, без ДДС, съгласно чл. 21, ал. 7 от ЗОП.

Ценообразуващи параметри:

- часова ставка на персонала (лв./ч.ч.)
- цена на транспорт (лв./т.км).....
- цена на машиносмяна по видове механизация (лв./мсм).....
- доставно-складови разходи (%).....
- допълнителни разходи за труд (%).....
- допълнителни разходи за механизация (%).....
- печалба (%).....

При несъответствие между предложените единична и общата предлагана цена, валидна ще бъде общата предлагана цена на офертата. В случай, че бъде открито такова несъответствие и бъдем избрани за изпълнител, ще бъдем задължени да приведем единичната цена в съответствие с общата цена на офертата.

При несъответствие между цифровата и изписаната словом обща предлагана цена, валидна ще бъде изписаната словом обща предлагана цена. В случай, че бъде открито такова несъответствие и бъдем избрани за изпълнител, ще бъдем задължени да приведем цифровата в съответствие с изписаната словом обща предлагана цена на офертата.

Нашето ценово предложение включва всички разходи, свързани с качествено изпълнение на поръчката, при условията, изискванията и обема определени в документацията за участие.

Участниците не могат да оферират цена/и и/или ценообразуващи параметри по-висока/и от тези, които са оферирали в ценовото си предложение, неразделна част от рамковото споразумение, по силата на което участват в настоящия вътрешен конкурентен избор.

Дата:

Подпис и печат:.....

.....
(име и фамилия)

.....
(длъжност на представляващия участника)

РАЗДЕЛ V: ПРОЕКТ НА ДОГОВОР

ДОГОВОР

№. /..... 2020 г.

Днес, 2020 г., в гр. Пловдив, между:

„ЕЛЕКТРОЕНЕРГИЕН СИСТЕМЕН ОПЕРАТОР” ЕАД, МРЕЖОВИ ЕКСПЛОАТАЦИОНЕН РАЙОН ПЛОВДИВ, със седалище и адрес на управление гр.Пловдив - 4000, ул.“Христо Г.Данов” № 37, ЕИК по БУЛСТАТ - 1752013040134, представляван от Никола Иванов Алимански - Ръководител, МЕР Пловдив, пълномощник на Изпълнителния директор на ЕСО ЕАД съгласно пълномощно на Изпълнителния директор на ЕСО ЕАД рег. № 3461/30.04.2018 г. за заверка на подписа и рег. № 3462/30.04.2018 г., том 1, акт 64 за заверка на съдържанието на Нотариус В. Василева № 320 на Нотариалната камара при РС София, наричан по-долу за краткост **ВЪЗЛОЖИТЕЛ** и

„.....”, със седалище и адрес на управление гр., област, община, ул. №, ЕИК, представлявано от(име) –(длъжност), наричан по-долу за краткост **ИЗПЪЛНИТЕЛ, ВЪЗЛОЖИТЕЛЯТ** и **ИЗПЪЛНИТЕЛЯТ**, наричани заедно **„Страните“**, а всеки от тях поотделно **„Страна“**,

на основание чл.112 от Закона за обществени поръчки (ЗОП) и Решение №/.....2020 г. на **ВЪЗЛОЖИТЕЛЯ** за определяне на **ИЗПЪЛНИТЕЛ** на обществена поръчка с предмет: **„Ремонт на КРУ в п/ст Острова”**, се сключи този договор за следното:

1. ПРЕДМЕТ НА ДОГОВОРА

1.1. ВЪЗЛОЖИТЕЛЯТ възлага, а **ИЗПЪЛНИТЕЛЯТ** приема да изпълни строително - монтажни работи (СМР) на обект **Ремонт на КРУ в п/ст Острова** в съответствие с разпоредбите на този договор, изискванията на **ВЪЗЛОЖИТЕЛЯ** и офертата на **ИЗПЪЛНИТЕЛЯ**, наричани за краткост „Работи” или „Работа”.

1.2.1. Изготвяне на работен проект в обем на първична и вторична комутация на отделните типове присъединения Ср.Н, план за безопасност и здраве и пожарна безопасност;

1.2.2. Изпълнение на строително-монтажни работи (СМР), включително доставка на предвидените в работния проект материали и апаратура, изпълнение на всички демонтажни и монтажни работи, предвидени в работния проект по съответните части и въвеждане в експлоатация на КРУ Ср.Н.

2. ЦЕНА

2.1. Общата цена за цялостното изпълнение на поръчката в това число изготвяне на работен проект в обем на първична и вторична комутация на отделните типове присъединения Ср.Н, план за безопасност и здраве и пожарна безопасност и изпълнение на строително-монтажни работи (СМР), включително доставка на предвидените в работния проект материали и апаратура, изпълнение на всички демонтажни и монтажни работи, предвидени в работния

проект по съответните части и въвеждане в експлоатация на КРУ Ср.Н. е
(.....словом.....) лева, без ДДС. Цената е определена съгласно ценовата оферта на **ИЗПЪЛНИТЕЛЯ**.

2.2. Единичните цени на **ИЗПЪЛНИТЕЛЯ**, са посочени в Приложение 3. Ценовото предложение в Приложение 3 се състои и съдържа Количествено-стойностна сметка, процент разходи за непредвидени СМР и ценообразуващи параметри.

2.3. При необходимост от промяна в количествата за отделни видове доставки и/или СМР, заложен в количествената сметка от ценовата част на офертата или се налага доставка на стоки и/или изпълнение на видове СМР, непредвидени в количествената сметка, свързани с или произтичащи от предмета на този договор и възникнали впоследствие в процеса на изпълнението му, **ИЗПЪЛНИТЕЛЯТ** и представител на **ВЪЗЛОЖИТЕЛЯ** предлагат количествено-стойностна таблица, която след одобряване от **ВЪЗЛОЖИТЕЛЯ** става неразделна част от договора.

2.4. Размерът на общите разходи, включително разходите за непредвидени СМР, не могат да надвишават общата цена за изпълнение на договора по чл. 2.1. Разходите за напредвидени СМР се възлагат в съответствие с рамковото споразумение, сключено между същите страни.

2.5. Единичните цени на **ИЗПЪЛНИТЕЛЯ** и посоченият размер на ценообразуващите параметри в Ценовото му предложение не подлежат на увеличение.

3. УСЛОВИЯ И НАЧИН НА ПЛАЩАНЕ

3.1. За изпълнението на предмета на Договора, **ВЪЗЛОЖИТЕЛЯТ** се задължава да плати на **ИЗПЪЛНИТЕЛЯ** обща цена за цялостно изпълнение на поръчката в размер на
(.....словом.....) лева, без ДДС, съгласно Ценовото предложение на **ИЗПЪЛНИТЕЛЯ**, съставляващо Приложение № 3, в това число:

3.1.1. Цена за изготвяне на работен проект в обем на първична и вторична комутация на отделните типове присъединения Ср.Н, план за безопасност и здраве и пожарна безопасност, в размер на (.....словом.....) лева, без ДДС.

3.1.2. Цена за изпълнение на СМР, включително доставка на предвидените в работния проект материали и апаратура, изпълнение на всички демонтажни и монтажни работи, предвидени в работния проект по съответните части и въвеждане в експлоатация на КРУ Ср.Н. в размер на (.....словом.....) лева, без, ДДС.

3.2. Заплащането на изпълнените видове работи ще се извършва, както следва:

3.2.1. Плащане в размер на 100 % (сто процента) от цената по чл. 3.1.1, в срок до 30 (тридесет) календарни дни, след представяне на:

(а) Оригинална фактура, издадена не по-късно от 5 дни, след датата на протокола по т. (б);
и

(б) Оригинален протокол от Технически съвет на **ВЪЗЛОЖИТЕЛЯ** за приемане на проекта без забележки.

3.2.2. Плащане в размер на 100 % (сто процента) от фактурираната стойност на изпълнените видове работи, в срок до 30 календарни дни, с банков превод, по сметката на **ИЗПЪЛНИТЕЛЯ** след представяне на:

(а) Оригинална фактура за 100% (сто процента) от стойността на изпълнените СМР, издадена не по-късно от 5 (пет) дни, след датата на последно издадения документ по букви б), в) и г).

(б) Протокол по образец на **ВЪЗЛОЖИТЕЛЯ** за установяване на изпълнените и подлежащи на заплащане натурални видове строително-монтажни работи, съдържащ количествено-стойностна сметка, подписан от представители на **ИЗПЪЛНИТЕЛЯ** и **ВЪЗЛОЖИТЕЛЯ**.

(в) Протокол по образец на **ВЪЗЛОЖИТЕЛЯ** за установяване на изпълнените и подлежащи на заплащане непредвидени натурални видове строително-монтажни работи, съдържащ количествено-стойностна сметка, подписан от представители на **ИЗПЪЛНИТЕЛЯ** и **ВЪЗЛОЖИТЕЛЯ**.

(г) Протокол от комисия, назначена от **ВЪЗЛОЖИТЕЛЯ** за приемане на цялостно изпълнения обект и въвеждане на монтираното оборудване в експлоатация, подписан от представители на **ИЗПЪЛНИТЕЛЯ** и **ВЪЗЛОЖИТЕЛЯ**

3.3. Срокът за плащане по чл. 3.1. започва да тече от датата на представяне на данъчните фактури на **ВЪЗЛОЖИТЕЛЯ**.

3.4. Всички плащания по този Договор се извършват в лева чрез банков превод по следната банкова сметка на **ИЗПЪЛНИТЕЛЯ**:

Банка:.....

BIC:.....

IBAN:.....

3.5. **ИЗПЪЛНИТЕЛЯТ** е длъжен да уведомява писмено **ВЪЗЛОЖИТЕЛЯ** за всички последващи промени по чл.3.4 в срок от 2 (два) дни, считано от момента на промяната. В случай, че **ИЗПЪЛНИТЕЛЯТ** не уведоми **ВЪЗЛОЖИТЕЛЯ** в този срок, счита се, че плащанията са надлежно извършени от **ВЪЗЛОЖИТЕЛЯ**

3.6. Възложителят заплаща разходи за непредвидени СМР по този договор при следните условия:

3.6.1. Разходи за непредвидени СМР са разходите, възникнали с увеличаване на заложените количества строителни и монтажни работи и/или добавяне на нови видове СМР и свързаните с това промени/замени на материали и оборудване, които към момента на разработване и одобряване на техническото задание/техническите изисквания и/или инвестиционния проект, обективно не са могли да бъдат предвидени, но при изпълнение на строителството са обективно необходими за завършване на работите, включени в предмета на съответния договор и въвеждане на обекта в експлоатация.

3.6.2. Към разходи за непредвидени СМР се отнасят всички разходи възникнали от:

3.6.2.1. Надвишаване в количеството на договорена работа;

3.6.2.2. Нов вид работа, която не е предвидена по договора, но е обективно необходима и свързана с изпълнението на обекта и въвеждането му в експлоатация.

3.6.3. Необходимостта от изпълнение на непредвидени СМР, се установява от **ИЗПЪЛНИТЕЛЯ** и/или представители на **ВЪЗЛОЖИТЕЛЯ**.

3.6.4. В случаите, когато необходимостта от изпълнение на непредвидени СМР се установи от **ИЗПЪЛНИТЕЛЯ**, той своевременно уведомява писмено **ВЪЗЛОЖИТЕЛЯ** за възникналите обстоятелства.

3.6.5. Обективната необходимост от изпълнение на непредвидени СМР, се установява с протокол от комисия назначена от **ВЪЗЛОЖИТЕЛЯ** с участието на **ИЗПЪЛНИТЕЛЯ**.

3.6.6. В случай, че количеството на действително извършените работи от ценовото предложение към настоящия договор е по-малко или отделни видове работи няма да се изпълняват (отпадат), то разликата от стойността на тези работи може да се използва единствено за покриване на разходите за непредвидени СМР по чл. 3.6.1.

3.6.7. Не се допуска изпълнение на каквито и да са допълнителни СМР, които нямат отношение към предмета на договора, въпреки че са на територията на строителната площадка.

3.6.8. **ИЗПЪЛНИТЕЛЯТ** е длъжен да подготви количествено-стойностна сметка/таблица за непредвидени СМР по чл.3.6.1 с единичните цени от настоящия договор и срок за изпълнение на непредвидените СМР в рамките на общия срок на договора. Количествено-стойностната сметка и срокът за изпълнение на непредвидените СМР се одобряват от **ВЪЗЛОЖИТЕЛЯ** и са неразделна част от констативния протокол по чл.3.6.5. и от настоящия договор.

3.6.9. В случай, че в договора липсва/т единична/и цена/и за нов вид СМР по чл. 3.6.2.2, но в Ценовото предложение на **ИЗПЪЛНИТЕЛЯ** към рамковото споразумение има единична/и цена/и за аналогична/и работа/и, то за цена на новият вид СМР в настоящия договор се взема цената от Ценовото предложение на **ИЗПЪЛНИТЕЛЯ** от Рамковото споразумение, умножена с Редукционен коефициент. Редукционният коефициент е отношение на количествено-стойностната сметка от ценовото предложение на **ИЗПЪЛНИТЕЛЯ** по настоящия договор **към същата**, преизчислена с единичните цени от Рамковото споразумение на **ИЗПЪЛНИТЕЛЯ** с **ВЪЗЛОЖИТЕЛЯ**. Така определеният редукционен коефициент не може да бъде по-голям от 1 (единица).

3.6.10. В случай, че за нов вид СМР по чл. 3.6.2.2. липсва цена в Ценовото предложение на **ИЗПЪЛНИТЕЛЯ**, то **ИЗПЪЛНИТЕЛЯТ** изготвя и предлага на **ВЪЗЛОЖИТЕЛЯ** анализи на единични цени, на база общоприети и достъпно проверими разходни норми, съгласно УСН (Уедрени Сметни Норми), ТНС (Трудови Норми в Строителството), СЕК или други технически норми в строителството и с ценообразуващите параметри, съгласно ценовото предложение, неразделна част от този договор.

3.6.11. Не се допуска предварително изпълнение на непредвидени видове СМР без писмено одобрение от страна на **ВЪЗЛОЖИТЕЛЯ**.

3.7. Когато **ИЗПЪЛНИТЕЛЯТ** е сключил договор/договори за подизпълнение, и когато частта от поръчката, която се изпълнява от подизпълнител, може да бъде предадена като отделен обект на **ИЗПЪЛНИТЕЛЯ** или на **ВЪЗЛОЖИТЕЛЯ**, **ВЪЗЛОЖИТЕЛЯТ** заплаща възнаграждение за тази част на подизпълнителя по реда и при условията на чл. 6б, ал. 7 – ал.10 от ЗОП по реда на чл. 3.1.1. и чл. 3.1.2. от настоящия договор.

4.СРОКОВЕ ПО ДОГОВОРА

4.1. Договорът влиза в сила считано от датата на регистриране в деловодната система на **ВЪЗЛОЖИТЕЛЯ**, която се поставя на всички екземпляри на Договора и е със срок на действие до изпълнение на всички поети задължения.

4.2. Срок за изпълнение предмета на договора:

4.2.1. Срокът за цялостното изпълнение на поръчката (проектиране и СМР) е общо (*.....словом.....*) **календарни дни**, считано от датата на влизане в сила на договора до датата на уведомителното писмо до **ВЪЗЛОЖИТЕЛЯ** за окончателното завършване на СМР, в това число:

4.2.1.1. Срокът за изготвяне на работен проект (*.....словом.....*) **календарни дни**, считано от датата на влизане в сила на договора до датата на предаване с приемо-предавателен протокол на проектната документация на **ВЪЗЛОЖИТЕЛЯ** за разглеждане и приемане на технически съвет;

4.2.1.2. Срокът за изпълнение на СМР (вкл. доставка на оборудване, съгласуване на изключвания и монтажни работи) е (*.....словом.....*) **календарни дни**, считано от датата на подписване на Протокол за откриване на строителна площадка до датата на уведомителното писмо до **ВЪЗЛОЖИТЕЛЯ** за окончателното завършване на СМР.

4.3. Не се включва в определения по т. 4.2.1.1 срок, времето от датата на предаване на проекта до датата на протокола с резултатите от разглеждането на проекта от **ВЪЗЛОЖИТЕЛЯ**.

4.4. Не се включва в определения по чл. 4.2.1.2 срок за изпълнение на СМР, времето за престой в следните случаи:

4.4.1. Когато не по вина на **ИЗПЪЛНИТЕЛЯ**, **ВЪЗЛОЖИТЕЛЯТ** е наредил временно спиране на всички видове работи или на вид работа, която обективно налага забавено изпълнение на други видове работи. За причините и времетраенето на престоя се съставя и подписва двустранен протокол.

4.4.2. Когато държавни компетентни органи или извънредни събития наредят или предизвикат временно спиране на работата.

4.4.3. Когато строежът е спрял за времето, от датата на подписване на акт за установяване състоянието на строежа при спиране на строителството (акт обр. 10) до датата на подписване на акт за установяване състоянието на строежа и СМР при продължаване на строителството (акт обр. 11) по Наредба № 3 на МРРБ към ЗУТ.

5. ГАРАНЦИЯ ЗА ИЗПЪЛНЕНИЕ НА ДОГОВОРА

5.1. При подписването на този Договор, **ИЗПЪЛНИТЕЛЯТ** представя на **ВЪЗЛОЖИТЕЛЯ** гаранция за изпълнение в размер на 5% (пет на сто) от Стойността на Договора без ДДС, а именно (...словом...) лева („Гаранция за изпълнение“), която служи за обезпечаване на изпълнението на задълженията на **ИЗПЪЛНИТЕЛЯ** по Договора. Гаранцията за изпълнение се представя в една от следните форми:

5.1.1. Парична сума, внесена по банкова сметка на **ВЪЗЛОЖИТЕЛЯ**. (*Информация за банковите сметки на ЕСО ЕАД е дадена в документацията за обществена поръчка*). Всички банкови разходи, свързани с преводите на сумата са за сметка на **ИЗПЪЛНИТЕЛЯ**;
или

5.1.2. Неотменяема и безусловно платима банкова гаранция в полза на **ВЪЗЛОЖИТЕЛЯ** със срок на валидност 30 (тридесет) дни след изтичане на срока на договора по чл. 4.1. Всички банкови разходи, свързани с обслужването на превода на гаранцията, включително при нейното възстановяване, са за сметка на **ИЗПЪЛНИТЕЛЯ**;
или

5.1.3. Застраховка, която обезпечава изпълнението чрез покритие на отговорността на изпълнителя със срок на валидност 30 (тридесет) дни след изтичане на срока на договора по чл. 4.1 и доказателство за изцяло платена премия по нея.

ВЪЗЛОЖИТЕЛЯТ следва да бъде посочен като трето ползващо се лице по тази застраховка. Застраховката следва да покрива отговорността на **ИЗПЪЛНИТЕЛЯ** при пълно или частично неизпълнение на Договора и не може да бъде използвана за обезпечение на неговата отговорност по друг договор. Разходите по сключването на застрахователния договор и поддържането на валидността на застраховката за изисквания срок, както и по всяко изплащане на застрахователно обезщетение в полза на **ВЪЗЛОЖИТЕЛЯ**, при наличие на основание за това, са за сметка на **ИЗПЪЛНИТЕЛЯ**.

5.2. В случай на изменение на Договора, извършено в съответствие с този Договор и приложимото право, **ИЗПЪЛНИТЕЛЯТ** се задължава да предприеме необходимите действия за привеждане на Гаранцията за изпълнение в съответствие с изменените условия на Договора, в срок до 5 (пет) дни от подписването на допълнително споразумение за изменението.

5.3. Действията за привеждане на Гаранцията за изпълнение в съответствие с изменените условия на Договора могат да включват, по избор на **ИЗПЪЛНИТЕЛЯ**:

5.3.1. Внасяне на допълнителна парична сума по банковата сметка на **ВЪЗЛОЖИТЕЛЯ** при спазване на изискванията на чл. 5.1.1 от Договора; **и/или**

5.3.2. Предоставяне на документ за изменение на първоначалната банкова гаранция или нова банкова гаранция, при спазване на изискванията на чл. 5.1.2 от Договора; **и/или**

5.3.3. Предоставяне на документ за изменение на първоначалната застраховка или нова застраховка, при спазване на изискванията на чл. 5.1.3 от Договора.

5.4. ИЗПЪЛНИТЕЛЯТ е длъжен да поддържа валидността на банковата гаранция за изпълнение/застраховката в срок 30 дни след изтичане на срока на договора по чл. 4.1. Ако в банковата гаранция за изпълнение/застраховката е посочена дата, като срок на валидност и този срок изтича преди срока на договора, **ИЗПЪЛНИТЕЛЯТ** е длъжен, до 10 дни преди посочената дата, да представи банкова гаранция/застраховка с удължена валидност, съгласно чл. 5.1.

5.5. В случай, че **ИЗПЪЛНИТЕЛЯТ** не удължи валидността на банковата гаранция/застраховката, съгласно чл. 5.4, **ВЪЗЛОЖИТЕЛЯТ** има право да отправи към банката/застрахователя писмено искане за плащане в полза на **ВЪЗЛОЖИТЕЛЯ** или да прихване стойността на гаранцията от сумата за плащане и да задържи гаранцията за изпълнение под формата на паричен депозит.

5.6. Когато като гаранция за изпълнение се представя банкова гаранция, **ИЗПЪЛНИТЕЛЯТ** предава на **ВЪЗЛОЖИТЕЛЯ** оригинален екземпляр на банкова гаранция, издадена в полза на **ВЪЗЛОЖИТЕЛЯ**, която трябва да отговаря на следните изисквания:

5.6.1. Да бъде безусловна и неотменяема банкова гаранция във форма, предварително съгласувана с **ВЪЗЛОЖИТЕЛЯ**.

5.6.2. Да съдържа задължение на банката - гарант да извърши плащане при първо писмено искане от **ВЪЗЛОЖИТЕЛЯ**, деклариращ, че е налице неизпълнение на задължение на **ИЗПЪЛНИТЕЛЯ** или друго основание за задържане на Гаранцията за изпълнение по този Договор.

5.6.3. Да бъде със срок на валидност за целия срок на действие на Договора плюс 30 (тридесет) дни след прекратяването на Договора, като при необходимост срокът на валидност на банковата гаранция се удължава или се издава нова.

5.7. Банковите разходи по откриването и поддържането на Гаранцията за изпълнение във формата на банкова гаранция, както и по усвояването на средства от страна на **ВЪЗЛОЖИТЕЛЯ**, при наличието на основание за това, са за сметка на **ИЗПЪЛНИТЕЛЯ**.

5.8. Когато като Гаранция за изпълнение се представя застраховка, **ИЗПЪЛНИТЕЛЯТ** предава на **ВЪЗЛОЖИТЕЛЯ** оригинален екземпляр на застрахователна полица, издадена в полза на **ВЪЗЛОЖИТЕЛЯ** в която **ВЪЗЛОЖИТЕЛЯТ** е посочен като трето ползващо се лице (бенефициер). Политата трябва да отговаря на следните изисквания:

5.8.1. Да обезпечава изпълнението на този Договор чрез покритие на отговорността на **ИЗПЪЛНИТЕЛЯ**;

5.8.2. Да бъде със срок на валидност за целия срок на действие на Договора плюс 30 (тридесет) дни след прекратяването на Договора.

5.9. Разходите по сключването на застрахователния договор и поддържането на валидността на застраховката за изисквания срок, както и по всяко изплащане на застрахователно обезщетение в полза на **ВЪЗЛОЖИТЕЛЯ**, при наличието на основание за това, са за сметка на **ИЗПЪЛНИТЕЛЯ**.

5.10. **ВЪЗЛОЖИТЕЛЯТ** освобождава съответна част от Гаранцията за изпълнение след приключване и приемане по реда на този договор на всеки отделен етап. В такъв случай, освобождаването се извършва за сума, пропорционална на частта на изпълнението на етапа от общата цена на договора.

Окончателно освобождаване на остатъчната сума по гаранцията се извършва в срок от 30 (тридесет) дни, след изтичане на срока по чл. 4.1 от настоящия договор, при условие, че **ИЗПЪЛНИТЕЛЯТ** е изпълнил всички свои задължения по договора и сумите по гаранцията не са задържани, или не са настъпили условия за задържането им.

Частичното освобождаване на гаранцията, съгласно чл. 5.2 се извършва, както следва:

5.10.1. Когато е във формата на парична сума – чрез превеждане на сумата по банковата сметка на **ИЗПЪЛНИТЕЛЯ**, посочена в чл. 3.4 от Договора;

5.10.2. Когато е във формата на банкова гаранция – чрез връщане на нейния оригинал на представител на **ИЗПЪЛНИТЕЛЯ** или упълномощено от него лице;

5.10.3. Когато е във формата на застраховка – чрез връщане на оригинала на застрахователната полица/застрахователния сертификат на представител на **ИЗПЪЛНИТЕЛЯ** или упълномощено от него лице, или изпращане на писмено уведомление до застрахователя.

5.11. Гаранцията или съответната част от нея не се освобождава от **ВЪЗЛОЖИТЕЛЯ**, ако в процеса на изпълнение на Договора е възникнал спор между Страните относно неизпълнение на задълженията на **ИЗПЪЛНИТЕЛЯ** и въпросът е отнесен за решаване пред съд. При решаване на спора в полза на **ВЪЗЛОЖИТЕЛЯ** той може да пристъпи към усвояване на гаранциите.

5.12. ВЪЗЛОЖИТЕЛЯТ има право да задържи съответна част и да се удовлетвори от Гаранцията за изпълнение, когато **ИЗПЪЛНИТЕЛЯТ** не изпълни някое от неговите задължения по Договора, както и в случаите на лошо, частично и забавено изпълнение на което и да е задължение на **ИЗПЪЛНИТЕЛЯ**, като усвои такава част от Гаранцията за изпълнение, която съответства на уговорената в Договора неустойка за съответния случай на неизпълнение.

5.13. ВЪЗЛОЖИТЕЛЯТ има право да задържи Гаранцията за изпълнение в пълен размер, в следните случаи:

5.13.1. Ако **ИЗПЪЛНИТЕЛЯТ** не започне работа по изпълнение на Договора в срок до 15 (петнадесет) дни след датата на изпращане на покана за започване на работа по чл. 12.9. и **ВЪЗЛОЖИТЕЛЯТ** развали Договора на това основание.

5.13.2. При пълно неизпълнение, в т.ч. когато изпълнените строително-монтажни работи не отговарят на изискванията на **ВЪЗЛОЖИТЕЛЯ**, и разваляне/прекратяване на Договора от страна на **ВЪЗЛОЖИТЕЛЯ** на това основание.

5.13.3. При прекратяване на дейността на **ИЗПЪЛНИТЕЛЯ** или при обявяването му в несъстоятелност.

5.14. Във всеки случай на задържане на Гаранцията за изпълнение, **ВЪЗЛОЖИТЕЛЯТ** уведомява **ИЗПЪЛНИТЕЛЯ** за задържането и неговото основание. Задържането на Гаранцията за изпълнение изцяло или частично не изчерпва правата на **ВЪЗЛОЖИТЕЛЯ** да търси обезщетение в по-голям размер.

5.15. Когато **ВЪЗЛОЖИТЕЛЯТ** се е удовлетворил от Гаранцията за изпълнение и Договорът продължава да е в сила, **ИЗПЪЛНИТЕЛЯТ** се задължава в срок до 3 (три) дни да допълни Гаранцията за изпълнение, като внесе усвоената от **ВЪЗЛОЖИТЕЛЯ** сума по сметката на **ВЪЗЛОЖИТЕЛЯ** или предостави документ за изменение на първоначалната банкова гаранция или нова банкова гаранция, съответно застраховка, така че във всеки момент от действието на Договора размерът на Гаранцията за изпълнение да бъде в съответствие с чл. 5.1 от Договора.

5.16. ВЪЗЛОЖИТЕЛЯТ не дължи лихва за времето, през което средствата по Гаранцията за изпълнение са престояли при него законосъобразно.

6. ЗАСТРАХОВКИ

6.1. При подписването на договора, на основание чл. 173, ал. 1 от ЗУТ, **ИЗПЪЛНИТЕЛЯТ** представя на **ВЪЗЛОЖИТЕЛЯ** оригинал на сключена застрахователна полица “Всички рискове на **ИЗПЪЛНИТЕЛЯ**”, издадена в полза на **ВЪЗЛОЖИТЕЛЯ**, както и доказателство за платена премия по нея и влизането ѝ в сила. Застраховката следва да има валидност за срока на изпълнението на СМР и гаранционния срок.

6.2. ИЗПЪЛНИТЕЛЯТ е длъжен да внесе изцяло застрахователната премия при подписването на застрахователния договор.

6.3. ИЗПЪЛНИТЕЛЯТ се задължава да поддържа застрахователния лимит през целия период на застраховката, като заплати допълнителни премии, в случай че през застрахователния период настъпят събития, които биха намалили застрахователното покритие.

6.4. В случай на дефекти, проявили се през гаранционния срок, **ИЗПЪЛНИТЕЛЯТ** се задължава да удължи срока на гаранционния (и застрахователния) период с времето, необходимо за отстраняване на дефектите.

6.5. Проектът за застрахователен договор (полица) се одобрява от **ВЪЗЛОЖИТЕЛЯ**.

6.6. Проектът за застрахователен договор (полица) трябва да съответства на изискванията на **ВЪЗЛОЖИТЕЛЯ** по заданията от него образец на застрахователна полица по чл. 173 от ЗУТ.

7. ПРИЕМАНЕ И ПРЕДАВАНЕ НА ПРОЕКТА. ПРИЕМАНЕ И ПРЕДАВАНЕ НА ОБЕКТА.

7.1. След изготвянето на проекта, **ИЗПЪЛНИТЕЛЯТ** уведомява писмено **ВЪЗЛОЖИТЕЛЯ**, като му изпраща готовия работен проект в три екземпляра на хартия и три екземпляра на оптичен носител (например CD-R, DVD) за разглеждане и приемане от **ВЪЗЛОЖИТЕЛЯ**.

7.2. След получаване на уведомлението и проектната документация, **ВЪЗЛОЖИТЕЛЯТ** разглежда проекта на технически съвет и уведомява **ИЗПЪЛНИТЕЛЯ** за приемане или отказ за приемане на проекта.

7.3. ВЪЗЛОЖИТЕЛЯТ по своя преценка може:

7.3.1 да приеме проекта без забележки;

7.3.2 да отложи приемането на проекта и да определи допълнителен срок за допълване и/или отстраняване на забележки, когато допълнителните работи по проекта се налагат по причини, дължащи се на **ВЪЗЛОЖИТЕЛЯ**. Срокът за изпълнение на договора по чл. 4.2.1.1. се увеличава с размера на този допълнителен срок и неустойки за закъснение по отношение на този срок не се налагат.

7.3.3 да отложи приемането на работния проект и да определи допълнителен срок за допълване и/или отстраняване на забележки, когато коригирането на проекта се налага по причини дължащи се на **ИЗПЪЛНИТЕЛЯ**. Срокът по чл. 4.2.1.1., не се увеличава с размера на този допълнителен срок и санкции за закъснение по отношение на този срок се налагат, съгласно чл. 14.1. от този договор.

7.3.4 да откаже приемането на проекта поради съществени, неотстраними пропуски и недостатъци, което се приема за пълно неизпълнение, като в този случай **ВЪЗЛОЖИТЕЛЯТ** има право да откаже плащане цената по чл. 2.1 на **ИЗПЪЛНИТЕЛЯ** поради неизпълнение и да прекрати едностранно договора.

7.4. В случаите, когато **ВЪЗЛОЖИТЕЛЯТ** е върнал проекта със забележки (съгласно чл. 7.3.2 и 7.3.3), в срок до 5 (пет) работни дни, след изтичане на срока за отстраняването им, се прави приемане, отлагане или отказ от приемане на проекта. При отказ от приемане на проекта, договърът се прекратява.

7.4.1. **ВЪЗЛОЖИТЕЛЯТ** е длъжен да организира технически съвет за разглеждането и приемането на проекта, след получаването му. Техническият съвет приема представения проект по отношение на основните принципи и предназначението му. Приемането на проекта не освобождава **ИЗПЪЛНИТЕЛЯ** от отговорност за установени в процеса на съгласуването или изпълнението му дефекти или пропуски или недостатъци / несъответствия, за които той отговаря и които налагат ново или допълнително проектиране, отстраняване на извършени вече СМР, изпълнение на допълнителни или непредвидени СМР, или водят до други щети/разходи за **ВЪЗЛОЖИТЕЛЯ**, възникнали в процеса на изпълнение на проекта. В тези случаи отстраняването на всички пропуски или дефекти / несъответствия и други в проекта, както и всички претърпени вреди и пропуснати ползи от и на **ВЪЗЛОЖИТЕЛЯ** са за сметка на **ИЗПЪЛНИТЕЛЯ**.

7.4.2. След приемането на проекта, той се представя в 5 (пет) напълно окомплектовани екземпляра на хартия и два екземпляра, запис на оптичен носител (например CD-R, DVD).

7.5. Предаването на обекта от **ВЪЗЛОЖИТЕЛЯ** на **ИЗПЪЛНИТЕЛЯ** се извършва с протокол за откриване на строителната площадка образец № 2а по Наредба № 3/31.07.2003г. на МРРБ на основание ЗУТ.

7.6. Предаването на обекта и строителната документация от **ИЗПЪЛНИТЕЛЯ** в разпореждане на **ВЪЗЛОЖИТЕЛЯ**, се извършва с подписване на протокол от комисия, назначена от **ВЪЗЛОЖИТЕЛЯ** за приемане на цялостно изпълнения обект и въвеждане на монтираното оборудване в експлоатация, подписан от представители на **ИЗПЪЛНИТЕЛЯ** и **ВЪЗЛОЖИТЕЛЯ**.

7.7. Рискът от случайно погиване и/или повреждане на доставените от **ИЗПЪЛНИТЕЛЯ** на обекта стоки, материали, съоръжения и други преминава върху **ВЪЗЛОЖИТЕЛЯ** с подписването на протокола по чл. 7.6. от приемателната комисия, назначена от **ВЪЗЛОЖИТЕЛЯ**.

8. ГАРАНЦИОНЕН СРОК И КАЧЕСТВО НА ИЗПЪЛНЕНИЕ

8.1. ИЗПЪЛНИТЕЛЯТ се задължава да изпълни договора с необходимото качество, което трябва да съответства на изискванията на настоящия договор, приложенията към него, както и на изискванията на рамковото споразумение.

8.2. ВЪЗЛОЖИТЕЛЯТ може да извършва проверки на изпълняваните работи по всяко време и по начин незатрудняващ работата на **ИЗПЪЛНИТЕЛЯ**. В случай на констатирани некачествено изпълнени работи, вложени некачествени материали и/или съоръжения и др. се дават указания от **ВЪЗЛОЖИТЕЛЯ** за отстраняването им.

8.3. В случай, че бъдат констатирани некачествено изпълнени работи, вложени некачествени материали или съоръжения и др., **ИЗПЪЛНИТЕЛЯТ** е длъжен да отстрани регистрираните пропуски в качеството на своята работа в срока на конкретният договор и за своя сметка.

8.4. В случай, че изпълнените работи не могат да бъдат приведени към изисканото качество по друг надежден метод, то **ИЗПЪЛНИТЕЛЯТ** е длъжен да ги разруши и/или демонтира и изпълни отново за своя сметка и в срока на договора.

8.5. Гаранционният срок за извършените СМР важи за целия строеж (за целия обект) и започва да тече от датата на протокол от комисия, назначена от **ВЪЗЛОЖИТЕЛЯ** за приемане на цялостно изпълнения обект и въвеждане на монтираното оборудване в експлоатация, подписан от представители на **ИЗПЪЛНИТЕЛЯ** и **ВЪЗЛОЖИТЕЛЯ**.

8.6. Гаранционните срокове по този договор са както следва:

8.6.1. Гаранционен срок за изпълнените строително-монтажни работи е:
(словом) години, считано от датата на подписване на Протокол от комисия, назначена от **ВЪЗЛОЖИТЕЛЯ** за приемане на цялостно изпълнения обект и въвеждане на монтираното оборудване в експлоатация, подписан от представители на **ИЗПЪЛНИТЕЛЯ** и **ВЪЗЛОЖИТЕЛЯ**

8.6.2. Гаранционен срок за изпълнените електромонтажни работи, включително на материали и апаратура, съгласно проекта за конкретния обект на ретрофит е:
(словом) години, считано от датата на подписване на Протокол от комисия, назначена от **ВЪЗЛОЖИТЕЛЯ** за приемане на цялостно изпълнения обект и въвеждане на монтираното оборудване в експлоатация, подписан от представители на **ИЗПЪЛНИТЕЛЯ** и **ВЪЗЛОЖИТЕЛЯ**

8.7. Всички дефекти, проявили се през гаранционния срок, се отстраняват от **ИЗПЪЛНИТЕЛЯ** за негова сметка. За целта, **ВЪЗЛОЖИТЕЛЯТ** уведомява писмено **ИЗПЪЛНИТЕЛЯ** за своите констатации. В срок до 10 дни от получаване на съобщението, **ИЗПЪЛНИТЕЛЯТ** съгласувано с **ВЪЗЛОЖИТЕЛЯ**, предприема действия и започва работа, като отстранява дефектите в минималния технологично необходим срок.

8.8. В случай на неизпълнение на задълженията от **ИЗПЪЛНИТЕЛЯ** по договора, съгласно чл. 8.7., **ВЪЗЛОЖИТЕЛЯТ** има право да отстрани дефектите за сметка на **ИЗПЪЛНИТЕЛЯ**.

8.9. В случаите на дефекти, проявили се в гаранционния срок и довели до аварийно изключване на енергийния обект, **ВЪЗЛОЖИТЕЛЯТ** има право да отстрани дефектите с аварийни групи, като **ИЗПЪЛНИТЕЛЯТ** няма да носи отговорност за извършената от аварийните групи работа. **ИЗПЪЛНИТЕЛЯТ** е длъжен да заплати на **ВЪЗЛОЖИТЕЛЯ** направените разходи.

8.10. В случаите по чл. 8.8 и чл. 8.9, **ИЗПЪЛНИТЕЛЯТ** е длъжен да заплати на **ВЪЗЛОЖИТЕЛЯ** направените разходи в срок от 30 календарни дни, с банков превод, по сметката на **ВЪЗЛОЖИТЕЛЯ**, считано от датата на получаване на писмено уведомление от **ВЪЗЛОЖИТЕЛЯ**.

8.11. В случаите по чл. 8.7, 8.8. и 8.9. гаранционният срок определен съгласно чл. 8.6. се продължава с времето, необходимо за отстраняване на дефектите.

9. ПАТЕНТНИ ПРАВА

9.1. ИЗПЪЛНИТЕЛЯТ трябва да обезщети **ВЪЗЛОЖИТЕЛЯ** срещу всички претенции на трети страни за нарушаване на права върху патенти, запазени марки, авторски права или права на интелектуална собственост или индустриални проекти, произтичащи от употребата на съоръженията и материалите, доставени от **ИЗПЪЛНИТЕЛЯ** за извършване на строително – монтажните работи.

9.2. ИЗПЪЛНИТЕЛЯТ гарантира на **ВЪЗЛОЖИТЕЛЯ**, че никое трето лице няма авторски права или права на интелектуална или индустриална собственост върху работите, предмет на този договор. **ИЗПЪЛНИТЕЛЯТ** дава съгласието си да бъде привлечен като трето лице помагач в случай на съдебен процес и претенции срещу **ВЪЗЛОЖИТЕЛЯ**, във връзка с този договор и да обезщети **Възложителя** напълно за всички претърпени от него щети във връзка с тези претенции.

10. ВРЕМЕННИ ПОДХОДИ И ПЛОЩАДКИ

10.1. Временните подходи към обекта, монтажните площадки и пътища за извършване на строително-монтажните работи се съгласуват предварително с **ВЪЗЛОЖИТЕЛЯ**, за което се съставя двустранен протокол. Щетите нанесени върху тези подходи, площадки и пътища са за сметка на **ВЪЗЛОЖИТЕЛЯ**, с изключение на случаите по чл. 12.13.

10.2. Всички други нанесени щети при извършване на строително – монтажните работи на обекта, невключени в двустранния протокол, са за сметка на **ИЗПЪЛНИТЕЛЯ**.

11. ПРАВА И ЗАДЪЛЖЕНИЯ НА ВЪЗЛОЖИТЕЛЯ

11.1. ВЪЗЛОЖИТЕЛЯТ е длъжен да осигурява на **ИЗПЪЛНИТЕЛЯ**, при необходимост, допълнителни данни свързани с изпълнението на поръчката, в случай че **ВЪЗЛОЖИТЕЛЯТ** може и има готовност за това.

11.2. ВЪЗЛОЖИТЕЛЯТ е длъжен да организира технически съвет за разглеждането и приемането на проекта, след получаването му.

11.3. ВЪЗЛОЖИТЕЛЯТ е длъжен да покани **ИЗПЪЛНИТЕЛЯ** да участва при разглеждането на проекта на технически съвет.

11.4. След заплащане на стойността на изготвения от **ИЗПЪЛНИТЕЛЯ** и приет от **ВЪЗЛОЖИТЕЛЯ** проект, **ВЪЗЛОЖИТЕЛЯТ** придобива всички авторски права, обект на интелектуална собственост или друга собственост, върху проекта и може да го ползва за свои цели, без да е необходимо да иска разрешение за това от **ИЗПЪЛНИТЕЛЯ** или от конкретните автори и без да дължи на **ИЗПЪЛНИТЕЛЯ** и/или на автори, различни от **ИЗПЪЛНИТЕЛЯ**, каквото и да било плащане за ползването на проекта.

11.5. **ВЪЗЛОЖИТЕЛЯТ** има право да проверява изпълнението на видовете работи и отчетната документация по всяко време, без с това да затруднява дейността на **ИЗПЪЛНИТЕЛЯ**.

11.6. **ВЪЗЛОЖИТЕЛЯТ** има право да контролира качеството на извършваните работи.

11.7. **ВЪЗЛОЖИТЕЛЯТ** има право да спира изпълнението на договора при констатиране на некачествено извършени работи, влагане на некачествени или нестандартни материали/оборудване или отклонения от техническите изисквания. Подмяната на нестандартните материали/оборудване и отстраняването на нарушенията се извършват изцяло за сметка на **ИЗПЪЛНИТЕЛЯ** в рамките на посочения в чл. 4.2.1.2. срок.

11.8. **ВЪЗЛОЖИТЕЛЯТ** е длъжен да организира допускането на **ИЗПЪЛНИТЕЛЯ** до работа, съгласно изискванията на Правилника по безопасност и здраве при работа в електрически уредби на електрически и топлофикационни централи и по електрически мрежи.

11.9. **ВЪЗЛОЖИТЕЛЯТ** е длъжен да определи свой представител, по смисъла на чл. 5, ал. 1 по Наредба № 3/31.07.2003 г. на МРРБ на основание ЗУТ, за срока на договора.

11.10. В случай, че строителството е спряно с протокол за спиране, **ВЪЗЛОЖИТЕЛЯТ** се задължава, при настъпване на подходящи условия за продължаване на строителството, да отправи писмена покана до **ИЗПЪЛНИТЕЛЯ** за продължаване на строителството.

11.12. **ВЪЗЛОЖИТЕЛЯТ** е длъжен да назначи приемателна комисия за установяване годността за приемане на строежа чрез подписване на приемане на цялостно изпълнения обект и въвеждане на монтираното оборудване в експлоатация в срок до 20 (двадесет) дни, след получаване на писмено уведомление от **ИЗПЪЛНИТЕЛЯ** за завършване на обекта.

11.13. В случай, че има сключени договори за подизпълнение, **ВЪЗЛОЖИТЕЛЯТ** приема изпълнението на дейностите, предмет на договорите за подизпълнение, в присъствието на **ИЗПЪЛНИТЕЛЯ** и на подизпълнителите.

12. ПРАВА И ЗАДЪЛЖЕНИЯ НА ИЗПЪЛНИТЕЛЯ

12.1. **ИЗПЪЛНИТЕЛЯТ** има право да получи плащане за извършените и приети от **ВЪЗЛОЖИТЕЛЯ** дейности, съгласно чл. 2 от този договор.

12.2. **ИЗПЪЛНИТЕЛЯТ** е длъжен, при изпълнение на договора, да съблюдава интереса на **ВЪЗЛОЖИТЕЛЯ**, както и да се съобразява с неговите указания, стига те да не са свързани с нарушение на нормативни актове.

12.3. **ИЗПЪЛНИТЕЛЯТ** е длъжен да разработи проекта в съответствие със заданието за проектиране на **ВЪЗЛОЖИТЕЛЯ** и действащите нормативни разпоредби в Р. България.

12.4. **ИЗПЪЛНИТЕЛЯТ** е длъжен да контролира пълнотата на изходните данни, на базата на които се извършва подготовката за проектиране.

12.5. **ИЗПЪЛНИТЕЛЯТ** има право да изисква и да получава допълнителни данни за проектирания обект по време на изготвянето на проекта, когато такива са необходими за изпълнението на договора и се намират при **ВЪЗЛОЖИТЕЛЯ**.

12.6. **ИЗПЪЛНИТЕЛЯТ** е длъжен при поискване от страна на **ВЪЗЛОЖИТЕЛЯ** да върне всички предоставени му документи и носители на информация.

12.7. **ИЗПЪЛНИТЕЛЯТ** е длъжен да извършва за своя сметка всички допълнително възникнали работи за проектиране, вследствие допуснати от него пропуски и грешки / непълноти или друго несъответствие, установени при приемането на проекта от технически съвет.

12.8. **ИЗПЪЛНИТЕЛЯТ** е длъжен да се явява и защитава разработения от него работен проект пред техническия съвет, назначен от **ВЪЗЛОЖИТЕЛЯ**, съгласувателните институции, одобряващия проекта административен орган и други компетентните органи, както и да извърши налагащи се преработки или поправки, ако това се окаже необходимо.

12.9. **ИЗПЪЛНИТЕЛЯТ** е длъжен да се яви и да подпише протоколи за откриване на строителната площадка и за продължаване на строителството в указания в поканите от **ВЪЗЛОЖИТЕЛЯ** срок и да започне незабавно изпълнението на договорените СМР.

12.10. **ИЗПЪЛНИТЕЛЯТ** е длъжен да вземе необходимите мерки за осигуряване на строителната площадка, да я ограда и/или да постави предупредителни знаци, указания за отбиване на движението и други необходими, съгласно действащото законодателство.

12.11. **ИЗПЪЛНИТЕЛЯТ** е длъжен да организира извършването на работите в срок, качествено и в необходимата технологична последователност, при спазване на държавните нормативи, проектните предписания и техническите изисквания на **ВЪЗЛОЖИТЕЛЯ**.

12.12. **ИЗПЪЛНИТЕЛЯТ** е длъжен да осигури за изпълнението на СМР персонал с необходимия опит, квалификация, както и технически ръководител/и, компетентни да осигурят организация и контрол на работата.

12.13. **ИЗПЪЛНИТЕЛЯТ** е длъжен да извършва всички работи по обекта така, че да не се създават нерегламентирани пречки за правото на ползване и владееие на обществени или частни пътища и подходи до или към имотите, независимо от това дали те са собственост на **ВЪЗЛОЖИТЕЛЯ** или което и да било друго лице. Всички претенции, щети, разходи, такси и парични обезщетения, в случай, че се допуснат такива нарушения са за сметка на **ИЗПЪЛНИТЕЛЯ**.

12.14. **ИЗПЪЛНИТЕЛЯТ** е длъжен при извършване на строително-монтажните работи да не допуска замърсяване, да не заема площи извън границите на предадената му строителна площадка, както и да спазва изискванията на нормативните документи за опазване на околната среда.

12.14.1. **ИЗПЪЛНИТЕЛЯТ** е длъжен да осигури разделно събиране (сортиране по видове) на строителните отпадъци (СО), както и да спазва мерките за управление на СО, съгласно разработения план за управление на строителните отпадъци, Закон за управление на отпадъците, Наредба за управление на строителни отпадъци и за влагане на рециклирани строителни материали (НУСОВРМ), както и на действащите нормативни актове, свързани с опазване на околната среда.

12.14.2. **ИЗПЪЛНИТЕЛЯТ** е длъжен, за своя сметка, да извози и депонирана добитите строителни отпадъци до регламентирани сметища и/или площадки за третиране/оползотворяване на строителни отпадъци и земни маси.

12.15. **ИЗПЪЛНИТЕЛЯТ** е длъжен при извършване на строително-монтажните работи да обезпечи свободен достъп на експлоатационния персонал, в това число и на обслужваща техника и пожарни автомобили по съответните вътрешноведомствени пътища и да не допуска складиране на материали или строителни отпадъци върху тях.

12.16. **ИЗПЪЛНИТЕЛЯТ** е длъжен да изпълнява СМР с материали, съоръжения, изделия, продукти и други в съответствие с определените от **ВЪЗЛОЖИТЕЛЯ** технически спецификации в документацията за участие в процедурата за възлагане на поръчката и от проектанта в работните проекти, както и с основните изисквания към строежите.

12.17. **ИЗПЪЛНИТЕЛЯТ** е длъжен да извършва всички дейности при строго спазване изискванията на Правилника по безопасност и здраве при работа в електрически уредби на електрически и топлофикационни централи и по електрически мрежи, Наредба № 9/09.06.2004 г. за техническата експлоатация на електрически централи и мрежи (НТЕЕЦМ), всички други нормативни документи, свързани с изпълнението на СМР, както и Споразумение №1 за осигуряване на здравословни и безопасни условия на труд, неразделна част от този договор.

12.18. **ИЗПЪЛНИТЕЛЯТ** е длъжен да уведомява писмено **ВЪЗЛОЖИТЕЛЯ** винаги, когато съществува опасност от забавяне или нарушаване на договорения график за изпълнение на строежа, като посочи причините за това закъснение.

12.19. **ИЗПЪЛНИТЕЛЯТ** е длъжен да отстранява незабавно и за своя сметка всички нанесени повреди на действащи съоръжения, комуникации и др. (подземни и надземни, в

т.ч. съществуващи пътни подходи) по време на изпълнението на строително-монтажните и електромонтажните работи. Произтичащите глоби и санкции са за негова сметка.

12.20. След сключване на договора и най-късно преди започване на изпълнението му **ИЗПЪЛНИТЕЛЯТ** уведомява **ВЪЗЛОЖИТЕЛЯ** за името, данните за контакт и представителите на подизпълнителите, посочени в офертата. Замяна или включване на подизпълнител по време на изпълнението на договора се допуска при необходимост, съгласно изискванията на член 66, ал.14 от ЗОП. Подизпълнителите трябва да отговарят на съответните критерии за подбор, съобразно дела и вида на поръчката, който ще изпълняват и за тях да не са налице основанията за отстраняване от процедурата. Изпълнителят предоставя на възложителя копие от договора с подизпълнителя, както и документите с които се доказват изискванията на този член, документацията за обществената поръчка и ЗОП в срок от 3 дни от сключване на договора с подизпълнителя.

12.21. В случай, че има сключени договори за подизпълнение, при приемането изпълнението на дейностите, предмет на договорите за подизпълнение, **ИЗПЪЛНИТЕЛЯТ** е длъжен да осигури присъствието на подизпълнителите.

12.22 **ИЗПЪЛНИТЕЛЯТ** и неговите подизпълнители са длъжни да спазват всички приложими правила и изисквания, свързани с опазване на околната среда, социалното и трудовото право, приложими колективни споразумения и/или разпоредби на международното екологично, социално и трудово право съгласно приложение № 10 от ЗОП - Списък на конвенциите в социалната област и в областта на околната среда.

12.23. Организацията на работата, нейното изпълнение, а така също и контрола върху нейното качествено, своевременно и безопасно изпълнение е изцяло отговорност и задължение на **ИЗПЪЛНИТЕЛЯ**.

12.24. **ИЗПЪЛНИТЕЛЯТ** е длъжен да пази в тайна и да не разпространява информация, дадена му от **ВЪЗЛОЖИТЕЛЯ** в процеса на изпълнение на настоящия договор. Такава информация може да стане обществено достояние само с изричното съгласие на **ВЪЗЛОЖИТЕЛЯ**.

12.25. **ИЗПЪЛНИТЕЛЯТ** е длъжен да пази конфиденциалната информация добросъвестно и да не разпространява и публикува, както и да не я предоставя на лица, които нямат право на достъп до нея.

12.26. **ИЗПЪЛНИТЕЛЯТ** се задължава да не разгласява по никакъв начин конфиденциална информация, станала му известна по повод изпълнение на този договор, отнасяща се за „Електроенергиен системен оператор“ ЕАД, пред вертикално интегрираното предприятие – „Български енергиен холдинг“ ЕАД или която и да е друга част от него.

12.27. Конфиденциална информация по смисъла на чл. чл. 12.24 - 12.26. включително е всяка търговска, техническа или финансова информация, получена в писмен, устен или електронен вид, включително информация относно интелектуална собственост, сделките, деловите връзки и финансовото състояние на „Електроенергиен системен оператор“ ЕАД или на негови партньори.

12.28. **ИЗПЪЛНИТЕЛЯТ** е длъжен да изпълнява всеки един от етапите на този договор в пълно съответствие със съответната задължителна нормативна уредба и в съответствие с Техническите спецификации на **ВЪЗЛОЖИТЕЛЯ**.

12.29. **ИЗПЪЛНИТЕЛЯТ** дължи точно изпълнение.

12.30. **ИЗПЪЛНИТЕЛЯТ** е отговорен за пълната съгласуваност между отделните части на проекта. В случай на установяване на несъгласуваност или непълноти по време на строителството, **ИЗПЪЛНИТЕЛЯТ** е длъжен да направи необходимите доработки и поправки за своя сметка и в необходимите срокове.

12.31. **ИЗПЪЛНИТЕЛЯТ** се задължава да съгласува изборът на трасе за подземния кабел с експлоатационния персонал в съответната подстанция.

12.32. **ИЗПЪЛНИТЕЛЯТ** се задължава да упражнява авторски надзор по време на изпълнение на СМР по изготвения проект - съгласно ЗУТ.

12.33. **ИЗПЪЛНИТЕЛЯТ** е длъжен, при необходимост от промяна в техническия или ръководния персонал за изпълнение на поръчката да осигури лица със същата съответна компетентност на сменените – в съответствие с предварително обявените условия по обществената поръчка.

12.34. За доставените на обекта строителни продукти **ИЗПЪЛНИТЕЛЯТ** е длъжен да представи необходимите документи, съгласно изискванията на Наредба № РД-02-20-1 от 05.02.2015 г. за условията и реда за влагане на строителни продукти в строежите на Република България (НУРВСПСРБ).

12.35. **ИЗПЪЛНИТЕЛЯТ** е длъжен да започне работа от датата на откриване на строителната площадка/датата на предаване на обекта с пълния брой деклариран от него персонал по обществената поръчка, като за всяко лице да са налице всички изисквания за допуск до работа (квалификационни групи по безопасност по Правилника за безопасност и здраве при работа в електрически уредби на електрически и топлофикационни централи и по електрически мрежи, разрешителни за работа, ако е приложимо и други).

13. ПРАВА И ЗАДЪЛЖЕНИЯ НА СТРАНИТЕ СЪГЛАСНО ЗАКОНА ЗА ЗДРАВΟΣЛОВНИ И БЕЗОПАСНИ УСЛОВИЯ НА ТРУД (ЗБУТ) И НАРЕДБА № 2/2004Г. ЗА МИНИМАЛНИТЕ ИЗИСКВАНИЯ ЗА ЗДРАВΟΣЛОВНИ И БЕЗОПАСНИ УСЛОВИЯ НА ТРУД ПРИ ИЗВЪРШВАНЕ НА СМР (Наредба №2).

13.1. ВЪЗЛОЖИТЕЛЯТ има право да упълномощи физическо или юридическо лице, което да го представлява и да извършва дейностите, предвидени в Наредба №2.

13.2. ВЪЗЛОЖИТЕЛЯТ е длъжен, в случаите на повече от един изпълнител, да определи координатор по безопасност и здраве (КБЗ), който да извършва дейностите, свързани с изпълнението и контрола на строежа, предвидени в Наредба №2.

13.3. ИЗПЪЛНИТЕЛЯТ е длъжен да извършва строително-монтажните и демонтажните работи при спазване на изискванията и задълженията, предвидени в Наредба №2.

13.4. ИЗПЪЛНИТЕЛЯТ е длъжен да определи от състава си технически ръководител/и/, бригадир/и/ и ръководител на противопожарната комисия, които да изпълняват задачите съответно по чл.26, чл.27 и чл.67, ал.2 от Наредба №2.

13.5. ИЗПЪЛНИТЕЛЯТ е длъжен, преди започване на работа на строителната площадка и до завършването на строежа да извършва оценка на риска, съвместно с подизпълнителите. При настъпване на съществени изменения от първоначалните условия по време на изпълнение на СМР оценката на риска се актуализира.

13.6. При извършване на СМР на територията на работещо предприятие на **ВЪЗЛОЖИТЕЛЯ**, **ИЗПЪЛНИТЕЛЯТ** съгласува оценката на риска с **ВЪЗЛОЖИТЕЛЯ**.

13.7. ИЗПЪЛНИТЕЛЯТ е длъжен да изготвя инструкции по безопасност и здраве и при необходимост да ги актуализира в съответствие с конкретните условия на работа.

13.8. При извършване на СМР на територията на работещо предприятие на **ВЪЗЛОЖИТЕЛЯ**, **ИЗПЪЛНИТЕЛЯТ** представя изготвените инструкции по безопасност и здраве на **ВЪЗЛОЖИТЕЛЯ** за утвърждаване.

13.9. ИЗПЪЛНИТЕЛЯТ е длъжен да изпълнява нарежданията, издавани от КБЗ, свързани със задачите му по контрола за здравословни и безопасни условия на труд (ЗБУТ).

13.10. ИЗПЪЛНИТЕЛЯТ е длъжен да осигури комплексни ЗБУТ на всички работещи и да отстранява от строителната площадка тези от тях, които с действията и/или бездействията си застрашават своята и на останалите работещи безопасност.

13.11. ВЪЗЛОЖИТЕЛЯТ има право да отстранява от строителната площадка работещи, които с действията и/или бездействията си застрашават своята и на останалите работещи безопасност.

13.12. ИЗПЪЛНИТЕЛЯТ и **ВЪЗЛОЖИТЕЛЯТ** вземат мерки за опазване на дървесната растителност и водните източници и площи, които се намират на и/или около строителната площадка.

13.13. ИЗПЪЛНИТЕЛЯТ е длъжен да започне работа от датата на откриване на строителната площадка/датата на предаване на обекта с пълния брой деклариран от него персонал по обществената поръчка, като за всяко лице да са налице всички изисквания за допуск до работа (квалификационни групи по безопасност по Правилника за безопасност и здраве при работа в електрически уредби на електрически и топлофикационни централи и по електрически мрежи, разрешителни за работа, ако е приложимо и други).

14. САНКЦИИ

14.1. В случай на забава на **ИЗПЪЛНИТЕЛЯ** при изпълнение на срок/срокове по договора, **ИЗПЪЛНИТЕЛЯТ** дължи на **ВЪЗЛОЖИТЕЛЯ** неустойка в размерна 0.2% (нула цяло и два процента) на ден върху стойността на договора, за всеки ден закъснение. Санкцията за забава не освобождава **ИЗПЪЛНИТЕЛЯ** от неговото задължение да завърши изпълнението на поръчката, както и от другите му задължения и отговорности по договора.

14.2. При настъпване на вреди за **ВЪЗЛОЖИТЕЛЯ** по договора, по-големи от договорените неустойки, той има право да претендира обезщетение за тях пред компетентния български съд.

14.3. В случай, че **ВЪЗЛОЖИТЕЛЯТ** не изпълни задължението си да извърши плащанията в срока, определени в договора за обществена поръчка, той дължи обезщетение на **ИЗПЪЛНИТЕЛЯ** в размер на законната лихва за периода на закъснение.

14.4. В случай, че **ИЗПЪЛНИТЕЛЯТ** по договора е в неизпълнение по чл. 13.13. (с изключение на случаите на непреодолима сила по смисъла на чл. 15), **ИЗПЪЛНИТЕЛЯТ** дължи неустойки в размер на 0.2% (нула цяло и два процента) на ден върху стойността на договора, без ДДС, за всеки ден забава, независимо от неустойката по чл.14.1. Санкцията за забава не освобождава изпълнителя от неговото задължение да завърши и предаде обекта, както и от другите му задължения и отговорности по съответния договор.

14.5. В случай, че на **ВЪЗЛОЖИТЕЛЯ** бъде наложена имуществена санкция (съответно глоба за физическото лице) от компетентен орган и/или в случай, че **ВЪЗЛОЖИТЕЛЯТ** претърпи имуществени вреди поради претенции на трети лица, вследствие на действие и/или бездействие на **ИЗПЪЛНИТЕЛЯ** по време на изпълнение на СМР или гаранционния срок на изпълнените СМР по договора, то **ИЗПЪЛНИТЕЛЯТ** се задължава да обезщети **ВЪЗЛОЖИТЕЛЯТ** в пълен размер на претърпените имуществени вреди, включително и направените от **ВЪЗЛОЖИТЕЛЯ** съдебни разходи и разходи за защита.

14.6. **ИЗПЪЛНИТЕЛЯТ** дължи плащане по чл.14.1 и/или чл. 14.4 и/или по чл. 14.5, в срок, определен в писмена покана отправена от **ВЪЗЛОЖИТЕЛЯ**, посочваща и размера на дължимото плащане.

14.7. Стойността на плащанията по чл.14.1, чл. 14.4 и чл. 14.5 може да бъде изплатена от **ИЗПЪЛНИТЕЛЯ** или **ВЪЗЛОЖИТЕЛЯТ** да я прихване от гаранцията за изпълнение, или от дължимата сума за плащане.

15. НЕПРЕОДОЛИМА СИЛА

15.1. Някоя от страните по този договор не отговаря за неизпълнение, причинено от непреодолима сила. За целите на този договор, „непреодолима сила“ има значението на това понятие по смисъла на чл. 306, ал. 2 от Търговския закон.

15.2. Не може да се позовава на непреодолима сила страна, която е била в забава към момента на настъпване на обстоятелството, съставляващо непреодолима сила.

15.3. Страната, която не може да изпълни задължението си поради непреодолима сила, е длъжна да предприеме всички действия с грижата на добър стопанин, за да намали до минимум понесените вреди и загуби, както и да уведоми писмено другата страна в срок до 7 (седем) дни от настъпването на непреодолимата сила, като посочи в какво се състои непреодолимата сила и възможните последици от нея за изпълнението. При неуведомяване се дължи обезщетение за настъпилите от това вреди. Страната, позоваваща се на непреодолима сила, следва да представи удостоверение от БТПП гр. София, удостоверяващо настъпването на събитието, продължителността му и причинно-следствената връзка между събитието и неизпълнението по този договор.

15.4. Докато трае непреодолимата сила, изпълнението на задълженията на свързаните с тях насрещни задължения се спира.

15.5. Не може да се позовава на непреодолима сила страна:

15.5.1. която е била в забава или друго неизпълнение преди настъпването на непреодолима сила;

15.5.2. която не е информирала другата страна за настъпването на непреодолима сила; или

15.5.3. чиято небрежност или умишлени действия или бездействия са довели до невъзможност за изпълнение.

15.5.4. липсата на парични средства не представлява непреодолима сила.

15.6. Ако непреодолимата сила, настъпила след сключване на този договор, трае повече от 30 (тридесет) дни, всяка от страните може да го прекрати договора с 5 (пет) дневно писмено предизвестие. В този случай не се налагат санкции и неустойки не се дължат.

16.НЕИЗПЪЛНЕНИЕ

16.1. Договорът може да бъде развален едностранно от **ВЪЗЛОЖИТЕЛЯ** при забава или неизпълнение на някое от задълженията по този договор от страна **ИЗПЪЛНИТЕЛЯ**.

17.ПРЕКРАТЯВАНЕ НА ДОГОВОРА

17.1. Договорът може да бъде прекратен в следните случаи:

17.1.1. При непреодолима сила, съгласно чл.15.

17.1.2. Едностранно от **ВЪЗЛОЖИТЕЛЯ** с 5 (пет) дневно писмено предизвестие. В този случай **ВЪЗЛОЖИТЕЛЯТ** не дължи на **ИЗПЪЛНИТЕЛЯ** обезщетение за претърпените вреди и/или пропуснати ползи.

17.1.3. По взаимно съгласие между страните, изразено писмено. В този случай се подписва двустранен протокол за уреждане на финансовите им отношения до момента на прекратяването.

17.1.4. **ВЪЗЛОЖИТЕЛЯТ** може по всяко време да прекрати договора чрез писмено предизвестие до **ИЗПЪЛНИТЕЛЯ**, без компенсации за **ИЗПЪЛНИТЕЛЯ**, ако **ИЗПЪЛНИТЕЛЯТ** банкрутира или по друг начин стане неплатежоспособен при условие, че това прекратяване няма да се отрази или бъде в ущърб на някакво право на действие или удовлетворение, произтекло или което ще произтече впоследствие за **ВЪЗЛОЖИТЕЛЯ**.

17.1.5. **ВЪЗЛОЖИТЕЛЯТ** може да прекрати договора едностранно, без предизвестие, без да дължи каквото и да било обезщетение на **ИЗПЪЛНИТЕЛЯ**, в случай, че последния наруши, което и да било изискване за конфиденциалност по този договор или по споразумението за конфиденциалност, неразделна част от този договор.

17.1.6. **ВЪЗЛОЖИТЕЛЯТ** може да прекрати договора, ако в резултат на обстоятелства, които възникнат след сключването му, не е в състояние да изпълни своите задължения. В този случай **ВЪЗЛОЖИТЕЛЯТ** дължи на **ИЗПЪЛНИТЕЛЯ** обезщетение за претърпените вреди от сключването на договора. Претърпените вреди представляват действително направените и необходими разходи за изпълнението на договора към момента на прекратяването му.

17.2. Едностранно от **ВЪЗЛОЖИТЕЛЯ** при условията на чл. 87 от ЗЗД. В този случай **ВЪЗЛОЖИТЕЛЯТ** има право да задържи пълния размер на гаранцията за изпълнение.

17.2.1. За целите на този Договор, Страните ще считат за виновно неизпълнение на съществено задължение на **ИЗПЪЛНИТЕЛЯ** когато **ИЗПЪЛНИТЕЛЯТ** е допуснал съществено отклонение от Условията за изпълнение на поръчката / Техническата спецификация и Техническото предложение.

17.3. Във всички случаи на прекратяване на Договора, освен при прекратяване на юридическо лице – Страна по Договора без правоприемство:

17.3.1. **ВЪЗЛОЖИТЕЛЯТ** и **ИЗПЪЛНИТЕЛЯТ** съставят констативен протокол за извършената към момента на прекратяване работа и размера на евентуално дължимите плащания;

17.3.2. **ИЗПЪЛНИТЕЛЯТ** се задължава:

а) да преустанови изпълнението на СМР, с изключение изпълнението на такива дейности, каквито може да бъдат необходими и поискани от **ВЪЗЛОЖИТЕЛЯ**;

б) да върне на **ВЪЗЛОЖИТЕЛЯ** всички документи и материали, които са собственост на **ВЪЗЛОЖИТЕЛЯ** и са били предоставени на **ИЗПЪЛНИТЕЛЯ** във връзка с предмета на Договора.

17.4. Договорът се прекратява с изпълнение предмета на договор.

17.5. Договорът се прекратява при прекратяване на юридическо лице – страна по договора без правоприемство, по смисъла на законодателството на държавата, в която съответното лице е установено;

17.6. Договорът се прекратява при условията по чл. 5, ал. 1, т. 3 от Закона за икономическите и финансовите отношения с дружествата, регистрирани в юрисдикции с преференциален данъчен режим, контролираните от тях лица и техните действителни собственици (ЗИФДРЮПДРКЛТДС).

18. СПОРОВЕ

18.1. Всички спорове, включително възникнали при тълкуването или изпълнението този договор включително споровете, породени или отнасящи се до спорно тълкуване, недействителност, изпълнение или прекратяване, както и спорове за попълване на празноти в договора или приспособяването му към нововъзникнали обстоятелства, ще бъдат разрешавани чрез преговори, а в случай на несъгласие – спорът се отнася за решаване пред компетентния български съд в 14 – дневен срок от възникването му.

19. СЪОБЩЕНИЯ

19.1. Всички съобщения между страните са валидни, ако са направени в писмена форма.

19.2 За дата на съобщението се счита:

19.2.1. Датата на изпращането – при изпращане по електронна поща, подписана с електронен подпис.

19.2.2. Датата на получено автоматично генерирано съобщение, потвърждаващо изпращането – при изпращане по факс;

19.2.3. Датата на доставка, отбелязана върху куриерската разписка – при изпращане по куриер;

19.2.4. Датата на пощенското клеймо на обратната разписка – при изпращане по пощата;

19.2.5. Датата на предаването – при лично предаване на уведомлението.

20. ДРУГИ УСЛОВИЯ

20.1. Всички срокове по този договор, посочени в дни, следва да се разбират в календарни дни, освен ако изрично е посочено друго.

20.2. За неуредени с този договор въпроси се прилагат разпоредбите на действащите нормативни актове в Р България.

20.3. При противоречие на условията на настоящия договор с условията на рамковото споразумение, прилага се рамковото споразумение.

20.4. Настоящият договор може да бъде допълван и/или изменян само с допълнителни споразумения, изготвени в писмена форма и подписани от двете страни, когато е налице някое от основанията, регламентирани в чл. 116 от ЗОП.

20.5. За неуредените въпроси по настоящия договор се прилага рамковото споразумение между страните, включително приложенията към него.

Настоящият договор е съставен и подписан в два еднообразни екземпляра – по един за всяка от страните.

Приложения, представляващи неразделна част от договора:

1. Техническите спецификации от документацията за обществена поръчка.
2. Предложение за изпълнение на поръчката на изпълнителя.
3. Ценово предложение на изпълнителя.
4. Споразумение № 1 за осигуряване на здравословни и безопасни условия на труд.
5. Рамково споразумение №

ВЪЗЛОЖИТЕЛ:

(Никола Иванов Алимански
Ръководител, МЕР Пловдив,
Пълномощник на Изпълнителния директор на ЕСО ЕАД
съгласно пълномощно рег. № 3461/30.04.2018 г.
за заверка на подписа и рег. № 3462/30.04.2018 г.,
том 1, акт 64 за заверка на съдържанието
на Нотариус В. Василева № 320 на
Нотариалната камара при РС София)

ИЗПЪЛНИТЕЛ:

СПОРАЗУМЕНИЕ № 1

За осигуряване на здравословни и безопасни условия на труд
към Договор №.от2020 г.

Днес2020 г., в гр.Пловдив между:

„ЕЛЕКТРОЕНЕРГИЕН СИСТЕМЕН ОПЕРАТОР” ЕАД, Мрежови експлоатационен район Пловдив, със седалище и адрес на управление гр.Пловдив - 4000, ул.„Христо Г.Данов” № 37, ЕИК по БУЛСТАТ - 1752013040134, представляван от Никола Иванов Алимански - Ръководител, МЕР Пловдив, пълномощник на Изпълнителния директор на ЕСО ЕАД съгласно пълномощно на Изпълнителния директор на ЕСО ЕАД рег.№ 3461/30.04.2018 г. за заверка на подписа и рег.№ 3462/30.04.2018 г., том 1, акт 64 за заверка на съдържанието на Нотариус В. Василева № 320 на Нотариалната камара при РС София, наричан по-долу за краткост **„ВЪЗЛОЖИТЕЛ“** и

„.....(Име на фирма).....”, със седалище и адрес на управление гр., община, ул., ЕИК, представлявано от..... *(име, фамилия)..... – (длъжност).....*, наричан по-долу за краткост **„ИЗПЪЛНИТЕЛ“**, се сключи това Споразумение за следното:

I.ОБЩИ УСЛОВИЯ

1.Това споразумение се сключва на основание чл. 18 от Закона за здравословни и безопасни условия на труд и във връзка с мероприятията по изпълнение на ПРАВИЛНИК за безопасност и здраве при работа в електрически уредби на електрически и топлофикационни централи и по електрически мрежи, наричано за кратко по - нататък „Правилник”.

2.Със споразумението се определят изискванията и задълженията, които страните приемат да изпълнят за осигуряване на здравословни и безопасни условия на труд на работещите, назначени от **ИЗПЪЛНИТЕЛЯ**, както и живота и здравето на други лица, които се намират в района на извършваната от тях дейност.

3.**ИЗПЪЛНИТЕЛЯТ** по сключения договор за възлагане на работа е външна организация, а нейният ръководител е работодател за съответния външен по отношение на предприятието персонал.

4.При извършване на всички видове работи и дейности в обекти на „ЕСО” ЕАД, Правилникът е еднакво задължителен за страните по договора. Длъжностните лица от страна на **ВЪЗЛОЖИТЕЛЯ** и на **ИЗПЪЛНИТЕЛЯ**, които ръководят и управляват трудовите процеси, отговарят за осигуряване на здравословни и безопасни условия на труд в ръководените от тях работи и дейности. Те са длъжни незабавно да се информират взаимно за всички опасности и вредности.

II.ЗАДЪЛЖЕНИЯ НА ВЪЗЛОЖИТЕЛЯ

5.Да определи длъжностно лице /или лица/, което да контролира и подпомага организацията и координацията на работата, извършвана от отговорните ръководители, определени от **ИЗПЪЛНИТЕЛЯ**, за осигуряване на безопасни и здравословни условия на труд, да предприема мерки за въздействие при нарушаване на нормите и изискванията от страна на ръководители и изпълнители, включително спиране на работата.

6.Да определи длъжностно лице /или лица/, което да приема, да изисква и извърша проверка на всички предвидени в Правилника документи, включително и удостоверенията за притежавана квалификационна група по безопасност на труда от изпълнителя.

7.Да осигури инструктиране на персонала на **ИЗПЪЛНИТЕЛЯ** според изискванията на Наредба № РД – 07 - 2/16.12.2009 г. за условията и реда за провеждане на периодично

обучение и инструктаж на работници и служители по правилата за осигуряване на здравословни и безопасни условия на труд (ДВ бр. 102/22.12.2009 г., в сила от 01.01.2010 г., посл. Изм. ДВ бр. 25/30.03.2010 г.) и в съответствие с мястото и конкретните условия на работата, която групата или част от нея ще извършва.

8. Да осигурява издаването на наряди за работа в съответствие с конкретните условия и съобразно реда, установен от Правилника.

9. Да осигурява обезопасяване на работните места.

10. Да осигурява спазване на определената в Правилника процедура за допускане на групата до работа.

III. ЗАДЪЛЖЕНИЯ НА ИЗПЪЛНИТЕЛЯ

11. Да извърши правилен подбор при съставяне списъка на ръководния и изпълнителски персонал, който ще изпълнява работата по сключения договор, по отношение на професионалната квалификация и тази по безопасността на труда.

12. Да определи от състава си правоспособни лица с квалификация, опит и техническа компетентност за отговорни ръководители и изпълнители по смисъла на Правилника, по безопасността на групата, работеща на съответния обект.

13. Да представи на **ВЪЗЛОЖИТЕЛЯ**, чрез ръководителя на групата, документи, които се изискват от Правилника.

14. Да спазва всички ограничения и забрани за извеждане и допускане до работа на лица и бригади, които са предвидени в Правилника.

15. Отговорният ръководител или изпълнителят по смисъла на Правилника приема всяко работно място от допускащия, като проверява изпълнението на техническите мероприятия за обезопасяване, както и тяхната достатъчност, и отговаря за цялостното и правилното изпълнение на указанията в наряда мерки за безопасност.

16. Отговорните ръководители и/или изпълнители по смисъла на Правилника на **ИЗПЪЛНИТЕЛЯ** постоянно упражняват контрол за спазване изискванията на Правилника и инструкциите по безопасността на труда от членовете на групата и предприемат мерки за отстраняване на нарушенията.

17. При цялото времетраене на работата отговорният ръководител и/или изпълнителят по смисъла на Правилника, съвместно с допускащия да извършат всички записвания по оформяне на наряда според естеството, продължителността и условията на работа, както и при окончателното завършване на работата и закриване на наряда.

18. Да уведомява писмено **ВЪЗЛОЖИТЕЛЯ** за предприетите мерки и подадени от него предложения, искания за санкциониране на лица, допуснали нарушения на изискванията по безопасността на труда.

19. Да осигурява безприкословно изпълняване разпорежданията на упълномощените длъжностни лица от **ВЪЗЛОЖИТЕЛЯ**. При констатирани нарушения на технологичната дисциплина и правилата по безопасност на работа, е длъжен незабавно да прекрати трудовия процес до отстраняване на нарушенията.

20. В случай на трудова злополука с лица от персонала му, **ИЗПЪЛНИТЕЛЯТ** да уведомява веднага съответното поделение на Изпълнителна агенция «Главна инспекция по труда» и **ВЪЗЛОЖИТЕЛЯТ**, след което предприема мерки и да оказва съдействие на компетентните органи за изясняване обстоятелствата и причините за злополуката. Декларация за трудова злополука се съставя от **ИЗПЪЛНИТЕЛЯ**.

IV. ПРИНУДИТЕЛНИ МЕРКИ И САНКЦИИ.

21. Длъжностните лица, упълномощени от **ВЪЗЛОЖИТЕЛЯ**, при констатиране на нарушения на правилата по безопасността на труда от страна на персонала на **ИЗПЪЛНИТЕЛЯ** са задължени:

- да дават веднага подписания за отстраняване на нарушенията;

- да отстраняват отделни членове или група /бригада/ като спират работата, ако извършените нарушения налагат това, както и да дават на **ИЗПЪЛНИТЕЛЯ** писмени предложения-искания за налагане санкции на лица, извършили нарушения.

22. Вредите, причинени от влошаване качеството и удължаване сроковете на извършваните работи, поради отстраняване на отделни лица или спиране работата на групи /бригади/, за допуснати нарушения на изискванията на правилниците и инструкциите по безопасността на труда, са за сметка на **ИЗПЪЛНИТЕЛЯ**.

Настоящото споразумение се състави в два еднообразни екземпляра по един за всяка от страните и е неразделна част от сключения между страните договор.

ВЪЗЛОЖИТЕЛ:

(Никола Иванов Алимански
Ръководител, МЕР Пловдив,
Пълномощник на Изпълнителния директор на ЕСО ЕАД
съгласно пълномощно рег. № 3461/30.04.2018 г.
за заверка на подписа и рег. № 3462/30.04.2018 г.,
том 1, акт 64 за заверка на съдържанието
на Нотариус В. Василева № 320 на
Нотариалната камара при РС София)

ИЗПЪЛНИТЕЛ:

РАЗДЕЛ VI: ОБРАЗЦИ НА ДОКУМЕНТИ, КОИТО СЕ ПРЕДСТАВЯТ ПРИ СКЛЮЧВАНЕ НА ДОГОВОРА ОТ УЧАСТНИКА, ИЗБРАН ЗА ИЗПЪЛНИТЕЛ

ДЕКЛАРАЦИЯ

за съгласие за участие като подизпълнител

Долуподписаният/ -ата
(*собствено, бащино, фамилно име*)
притежаващ/а лична карта №....., издадена наот
..... – гр.....
адрес:.....
(*постоянен адрес*)
в качеството ми на
(*посочете длъжността*)
на.....
(*посочете наименованието на подизпълнителя*)
ЕИК/адрес на управление.....
във връзка с обявената от
(*наименование на възложителя*)
Вътрешен конкурентен избор, въз основана сключено рамково споразумение за възлагане на обществена поръчка с предмет: **„Ремонт на КРУ в п/ст Острова”**

ДЕКЛАРИРАМ:

1. Съгласен съм да участвам като подизпълнител на
(*наименование на участника в процедурата, на който сте подизпълнител*)
при изпълнение на горесцитираната поръчка.
2. Видовете работи от предмета на поръчката, които ще изпълнявам като подизпълнител представляват% от общия обем на поръчката и са както следва:
 - 2.1.
 - 2.2.
(*изброяват се видовете работи, в съответствие данните, посочени в декларацията от участника за ползване на подизпълнители*)

Известна ми е отговорността по чл. 313 от Наказателния кодекс за посочване на неверни данни.

Дата:..... **ДЕКЛАРАТОР:**.....
(*подпис и печат*)

Забележка: Декларацията се подписва от законния представител на всеки подизпълнител (ако са повече от един) или от упълномощено от него лице.

ДЕКЛАРАЦИЯ

по чл. 42, ал. 2, т. 2 от Закона за мерките срещу изпирането на пари

Долуподписаният/ата:,
(име, презиме, фамилия)

ЕГН/ЛНЧ/официален личен идентификационен номер или друг уникален елемент за установяване на самоличността,
постоянен адрес:,
гражданство/а:,
документ за самоличност:

ДЕКЛАРИРАМ:

Попадам в следната категория по чл. 36, ал. 2 от ЗМИП (посочва се конкретната категория⁽¹⁾):

държавни глави, ръководители на правителства, министри и заместник-министри или помощник-министри;

членове на парламенти или на други законодателни органи;

членове на конституционни съдилища, на върховни съдилища или на други висши органи на съдебната власт, чиито решения не подлежат на последващо обжалване освен при изключителни обстоятелства;

членове на сметна палата;

членове на управителни органи на централни банки;

посланици и управляващи дипломатически мисии;

висши офицери от въоръжените сили;

членове на административни, управителни или надзорни органи на държавни предприятия и търговски дружества с едноличен собственик – държавата;

кметове и заместник-кметове на общини, кметове и заместник-кметове на райони и председатели на общински съвети;

членове на управителните органи на политически партии;

ръководители и заместник-ръководители на международни организации, членове на управителни или надзорни органи в международни организации или лица, изпълняващи еквивалентна функция в такива организации.

Не попадам в категориите по чл. 36, ал. 2 от ЗМИП.

През последните 12 месеца съм попадал в следната категория по чл. 36, ал. 2 от ЗМИП (посочва се конкретната категория):

.....

През последните 12 месеца не съм попадал в категориите по чл. 36, ал. 2 от ЗМИП.

Попадам в следната категория по чл. 36, ал. 5 от ЗМИП (посочва се конкретната категория):

- съпрузите или лицата, които живеят във фактическо съжителство на съпружески начала;
 - низходящите от първа степен и техните съпрузи или лицата, с които низходящите от първа степен живеят във фактическо съжителство на съпружески начала;
 - възходящите от първа степен и техните съпрузи или лицата, с които възходящите от първа степен живеят във фактическо съжителство на съпружески начала;
 - роднините по съребрена линия от втора степен и техните съпрузи или лицата, с които роднините по съребрена линия от втора степен живеят във фактическо съжителство на съпружески начала;
 - физическо лице, което е действителен собственик съвместно с лице по ал. 2 на юридическо лице или друго правно образувание или се намира в други близки търговски, професионални или други делови взаимоотношения с лице по ал. 2;
 - физическо лице, което е едноличен собственик или действителен собственик на юридическо лице или друго правно образувание, за което се знае, че е било създадено в полза на лице по ал. 2.
 - Не попадам в категориите по чл. 36, ал. 5 от ЗМИП.
 - През последните 12 месеца съм попадал в следната категория по чл. 36, ал. 5 от ЗМИП (посочва се конкретната категория):
 - През последните 12 месеца не съм попадал в категориите по чл. 36, ал. 5 от ЗМИП.
- Предоставям следната допълнителна информация във връзка с принадлежността ми към горепосочената категория/и:
- Известна ми е наказателната отговорност по чл. 313 от Наказателния кодекс за деклариране на неверни обстоятелства.

ДАТА:

ДЕКЛАРАТОР:

(1) Съгласно чл. 36, ал. 3 от ЗМИП категориите включват съответно и доколкото е приложимо, длъжности в институциите и органите на Европейския съюз и в международни организации.

ДЕКЛАРАЦИЯ

по чл. 59, ал. 1, т. 3 от Закона за мерките срещу изпирането на пари

Долуподписаният/ата:

1. (име, презиме, фамилия), ЕГН/ЛНЧ/официален личен идентификационен номер или друг уникален елемент за установяване на самоличността, дата на раждане:, гражданство/а:, постоянен адрес:, или адрес: (за чужди граждани без постоянен адрес),

в качеството ми на:

законен представител

пълномощник

на (посочва се наименованието, както и правноорганизационната форма на юридическото лице или видът на правното образувание) с ЕИК/БУЛСТАТ/ номер в съответния национален регистър, вписано в регистъра при,

ДЕКЛАРИРАМ:

I. Действителни собственици на представляваното от мен юридическо лице/ правно образувание са следните физически лица:

1. (име, презиме, фамилия), ЕГН/ЛНЧ:, дата на раждане, гражданство/а: (посочва се всяко гражданство на лицето), Държавата на пребиваване, в случай че е различна от Република България, или държавата по гражданството:, постоянен адрес:, или адрес:, (за лица без постоянен адрес на територията на Република България)

което е:

лице, което пряко или косвено притежава достатъчен процент от акциите, дяловете или правата на глас, включително посредством държане на акции на приносител, съгласно § 2, ал. 1, т. 1 от допълнителните разпоредби на ЗМИП;

лице, упражняващо контрол по смисъла на § 1в от допълнителните разпоредби на Търговския закон (посочва се конкретната хипотеза)

лице, упражняващо решаващо влияние при вземане на решения за определяне състава на управителните и контролните органи, преобразуване, прекратяване на дейността и други въпроси от съществено значение за дейността, съгласно § 2, ал. 3 от допълнителните разпоредби на ЗМИП;

лице, което упражнява краен ефективен контрол чрез упражняването на права чрез трети лица, включително, но не само, предоставени по силата на упълномощаване, договор или друг вид сделка, както и чрез други правни форми, осигуряващи възможност за упражняване на решаващо влияние чрез трети лица, съгласно § 2, ал. 4 от допълнителните разпоредби на ЗМИП;

(посочва се конкретната категория) учредител, доверителен собственик, пазител, бенефициер или лице, в чийто главен интерес е създадена или се управлява доверителната собственост, или лице, което в крайна сметка упражнява контрол над доверителната собственост посредством пряко или косвено притежаване или чрез други средства, или лице, заемащо длъжност, еквивалентна или сходна с

предходно посочените;

лице, от чието име и/или за чийто сметка се осъществява дадена операция, сделка или дейност и което отговаря най-малко на някое от условията, посочени в § 2, ал. 1, т. 1 – 3 от допълнителните разпоредби на ЗМИП;

лице, изпълняващо длъжността на висш ръководен служител, когато не може да се установи друго лице като действителен собственик;

друго (посочва се).....

Описание на притежаваните права:

2. (име, презиме, фамилия), ЕГН/ЛНЧ:, дата на раждане, гражданство/а: (посочва се всяко гражданство на лицето), Държавата на пребиваване, в случай че е различна от Република България, или държавата по гражданството:, постоянен адрес:, или адрес:, (за лица без постоянен адрес на територията на Република България)

което е:

лице, което пряко или косвено притежава достатъчен процент от акциите, дяловете или правата на глас, включително посредством държане на акции на приносител, съгласно § 2, ал. 1, т. 1 от допълнителните разпоредби на ЗМИП;

лице, упражняващо контрол по смисъла на § 1в от допълнителните разпоредби на Търговския закон (посочва се конкретната хипотеза)

лице, упражняващо решаващо влияние при вземане на решения за определяне състава на управителните и контролните органи, преобразуване, прекратяване на дейността и други въпроси от съществено значение за дейността, съгласно § 2, ал. 3 от допълнителните разпоредби на ЗМИП;

лице, което упражнява краен ефективен контрол чрез упражняването на права чрез трети лица, включително, но не само, предоставени по силата на упълномощаване, договор или друг вид сделка, както и чрез други правни форми, осигуряващи възможност за упражняване на решаващо влияние чрез трети лица, съгласно § 2, ал. 4 от допълнителните разпоредби на ЗМИП;

(посочва се конкретната категория) учредител, доверителен собственик, пазител, бенефициер или лице, в чийто главен интерес е създадена или се управлява доверителната собственост, или лице, което в крайна сметка упражнява контрол над доверителната собственост посредством пряко или косвено притежаване или чрез други средства, или лице, заемащо длъжност, еквивалентна или сходна с

предходно посочените;

лице, от чието име и/или за чиято сметка се осъществява дадена операция, сделка или дейност и което отговаря най-малко на някои от условията, посочени в § 2, ал. 1, т. 1 – 3 от допълнителните разпоредби на ЗМИП;

лице, изпълняващо длъжността на висш ръководен служител, когато не може да се установи друго лице като действителен собственик;

друго (посочва се).....

Описание на притежаваните права:

II. Юридически лица или други правни образувания, чрез които пряко или непряко се упражнява контрол върху представляваното от мен юридическо лице/правно образувание, са:

A. Юридически лица/правни образувания, чрез които пряко се упражнява контрол:

.....,*(посочва се наименованието, както и правноорганизационната форма на юридическото лице или видът на правното образувание)*, седалище:*(държава, град, община)*, адрес:, вписано в регистър, ЕИК/БУЛСТАТ или номер в съответния национален регистър

Представители:

1.*(име, презиме, фамилия)*, ЕГН/ЛНЧ:, дата на раждане:, гражданство/а: *(посочва се всяко гражданство на лицето)*, Държавата на пребиваване, в случай че е различна от Република България, или държавата по гражданството:, постоянен адрес:

2.*(име, презиме, фамилия)*, ЕГН/ЛНЧ:, дата на раждане:, гражданство/а: *(посочва се всяко гражданство на лицето)*, Държавата на пребиваване, в случай че е различна от Република България, или държавата по гражданството:, постоянен адрес:*(за лица без постоянен адрес на територията на Република България)*;

Начин на представляване: *(заедно, поотделно или по друг начин)*.

B. Юридически лица/правни образувания, чрез които непряко се упражнява контрол:

....., *(посочва се наименованието, както и правноорганизационната форма на юридическото лице или видът на правното образувание)*, седалище:, *(държава, град, община)*, адрес:, вписано в регистър, ЕИК/БУЛСТАТ или номер в съответния национален регистър

Представители:

1. *(име, презиме, фамилия)*, ЕГН/ЛНЧ:, дата на раждане , гражданство/а: *(посочва се всяко гражданство на лицето)*, Държавата на пребиваване, в случай че е различна от Република България, или държавата по гражданството:, постоянен адрес:

....., или адрес:, (за лица без постоянен адрес на територията на Република България)

2. (име, презиме, фамилия), ЕГН/ЛНЧ:, дата на раждане, гражданство/а: (посочва се всяко гражданство на лицето), Държавата на пребиваване, в случай че е различна от Република България, или държавата по гражданството:, постоянен адрес:, или адрес:, (за лица без постоянен адрес на територията на Република България)

Начин на представяване:(заедно, поотделно или по друг начин).

III. Лице за контакт по чл. 63, ал. 4, т. 3 от ЗМИП:

..... (име, презиме, фамилия), ЕГН/ЛНЧ:, дата на раждане:, гражданство/а:, постоянен адрес на територията на Република България:

IV. Прилагам следните документи и справки съгласно чл. 59, ал. 1, т. 1 и 2 от ЗМИП:

1.

2.

Известна ми е отговорността по чл. 313 от Наказателния кодекс за декларирана неверни данни.

ДАТА:

ДЕКЛАРАТОР:

(име и подпис)

Указания: Попълване на настоящата декларация се извършва, като се отчита дефиницията на § 2 от допълнителните разпоредби на ЗМИП.

ДЕКЛАРАЦИЯ

по чл. 66, ал. 2 от ЗМИП

Долуподписаният/ата: (име, презиме, фамилия), ЕГН
....., документ за самоличност, издаден на от
....., постоянен адрес:, гражданство/а
....., в качеството ми на,

в, ЕИК/БУЛСТАТ/регистрационен номер или
друг идентификационен номер

Декларирам, че паричните средства, използвани в рамките на следното делово
взаимоотношение, или предмет на следната операция или
сделка, в размер (посочват се
размерът и видът на валутата), имат следния произход:
.....

*При посочване на **физическо лице** се посочват имената, ЕГН/ЛНЧ, а за лицата, които
не попадат в обхвата на чл. 3, ал. 2 от Закона за гражданската регистрация – дата на
раждане; при посочване на **юридическо лице или друго правно образувание** – неговото
наименование, ЕИК/БУЛСТАТ, а ако **същото е регистрирано в друга държава** –
наименованието, регистрационният номер или друг идентификационен номер, под който
същото е вписано в съответния регистър на другата държава.*

*При посочване на **договори (включително договори за дарение), фактури или други
документи** се посочват техният вид, номер (ако е приложимо), дата на сключване или
подписване, както и данни за лицата, с които е сключен договорът или които са подписали
или издали документите.*

*При посочване на **наследство** се посочват година на придобиване и данни за наследодателя
или наследодателите, при посочване на **спестявания** – периодът, в който са натрупани
спестяванията, както и данни за източника, а при посочване на **доходи от търговска или
трудова дейност, както и друг общоформулиран източник** – периодът, в който са
генерирани доходите, както и данни за работодателя или контрагентите.*

Известна ми е наказателната отговорност по чл. 313 от Наказателния кодекс за деклариране
на неверни обстоятелства.

Дата на деклариране:

Декларатор.....

(подпис)

.....

ДО
ЕСО ЕАД, МЕР Пловдив
гр. Пловдив 4000
ул. „Христо Г. Данов” № 37

БАНКОВА ГАРАНЦИЯ №

Издадена в полза на „ЕЛЕКТРОЕНЕРГИЕН СИСТЕМЕН ОПЕРАТОР“ ЕАД (ЕСО ЕАД), Мрежови експлоатационен район (МЕР) Пловдив, вписано в Търговския регистър на Агенцията по вписванията, ЕИК 1752013040134, със седалище и адрес на управление гр.Пловдив, 4000, ул. „Христо Г.Данов“ № 37.

Известени сме, че нашият Клиент, _____ (наименование и адрес на участника), наричан за краткост по-долу ИЗПЪЛНИТЕЛ, с Ваше Решение № / _____ г. / Утвърден Протокол от _____г., (посочва се № и дата на Решението за класиране/дата на Протокола) е определен за ИЗПЪЛНИТЕЛ в обществена поръчка с обект: **„Ремонт на КРУ в п/ст Острова“**

Също така, сме информирани, че в съответствие с условията на обществената поръчка и разпоредбите на Закона за обществените поръчки, при подписването на Договора за възлагането на обществената поръчка, ИЗПЪЛНИТЕЛЯТ следва на Вас, в качеството Ви на Възложител на горепосочената поръчка, да представи банкова гаранция за изпълнение открита във Ваша полза, в размер на.....% (словом: _____) (посочва се размера от Обявлението) от общата стойност на поръчката а именно за сумата _____ (словом: _____) (посочва се цифром и словом стойността и валутата на гаранцията), за да гарантира изпълнението на договора.

Като се има предвид гореспоменатото, ние _____ (наименование и адрес на Банката), с настоящото поемаме неотменимо и безусловно задължение да Ви заплатим незабавно, в срок до 3 (три) работни дни след получаването на Ваше писмено поискване, всяка посочена сума или суми, предявени от Вас, чиито общ размер не надвишава сумата от(словом: _____) (посочва се цифром и словом стойността и валутата на гаранцията), без оспорване или възражения, без представянето на каквито и други доказателства от Ваша страна, че ИЗПЪЛНИТЕЛЯТ не е изпълнил всички или някои от своите задължения по силата на сключения от него с Вас договор, независимо от валидността на този договор.

Вашето решение е задължително за нас и се задължаваме да платим в определения срок след получаване на Вашето писмено поискване всяка посочена сума или суми, чиито общ размер не надвишава (словом:), без лихви, начисления, допълнителни такси, прихващане или насрещен иск, съгласно Вашите указания, без да изискваме потвърждение, съгласие или каквото и да било друго действие от нашия Клиент и без правото да вземем под внимание евентуално оспорване или възражение от страна на Клиента.

Вашето искане за усвояване на суми по тази гаранция е приемливо, ако бъде изпратено до нас в пълен текст чрез надлежно шифровано SWIFT съобщение от обслужващата Ви банка, потвърждаващо, че Вашето оригинално искане е било изпратено до нас чрез препоръчана поща или внесено от упълномощено от Вас лице и че подписите на същото правно обвързват Вашата страна.

Вашето искане ще се счита за отправено след постъпване на Вашето писмено искане за плащане на посочения по-горе адрес или след получаване на SWIFT съобщение от обслужващата Ви банка.

Тази гаранция влиза в сила, от момента на нейното издаване.

Отговорността ни по тази гаранция ще изтече на(посочва се конкретна дата), като срокът на валидност включва общо срока за изпълнение на договора, и допълнително 30 (тридесет) дни след изпълнение на всички задължения на ИЗПЪЛНИТЕЛЯ по договора). До датата, определена в предходното изречение, включително, каквото и да е искане за плащане по нея трябва да бъде получено от нас. След тази дата гаранцията автоматично става невалидна, независимо дали оригиналът на банковата гаранция ни е изпратен обратно или не.

Промяна или преустановяване на фактически или правни отношения между нас и нашия Клиент не ни освобождава от задълженията ни по настоящата гаранция. Нашите задължения, произтичащи от настоящата гаранция, остават в сила и няма да бъдем освободени от тях, ако нашият Клиент е обявил неплатежоспособност или несъстоятелност или е в процес на ликвидация, или преобразуване независимо от начина на преобразуване или прекратяване, или в случай на принудителна административна или друга процедура, или ако Клиентът прихваща сума във връзка с иск срещу вас (ЕСО). Всички условия на настоящата гаранция остават в пълна сила, независимо от евентуална промяна във финансовото или правно състояние на нашия Клиент.

Настоящата гаранция и всички произтичащи от нея правоотношения се ръководят от българското законодателство. Всеки спор, възникнал от или във връзка с тази гаранция, ще бъде отнесен за решаване пред компетентния български съд.

Гаранцията е лично за Вас и не може да бъде прехвърляна.

В ПОТВЪРЖДЕНИЕ НА ГОРНОТО, настоящата гаранция е подписана на(дата)

Подпис и печат,

(БАНКА)

Всичките текстове в образеца са задължителни.

ОБРАЗЕЦ НА ЗАСТРАХОВАТЕЛНА ПОЛИЦА „ВСИЧКИ РИСКОВЕ НА ИЗПЪЛНИТЕЛЯ“ ПО ЧЛ. 173 ОТ ЗУТ, ИЗДАДЕНА В ПОЛЗА НА ВЪЗЛОЖИТЕЛЯ, С ПОКРИТИ РИСКОВЕ, КАКТО СЛЕДВА:

• **Застраховани суми/лимита на отговорност:**

(а) раздел А „Материални щети“:

застраховани позиции: „Строително монтажни работи, вкл. доставени материали и съоръжения от Изпълнителя”, на обща сума (общата стойност на СМР от договора) лева и

(б) раздел Б „Отговорност към трети лица”, вкл. отговорност към Възложителя:

застраховани позиции: „Телесни увреждания”: 10 000 лева за едно увредено лице и (общата стойност на СМР от договора) лева в агрегат за периода на застраховката и „Щети на имущество” на трети лица (повреда на собственост) включително и на Възложителя: (50% от общата стойност на СМР от договора) лева за всяко едно събитие и (общата стойност на СМР от договора) лева в агрегат за периода на застраховката,

при следните условия:

- **Възложител:** ЕСО ЕАД, МЕР Пловдив;
- **Застрахован:** (фирмата на ИЗПЪЛНИТЕЛЯ и адрес);
- **Застрахована дейност/обект:** Ремонт на КРУ в п/ст Острова;
- **Период на застраховката:** Застраховката да покрива: **(а)** материални щети на обекта по раздел А, настъпили през периода на изпълнение на СМР и **(б)** отговорността на Изпълнителя по раздел Б, вкл. отговорност към Възложителя и трети лица през периода на строителството и през гаранционния период.
- **Период на изпълнение на СМР:** от /дата/ до /дата/.
- **Гаранционен период:** месеци/години (считано от датата на разрешението за ползване за приемане на обекта от приемателна комисия на Възложителя), с опция за удължаване до месеци/години.
- **Допълнителни изисквания към Застрахователната полица:**
 1. Застрахователното дружество не се освобождава от отговорност за възстановяване на щети на Възложителя, настъпили поради неправилни или некачествено изпълнени работи и/или неправилни или некачествени материали и оборудване, доставени от Застрахования при изпълнението на СМР.
 2. Валидността на Застрахователната полица за раздел А „Материални щети“ се удължава с периодите на спиране и подновяване на извършваните СМР, за които са съставени Акт № 10 и № 11 по ЗУТ.
 3. При ликвидация, преобразуване или при откриване на производство по несъстоятелност на Застрахования или Възложителя, **Застрахователят** не се освобождава от поетите задължения по полицата до изтичане на гаранционния срок на изпълнените и приети СМР.
 4. Действието на застраховката не може да бъде прекратено преди изтичане на гаранционния срок на изпълнените и приети СМР без писмено съгласие на **ВЪЗЛОЖИТЕЛЯ**.
 5. Правата на Застрахования по време на гаранционния срок за получаване на обезщетения при настъпило събитие и неговите задължения за уведомяване за настъпването на всяко събитие, както и всички други права и задължения, гарантиращи интересите на **ВЪЗЛОЖИТЕЛЯ** при настъпили събития по застраховката, са прехвърлени на **ВЪЗЛОЖИТЕЛЯ**.
 6. Застраховката покрива всички разходи направени от възложителя, в случай че той отстрани дефекти, произлезли от лошо или неточно изпълнение или неизпълнение задължение на изпълнителя за отстраняване на дефекти по време на изпълнение на СМР и в гаранционния срок.

7. Не се допуска уговорка за самоучастие при настъпване на застрахователно събитие за срока на действие на застрахователния договор.
8. Не се допускат уговорки за придобиване на собственост от застрахователя върху останали имуществва или предмети с остатъчна стойност в случай на изплащане на реална или конструктивна пълна загуба на застраховано имущество.
9. Проектът на застрахователна полица, както и ОУ към нея се одобряват предварително с Възложителя. Възложителят има право да прави задължителни предписания, които задължително се включват в текстовете на застрахователната полица/договор като специални условия, променящи общите условия на застрахователя.
10. Не се допуска пропорционално обезщетяване на щети по настоящата застраховка.