



ЕЛЕКТРОЕНЕРГИЕН СИСТЕМЕН ОПЕРАТОР ЕАД

ПРЕНОС НА ЕЛЕКТРИЧЕСКА ЕНЕРГИЯ - МЕР СОФИЯ ОБЛАСТ

1360 София, бул. "Европа " №2; тел: (02)8121801; факс: (02)8121840; e-mail: eso@sfo.eso.bg

ДОКУМЕНТАЦИЯ

Реф. № МЕР-СФО/2020/040

ЗА УЧАСТИЕ В ОГРАНИЧЕНА ПРОЦЕДУРА

ЗА ВЪЗЛАГАНЕ НА ОБЩЕСТВЕНА ПОРЪЧКА С ПРЕДМЕТ:

**Възстановяване на антикорозионно покритие на съоръжения в ОРУ 400 kV на п/ст
„Червена могила“**

София, 2020 г.

С Ъ Д Ъ Р Ж А Н И Е

РАЗДЕЛ I. Технически изисквания.....	3
РАЗДЕЛ II. Правила за провеждане на процедурата.....	14
РАЗДЕЛ III. Указания към участниците.....	16
РАЗДЕЛ IV. Образци на документи, съдържащи се в офертата.....	20
Раздел V. Проект на договор	29
РАЗДЕЛ VI. Образци на документи, които трябва да бъдат представени от участника, избран за изпълнител, при подписване на договора за обществената поръчка	44

РАЗДЕЛ I. Технически изисквания

I. ПЪЛНО ОПИСАНИЕ НА ОБЕКТА НА ПОРЪЧКАТА

1. Място на изпълнение на поръчката

Обектът се намира в село Червена могила, Община Радомир, Обраст Перник, на територията на мрежови експлоатационен подрайон Перник (МЕПР), част от МЕР София област.

При изпълнението на ремонтните работи не се предвижда засягане на подземни и надземни комуникации, изградени в този район.

Подходът към обекта ще се осъществява директно от асфалтиран път – част от пътна мрежа. Не съществуват ограничения за придвижването на стандартна механизация по този път.

Електроенергия и вода ще се ползват от съществуващите източници в подстанцията.

Възложителят осигурява площадка за временно складиране на строителни материали на територията на обекта, а при поискване от Изпълнителя – и складово помещение.

2. Съществуващо положение

Порталните конструкции на ОРУ 400kV в подстанция Червена могила са изпълнени със стоманорешетъчни колони и ригели. Физическото състояние на антикорозионното им покритие е незадоволително. Последното му възстановяване е направено през 1992 година.

Степента на корозия на всички ригели, с изключение на тези с № 1, №7 и № 9 е в рамките на **Ri 5** – ISO 4628/3 за локална обработка до 100%.

Ригели № 1, №7 и № 9 са със степен на корозията в рамките на **Ri 4** - ISO 4628/3 – за локална обработка от 10% до 80%.

Степента на корозия на колони с № 1, №2, №3, №4, №5, №6, №9, №10, №11, №12, №13, №14, №15, №16, №17, №18, №19, №20, №25, №26 и № 36 е **Ri 4** - ISO 4628/3 – за локална обработка от 10% до 80%.

Степента на корозия на колони с № 7, №8, №21, №22, №23, №24, №27, №28, №29, №30, №31, №32, №33, №34, №35, №37, №38 и № 39 е **Ri 5** – ISO 4628/3 за локална обработка до 100%.

Степента на корозия на стълбове (плътен метален профил за 31,5 kV) № 1, №2, №3, №4 и № 5 е **Ri 4** - ISO 4628/3 – за локална обработка от 10% до 80%.

Степента на корозия на мачта за осветление е **Ri 4** - ISO 4628/3 – за локална обработка от 10% до 80%.

При реконструкция на ОРУ 400kV през 2008г. и 2012-2013г. е възстановена антикорозионната защита на три броя мачти за осветление, новомонтирани портали и 2 броя колони от ОРУ 400kV, за които не е необходимо и не се предвижда изпълнение на антикорозионни дейности. (Ригели с № 23 и № 24 и колони с №40, №41, № 42, №43, №44 и №45).

Забележка: Номерацията и разположението на ригели, колони, стълбове и мачта е съгласно приложената схема.

3. Обем на поръчката

На възстановяване на антикорозионно покритие подлежат 39 бр. колони, 22 бр. ригели, 5 бр. стълбове от плътен метален профил за 31,5 kV и една мачта за осветление в ОРУ 400 kV. Предвижда се изпълнението на следните видове работи:

- **Почистване на стоманени елементи от ръжда и отслабено антикорозионно покритие**
- 30% от общата площ (колони: 16,19 и 20; стълб: 1,2,3,4 и 5) - 150,6 м²
- 40% от общата площ (ригели: 1,7,9 и колона 15) - 150,0 м²
- 50% от общата площ (колони: 1 и 25) - 113,5 м²
- 60% от общата площ (колони: 2,4,26 и 36) - 315,0 м²
- 70% от общата площ (колони: 3,5,6 и мачта 1) - 370,3 м²
- 80% от общата площ (колони: 9,10,11,12,13,14,17 и 18) - 660,8 м²
- 90% от общата площ (ригели: 8,10,11,20 и 21; колони: 21,22,23,24,27,28,29,30 и 31) - 1652,4 м²
- 100% от общата площ

(ригели:2, 3, 4, 5, 6, 12,13,14,15,16,17,18,19,22; колони:7,8,32,33,34,35,37,38,39)- 2680,0 м²

• **Доставка и полагане по стоманени конструкции на антикорозионен грунд на алк. основа**

- 30% от общата площ (колони: 16,19 и 20; стълб: 1,2,3,4 и 5) - 150,6 м²
- 40% от общата площ (ригели: 1,7,9 и колона 15) - 150,0 м²
- 50% от общата площ (колони: 1 и 25) - 113,5 м²
- 60% от общата площ (колони: 2,4,26 и 36) - 315,0 м²
- 70% от общата площ (колони: 3,5,6 и мачта 1) - 370,3 м²
- 80% от общата площ (колони: 9,10,11,12,13,14,17 и 18) - 660,8 м²
- 90% от общата площ (ригели: 8,10,11,20 и 21; колони: 21,22,23,24,27,28,29,30 и 31) - 1652,4 м²
- 100% от общата площ (ригели:2, 3, 4, 5, 6, 12,13,14,15,16,17,18,19,22; колони:7,8,32,33,34,35,37,38,39)- 2680,0 м²

• **Доставка и полагане по стоманени конструкции на междинно покритие на алк. основа**

100% от общата площ - 7500 м²

• **Доставка и полагане по стоманени конструкции на крайно покритие на алкидна основа**

100% от общата площ - 7500 м²

II. ТЕХНИЧЕСКИ СПЕЦИФИКАЦИИ

1. Технически спецификации за материалите от антикорозионната система

Влаганите строителни продукти да отговарят на условията на чл. 169а от Закона за устройство на територията; да са съобразени с изискванията на Наредба № РД-02-20-1 от 5.02.2015 г. за условията и реда за влагане на строителни продукти в строежите на Република България и да изпълняват предвиденото в техническите спецификации. Не се допуска използването на материали, различни от предвидените, без изричното съгласие на Възложителя и представянето на документи, доказващи качество еднакво или по-добро от предвиденото.

За всички вложени в обекта строителни продукти е необходимо представянето на Декларация за експлоатационни показатели, съгласно Регламент (ЕС) № 305/2011 и/или Декларация за характеристиките на строителния продукт, съгласно чл. 4, ал. 1 от Наредба № РД-02-20-1 от 05.02.2015 г. Материалите следва да отговарят на посочените или еквивалентни стандарти и изисквания:

№	Строителен продукт (материал и др.)	Съответствие на стандарт и/или техническо одобрение, технически или работни характеристики и др.
1.	<u>Антикорозионен*</u> грунд (ПФ-07)	Антикорозионен грунд, произведен в условията на ISO 9001:2015 или еквивалентен с обхват производство на бои <ul style="list-style-type: none"> - със свързващо вещество на алкидна основа; - със съдържание на ръждо-преобразуващи вещества; - с цвят – оксидно жълт/оксидно червен;
2.	Междинно покритие (грунд защитен с tioх)	Грунд, защитен с tioх, произведен в условията на ISO 9001:2015 или еквивалентен с обхват производство на бои <ul style="list-style-type: none"> - със свързващо вещество на алкидна основа; - тип SG, минимум 30%; - с естествения цвят на покритието;
3.	Крайно покритие (ЕМАЙЛЛАК СРЕБЪРЕН ФЕРОЛИТ)	Алкидна боя, произведена в условията на ISO 9001:2015 или еквивалентен с обхват производство на бои <ul style="list-style-type: none"> - със свързващо вещество на алкидна основа; - с цвят RAL 7040;

* Грунд, в чието търговско наименование и/или техническо описание и/или Декларация за експлоатационни показатели и/или Декларация за характеристиките на строителния

продукт не е изрично упоменато, че е антикорозионен **НЕ СЕ ПРИЕМА** за еквивалентен на изисквания на Възложителя.

За доказване техническите характеристики на предлаганите от Участника лаково-бояджийски материали (антикорозионен грунд, грунд защитен с тiоx, емайллак сребърен феролит) се представят документи, съдържащи техническа спецификация, като анализно свидетелство и/или техническо описание и/или Декларация за експлоатационни показатели и/или Декларация за характеристиките на строителния продукт от фирмата производител.



Всички лаково-бояджийски материали, необходими за изпълнението на обекта се доставят от Изпълнителя.

1.1. Антикорозионната система ще бъде нанесена върху стоманени конструкции на открито, изложени на атмосферни и метеорологични влияния през цялото време на годината. Категорията на експлоатационната среда за обекта се определя на **C2 по ISO 12944-2**.

1.2. Предложената антикорозионна система да отговаря на изискванията, посочени в табл. 1

Таблица 1

№	ВИД НА ПОКРИТИЕТО	СВЪРЗВАЩО ВЕЩЕСТВО	ТИП НА ПОКРИТИЕТО	ЦВЯТ НА ПОКРИТИЕТО	БРОЙ СЛОЕВЕ НА ПОКРИТИЕТО	ДЕБЕЛИ НА НА СУХИЯ ФИЛМ, микроми	ЕКСПЛОАТАЦИОННА СРЕДА ПО ISO 12944	КЛАС ПО ISO 12944
1.	АНТИКОРОЗИОНЕН ГРУНД *	АЛКИД	със съдържание на ръждопреразващи вещества	оксидно жълт/оксидно червен	1-2*	80	C2	M
2.	МЕЖДИННО ПОКРИТИЕ	АЛКИД	грунд с МIОХ тип SG минимум 30%	естествен цвят на покритието	1	40	C2	M
3.	КРАЙНО ПОКРИТИЕ	АЛКИД	ЕМАЙЛЛАК СРЕБЪРЕН ФЕРОЛИТ	RAL 7040	1	40	C2	M

* Броят на слоевете по позиция 1. от Таблица 1 да е съгласно предложената технология на производителя на материалите.

Обща дебелина на защитното покритие – 160 микроми

1.3. Качеството на материалите да гарантира запазване на свойствата и качествата на цялостното изпълнено покритие за времето на гаранционния срок.

1.3.1. Антикорозионен грунд (ПФ-07): Да осигурява добра адхезия към повърхността на

нанасяне – метал и старо покритие, като обезпечава здрава основа за следващите слоеве. Да има физико-химична съвместимост и механична устойчивост към повърхността на нанасяне, съгласно БДС EN ISO 4624:2004 – по-голяма от 2 МРа. Да гарантира достатъчна здравина и трайност на антикорозионното покритие. Антикорозионният грунд да съдържа свързващо вещество АК /алкид/ и фосфати за неутрализация на ръждата по химичен път. Цветовете на антикорозионния грунд при **двуслойна технология** да са съответно за първи слой – **оксидно жълт**, за втори слой - **оксидно червен**. При **еднослойна технология** - **оксидно червен**.

1.3.2. Междинно покритие: Да представлява грунд защитен с МІОХ със свързващо вещество АК.

1.3.3. Крайно (последно) покритие: Да е устойчиво на ултравиолетови лъчи. Да осигурява киселинноустойчивост и абразивоустойчивост на покритието при категория на атмосферната среда **С2** по ISO 12944-2. Типът на крайното покритие да е ЕМАЙЛЛАК СРЕБЪРЕН ФЕРОЛИТ със свързващо вещество АК и с цвят по **RAL 7040**.

1.4. Всички лаково-бояджийски материали, които ще бъдат вложени на обекта, да са произведени в условията на внедрена система за управление на качеството съгласно изискванията на ISO 9001:2015 или еквивалентен.

1.5. Адхезията на компонентите на антикорозионната система към повърхността на нанасяне (метал и старо покритие) и междуслойната адхезия, да бъде по-голяма или равна на 2 Мра.

2. Технически спецификации за изпълнение на антикорозионната защита

При изпълнението на бояджийските работи да се спазват технологичните изисквания, действащите в страната нормативни уредби и техническите норми и стандарти, предвидени по реда в Раздел III, чл. 169 и чл. 170 от ЗУТ, в това число и на:

- Правила и норми за извършване и приемане на СМР – ПИПСМР;
- Наредба № 3 от 31.07.2003 г на МРРБ за съставяне на актове и протоколи по време на строителството;
- Закон за здравословни и безопасни условия на труд;
- Правилник за безопасност и здраве при работа в електрически уредби на електрически и топлофикационни централи и по електрическите мрежи (ПБЗРЕУЕТЦЕМ);
- Наредба № 3 от 09.06.2004 г. за устройство на електрическите уредби и електропроводни линии (НУЕУЕЛ);
- Наредба № 9 от 09.06.2004 г. за техническата експлоатация на електрически централи и мрежи;
- Наредба № 14 за технически правила и нормативи за проектиране, изграждане и ползване на обектите и съоръженията за производство, преобразуване, пренос и разпределение на електрическа енергия;
- Наредба № РД-02-20-1 от 5.02.2015 г. за условията и реда за влагане на строителни продукти в строежите на Република България;
- Наредба № 2 от 22.03.2004 г. за минималните изисквания за здравословни и безопасни условия на труд при извършване на строителните и монтажни работи;
- Наредба № 3 от 19.04.2001 г. за минималните изисквания за безопасност и опазване на здравето на работещите при използване на лични предпазни средства на работното място;
- Наредба № 7 от 23.09.1999 г. за минималните изисквания за здравословни и безопасни условия на труд на работните места и при използване на работното оборудване;
- Наредба № РД-07-2 от 16.12.2009 г. за условията и реда за провеждането на периодично обучение и инструктаж на работниците и служителите по правилата за осигуряване на здравословни и безопасни условия на труд;
- Наредба № РД-07/8 от 20.12.2008 г. за минималните изисквания за знаци и сигнали за безопасност и/или здраве при работа;
- Наредба № 12 от 30.12.2005 г. за осигуряване на здравословни и безопасни условия на труд при извършване на товарно-разтоварни работи;
- Наредба № Из-1971 от 29.10.2009 г. за строително-технически правила и норми за осигуряване на безопасност при пожар;

- Наредба № 8121з-647 от 1.10.2014 г. за правилата и нормите за пожарна безопасност при експлоатация на обектите;
- Други.

Бояджийските работи да се извършват съгласно правилниците и наредбите за работа по мрежи под напрежение. Персоналът на фирмата изпълнител е длъжен да спазва стриктно всички указания на експлоатационния персонал.

Работите по възстановяване на антикорозионно покритие на съоръжения в ОРУ 400 kV на п/ст „Червена могила“ се извършват с наряд и допускане от Възложителя, след изпълнение на всички мероприятия по охрана на труда. Изпълнителят трябва да представи на Възложителя списък на състава на бригадата, видовете работи, които ще се извършват и времето през което ще се извършват. Допускането до работа се извършва от лице упълномощено от Възложителя.

Работите на обекта да се осъществяват под техническото ръководство на правоспособно лице. При изпълнение на СМР Изпълнителят трябва да спазва описаната в настоящите технически изисквания технологична последователност, както и изискванията предвидени в ПИПСМР.

Изпълнителят трябва преди или при подписване на договора да **изготви и представи на възложителя всички необходими документи за допуск до стратегически обект** на служителите и работниците на фирмата, които ще влизат на територията на подстанция Червена могила.

2.1. Изисквания за изпълнение на отделните покрития от системата

2.1.1. Почистването и подготовката на металните повърхности преди нанасянето на антикорозионното покритие да отговаря на **степен P St 2 съгласно ISO-8501-2.**

- От повърхностите се отстраняват слабо прилепналите покрития, окалини, мазнини, ръжда и другите вещества.
- Добре прилепналите покрития трябва да се запазят неповредени. Старите покрития се разглеждат като добре прилепнали, ако не могат да бъдат отстранени чрез повдигане с острието на джобно ножче.
- Стоманените конструкции да бъдат почистени при основата си от кал и други замърсявания.

2.1.2. Грундирането да се изпълни в един или два слоя (**броят на слоевете да е съгласно предложената технология на производителя на материалите**), като общата дебелина на покритието да е **80 /осемдесет/ микрона**. Предвиденото грундиране да се изпълни върху 81,23% от общата площ на предвидените за възстановяване на антикорозионно покритие съоръжения с особено внимание и прецизност.

2.1.3. Междинното покритие да се изпълни в един слой с дебелина **40 (четиридесет) микрона**, по цялата повърхност на СРС.

2.1.4. Крайното (последното) покритие да се изпълни в един слой с дебелина **40 (четиридесет) микрона**.

2.2. Други изисквания към изпълнението

2.2.1. Стриктно да се спазва технологията, предписана от производителя за влагане на материалите и изискванията на Възложителя към изпълнението. Не се допуска боядисване при следните атмосферни условия:

- в сухо и горещо време при температура на въздуха над 30 °С;
- при силен вятър (над 5м/сек.);
- при температура под 0 °С.

Не се допуска боядисване на металните повърхности при наличието на конденз върху тях и при относителна влажност на въздуха над 80%.

2.2.2. Номиналната дебелина на сухия филм (NDFT) на антикорозионната система да бъде **160** (сто и шестдесет) микрона.

2.2.3. Гаранционният срок на цялостното покритие (антикорозионен грунд, междинно и крайно покритие), изпълнено с предложената антикорозионна система, да бъде **10** (десет) години при категория на заобикалящата среда **C2 по ISO 12944-2**. За времето на гаранционния срок антикорозионното покритие да издържа без повреди на изложените атмосферни и климатични условия.

2.2.4. Дълготрайността на цялостното покритие (антикорозионен грунд, междинно и крайно покритие), изпълнено с предложената антикорозионна система, да бъде степен **M съгласно ISO 12944** в границите над гаранционния срок.

2.2.5. Изолаторните вериги на електропроводите, изолаторните вериги на вътрешната ошиновка в ОРУ и монтираните в ОРУ съоръжения да бъдат пазени от замърсявания и увреждания. Всички замърсявания на изолаторите от протекла боя и др. се отстраняват от Изпълнителя за негова сметка.

2.3. Контрол по изпълнението

2.3.1. При изпълнението на поръчката, за всички партии материали, които ще бъдат вложени, преди влагането им, на Възложителя се представят придружителни декларации за експлоатационни показатели и/или декларации за характеристиките на строителния продукт и/или сертификати за качество на партидата и други документи, удостоверяващи доставката.

2.3.2. Дебелината на покритието се контролира от Възложителя по всяко време на изпълнението, посредством магнитно – индуктивен дебелиномер, съгласно ISO 2808:2007. За целта, на произволно избрани не по-малко от 10% от обработваните колони и ригели, на един стълб от плътен метален профил и на мачтата, ще се извършват по 12 (дванадесет) измервания по цялата им височина и ще се изчислява средно - аритметичната дебелина на 10 (десет) измервания (най-високия и най-ниския резултат ще се елиминират).

2.3.3. Възложителят може да осъществява контрол по качеството на влаганите материали чрез вземане на проби по всяко време на изпълнението от доставените и използвани материали за антикорозионното покритие на обекта, за изпитания в независима акредитирана лаборатория.

2.4. Приемане на изпълнението

2.4.1. Откриването на строителната площадка ще се извърши с протокол за откриване на строителната площадка. В протокола ще бъде посочено и състоянието на изолаторните вериги и на съоръженията в ОРУ 400kV.

2.4.2. На обекта ще се води “Заповедна книга на строежа”, в която ще се отразяват:

- начало и край на работата за всеки етап;
- всяка проверка от Възложителя;
- всяко вземане на проба от материалите;
- всяко мерене на дебелина на покритие/слой;
- всички констатирани недостатъци;
- друго необходимо.

2.4.3. Приемането на скрити работи ще се извършва от комисия, в която ще участват от страна на Възложителя представители на МЕР и представители на ЦУ на ЕСО ЕАД. **Всеки етап от нанасянето на антикорозионното покритие (включително почистването на повърхностите) ще се приема с протокол от представители на Възложителя и Изпълнителя. Следващ етап може започне само след подписването на такъв протокол.** Установяването на всички видове работи, подлежащи на закриване, се извършва с акт Образец 12 по чл. 7 т. 12 от Наредба № 3 от 31.07.2003 г на МРРБ за съставяне на актове и протоколи по време на строителството. Работи, закрити без подписан акт Образец 12, няма да бъдат признати от Възложителя за изпълнени и

няма да се изплащат. Недопустимо е да се приемат две операции с един акт Образец 12. В протоколите ще се отразява и състоянието на изолаторните вериги.

2.4.4. Всяко допускане за извършване на вид работа на обекта, се извършва след приемане с акт Образец 12 на предходната извършена работа.

2.4.5. Спирането и продължаването на работата, налагащо се поради неблагоприятни атмосферни условия, диспечерски разпореждания и други, ще се извършва с двустранни протоколи по образци на Възложителя, в които ще се отразява състоянието на обекта /етап, фаза и др./ към момента на спиране и към момента на започване на работата.

2.4.6. Към Протокола за приемане на обекта от приемателна комисия, назначена от Възложителя, се прилагат, като неразделна част от него:

- протоколите от направените от Възложителя измервания;
- протоколите от лабораторните изпитания с анализи на вложените материали, ако има такива;
- всички документи по т. 2.4.1, 2.4.2, 2.4.3 и 2.4.5.

3. Изисквания за безопасни и здравословни условия на труд

Работите, свързани с възстановяване на антикорозионната защита на 39 бр. колони, 22 бр. ригели, 5 бр. стълбове от плътен метален профил за 31,5 kV и една мачта за осветление в ОРУ 400 kV ще се изпълняват **без и с изключване на напрежението**, което изисква стриктно спазване на изискванията на:

- Правилника за безопасност и здраве при работа в ел. уредби на електрически и топлофикационни централи и по ел. мрежи от 28.08.2004 г;
- Наредба №2 от 22.03.2004 г. за минималните изисквания за здравословни и безопасни условия на труд при извършване на СМР;
- Вътрешни правила за здравословни и безопасни условия на труд, както и действащите други нормативни и поднормативни актове.

Специфичните и рискови условия на обекта налагат непрекъснат контрол и точно спазване на изискванията на **Наредба № РД-07-2 от 16.12.2009 г.** за условията и реда за провеждането на периодично обучение и инструктаж на работниците и служителите по правилата за осигуряване на здравословни и безопасни условия на труд, както и действащите други нормативни и поднормативни актове. Спазването на изискванията по осигуряване на ЗБУТ и на инструкциите на експлоатационния персонал са задължение на Изпълнителя.

Персоналът на Изпълнителя се явява командирован персонал по смисъла на ПБЗРЕУЕТЦЕМ и предварително трябва да бъде инструктиран по същия Правилник. Инструктажът по ПБЗРЕУЕТЦЕМ се извършва от представител на Възложителя.

Преди откриването на строителната площадка, Изпълнителят е длъжен да представи поименен списък на хората, които ще работят на обекта, като посочи и техническия ръководител. Работниците на Изпълнителя трябва да разполагат с квалификационни групи по смисъла на ПБЗРЕУЕТЦЕМ, съобразени с вида на извършваните работи. В състава на бригадите да се включат лица, които имат необходимата квалификация да изпълняват задълженията на “отговорен ръководител” и “изпълнител на работа”.

Всички операции ще се извършват с наряд и допускане от Възложителя.

Бояджийските работи да се извършват под непосредственото ръководство на обучено техническо лице и под контрола на технически ръководител, добре запознат с технологичните правила и правилата по ТБ.

Инструктажът по Наредба № 2 за минималните изисквания за здравословни и безопасни условия на труд при извършване на СМР и ежедневният инструктаж по безопасна работа непосредствено на работното място да се извършват от представител на Изпълнителя.

- Не се допускат до работа лица без да бъдат инструктирани;
- Не се допускат и разрешава присъствието на лица употребили алкохол и опиати;

- Изпълнителят да осигури на всички участващи в СМР лични предпазни средства и работно облекло, проверени и напълно изправни за съответния вид дейности и работни места. Ползването им да се следи съобразно изискванията на Наредба № 3 за минимални изисквания за безопасност и опазване здравето на работниците;
- Строителните машини и устройства, които се предвижда да работят на строителната площадка, трябва са в добро техническо състояние, преминали съответното техническо обслужване, и да са безопасни за използване;
- Работи при височина се извършват само при осигурена безопасност от падане на хора или предмети;
- Извършването на СМР на открито се преустановява при неблагоприятни атмосферни условия (гръмотевична буря, силен дъжд или вятър, мъгла и др.), през тъмната част на денонощието.

4. Изисквания за опазване на околната среда

Доставката и съхранението на необходимите материали да се изпълнява по график, на предварително определени места на обекта. След приключване на работата, работната площадка се почиства от отпадъци. Всички опаковки, отпадъци от бояджийските работи и др. да бъдат извозени от територията на п/ст Червена могила до местата, определени за такива цели от РИОСВ или общините.

Всички нанесени вреди на околната среда са за сметка на изпълнителя.

Да не се допуска разпиляване на материалите при транспортиране.

След приключване на договорените СМР, работните зони и местата за депониране и складиране да се почистят старателно, като се оставят в подходящо експлоатационно състояние.

5. Изисквания за пожарна и аварийна безопасност

- Мерките по ПБ на обекта по време на работа трябва да са съобразени с Наредба № Из-1971 от 29.10.2009 г. за строително-технически правила и норми за осигуряване на безопасност при пожар, Наредба № 8121з-647 от 01.10.2014 г. за правилата и нормите за пожарна безопасност при експлоатация на обектите, както и с Наредба № РД-07/8 от 20.12.2008 г. за минималните изисквания за знаци и сигнали за безопасност и/или здраве при работа.
- Забранява се паленето на огън под и в близост до ел. съоръженията.
- Забранява се оставянето на запалими материали под и в близост до ел. съоръженията.

Предложенията на участниците в обществената поръчка трябва да съответстват или да са еквивалентни на посочените от Възложителя в техническите спецификации стандарти, работни характеристики, функционални изисквания, параметри, сертификати и др. Еквивалентността се доказва от участника.

СХЕМА НА РИГЕЛИ, КОЛОНИ, СРС И МАЧТА

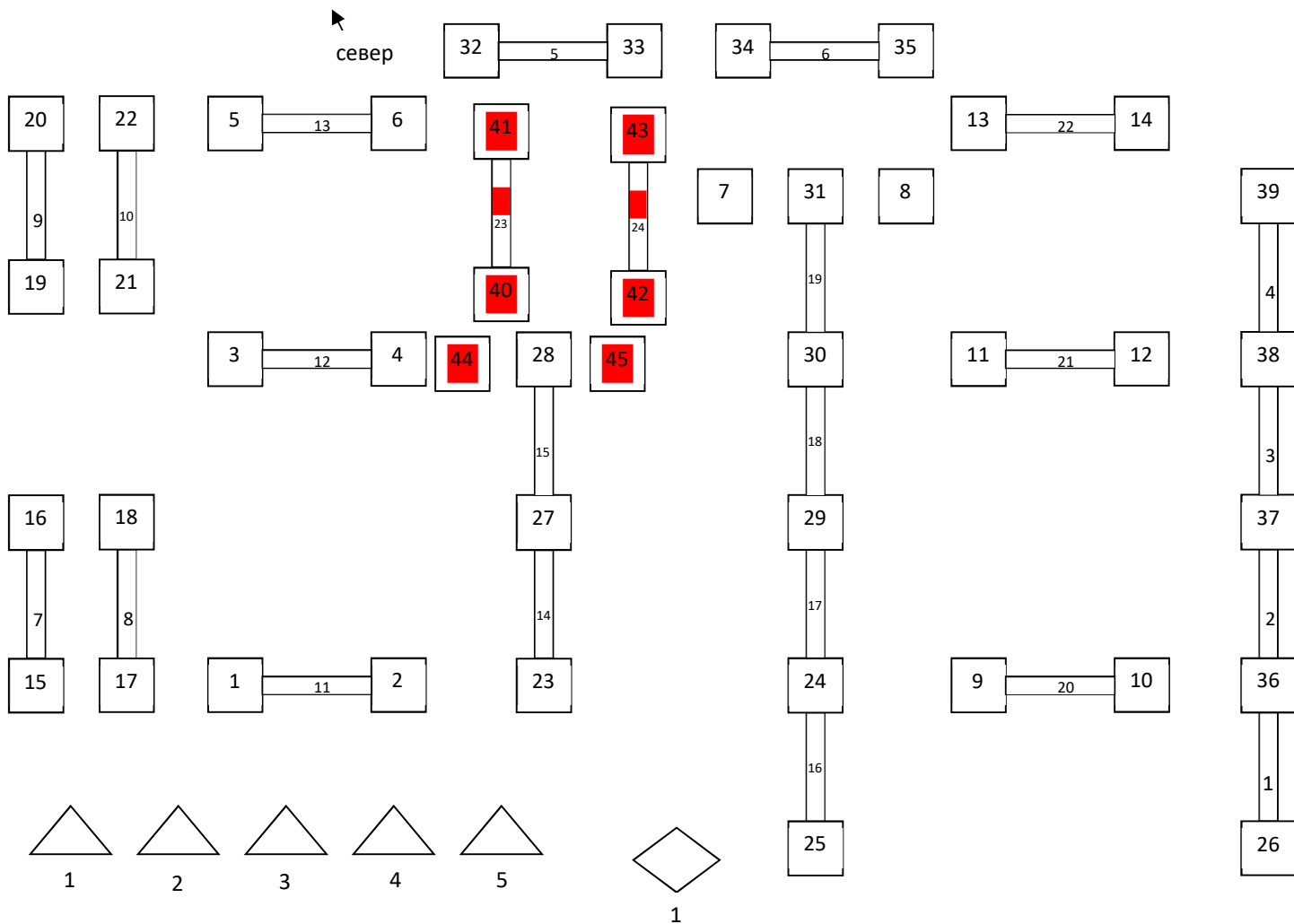

Ригели с номера №23 и №24 и Колони с номера №40, №41, №42, №43, №44 и №45 са монтирани през 2013г. и не се нуждаят от възстановяване на антикорозионно покритие.

КОЛИЧЕСТВЕНА СМЕТКА

за обект: “ Възстановяване на антикорозионно покритие на съоръжения в ОРУ 400kV на п/ст Червена могила ”

№	Ригел Колона Съдеб Мачта	Озна- чение	Тегло кг.	Площ м ²	Почистване от ръжда		Грундиране		Междинно покритие		Крайно покритие	
					%	м ²	%	м ²	%	м ²	%	м ²
	Ригел											
1	1	P22A	3455	89	40	35,6	40	35,6	100	89	100	89
2	2	P22A	3455	89	100	89	100	89	100	89	100	89
3	3	P22A	3455	89	100	89	100	89	100	89	100	89
4	4	P22A	3455	89	100	89	100	89	100	89	100	89
5	5	P22A	3455	89	100	89	100	89	100	89	100	89
6	6	P22A	3455	89	100	89	100	89	100	89	100	89
7	7	P22B	2296	76	40	30,4	40	30,4	100	76	100	76
8	8	P22B	2296	76	90	68,4	90	68,4	100	76	100	76
9	9	P22B	2296	76	40	30,4	40	30,4	100	76	100	76
10	10	P22B	2296	76	90	68,4	90	68,4	100	76	100	76
11	11	P22B	2296	76	90	68,4	90	68,4	100	76	100	76
12	12	P22B	2296	76	100	76	100	76	100	76	100	76
13	13	P22B	2296	76	100	76	100	76	100	76	100	76
14	14	P22B	2296	76	100	76	100	76	100	76	100	76
15	15	P22B	2296	76	100	76	100	76	100	76	100	76
16	16	P22B	2296	76	100	76	100	76	100	76	100	76
17	17	P22B	2296	76	100	76	100	76	100	76	100	76
18	18	P22B	2296	76	100	76	100	76	100	76	100	76
19	19	P22B	2296	76	100	76	100	76	100	76	100	76
20	20	P22B	2296	76	90	68,4	90	68,4	100	76	100	76
21	21	P22B	2296	76	90	68,4	90	68,4	100	76	100	76
22	22	P22B	2296	76	100	76	100	76	100	76	100	76
	Колона											
23	1	K17.5	1822	93	50	46,5	50	46,5	100	93	100	93
24	2	K17.5	1822	93	60	55,8	60	55,8	100	93	100	93
25	3	K17.5	1822	93	70	65,1	70	65,1	100	93	100	93
26	4	K17.5	1822	93	60	55,8	60	55,8	100	93	100	93
27	5	K17.5	1822	93	70	65,1	70	65,1	100	93	100	93
28	6	K17.5	1822	93	70	65,1	70	65,1	100	93	100	93
29	7	K17.5	1822	93	100	93	100	93	100	93	100	93
30	8	K17.5	1822	93	100	93	100	93	100	93	100	93
31	9	K17.5	1822	93	80	74,4	80	74,4	100	93	100	93
32	10	K17.5	1822	93	80	74,4	80	74,4	100	93	100	93
33	11	K17.5	1822	93	80	74,4	80	74,4	100	93	100	93
34	12	K17.5	1822	93	80	74,4	80	74,4	100	93	100	93
35	13	K17.5	1822	93	80	74,4	80	74,4	100	93	100	93
36	14	K17.5	1822	93	80	74,4	80	74,4	100	93	100	93
37	15	K25B	4206	134	40	53,6	40	53,6	100	134	100	134
38	16	K25B	4206	134	30	40,2	30	40,2	100	134	100	134
39	17	K25B	4206	134	80	107,2	80	107,2	100	134	100	134
40	18	K25B	4206	134	80	107,2	80	107,2	100	134	100	134
41	19	K25B	4206	134	30	40,2	30	40,2	100	134	100	134

№	Ригел Колона Стълб Мачта	Озна- чение	Тегло кг.	Площ м ²	Почистване от ръжда		Грундиране		Междинно покритие		Крайно покритие	
					%	м ²	%	м ²	%	м ²	%	м ²
42	20	K25B	4206	134	30	40,2	30	40,2	100	134	100	134
43	21	K25B	4206	134	90	120,6	90	120,6	100	134	100	134
44	22	K25B	4206	134	90	120,6	90	120,6	100	134	100	134
45	23	K25B	4206	134	90	120,6	90	120,6	100	134	100	134
46	24	K25B	4206	134	90	120,6	90	120,6	100	134	100	134
47	25	K25B	4206	134	50	67	50	67	100	134	100	134
48	26	K25Bв	4513	144	60	86,4	60	86,4	100	144	100	144
49	27	K25Г	7115	184	90	165,6	90	165,6	100	184	100	184
50	28	K25Г	7115	184	90	165,6	90	165,6	100	184	100	184
51	29	K25Г	7115	184	90	165,6	90	165,6	100	184	100	184
52	30	K25Г	7115	184	90	165,6	90	165,6	100	184	100	184
53	31	K25Г	7115	184	90	165,6	90	165,6	100	184	100	184
54	32	K25Гв	7422	195	100	195	100	195	100	195	100	195
55	33	K25Гв	7422	195	100	195	100	195	100	195	100	195
56	34	K25Гв	7422	195	100	195	100	195	100	195	100	195
57	35	K25Гв	7422	195	100	195	100	195	100	195	100	195
58	36	K25Гв	7422	195	60	117	60	117	100	195	100	195
59	37	K25Гв	7422	195	100	195	100	195	100	195	100	195
60	38	K25Гв	7422	195	100	195	100	195	100	195	100	195
61	39	K25Гв	7422	195	100	195	100	195	100	195	100	195
	Стълб 31,5кV											
62	1	31.5кV		20	30	6	30	6	100	20	100	20
63	2	31.5кV		20	30	6	30	6	100	20	100	20
64	3	31.5кV		20	30	6	30	6	100	20	100	20
65	3	31.5кV		20	30	6	30	6	100	20	100	20
66	5	31.5кV		20	30	6	30	6	100	20	100	20
	Мачта					0		0				
67	1			250	70	175	70	175	100	250	100	250
			Общо	7500		6093		6093		7500		7500

КОЛИЧЕСТВА И ВИДОВЕ РАБОТА

№	Наименование на вида СМР	М-ка	К-во
1.	Почистване на стоманени елементи от ръжда и отслабено антикорозионно покритие	м ²	6093
2.	Доставка и полагане по стоманени конструкции на антикорозионен грунд на алкидна основа със съдържание на фосфатиращи съставки	м ²	6093
3.	Доставка и полагане по стоманени конструкции на междинно покритие на алкидна основа със съдържание на сухо вещество МІОХ, тип SG минимум 30%	м ²	7500
4.	Доставка и полагане по стоманени конструкции на крайно покритие на алкидна основа – боя за метал сребърен феролит, в цвят по RAL	м ²	7500

РАЗДЕЛ II. Правила за провеждане на процедурата

1. Настоящите правила определят принципите, условията и реда за провеждане на процедурата за възлагане на обществената поръчка в съответствие със Закона за обществените поръчки (ЗОП) и Правилника за прилагане на Закона за обществените поръчки (ППЗОП).
2. След изтичане на срока за получаване на оферти, възложителят назначава със заповед комисия по чл. 103, ал. 1 от ЗОП.
3. Членовете на комисията представят на възложителя декларация по чл. 103, ал. 2 от ЗОП след получаване на списъка с участниците и на всеки етап от процедурата, когато настъпи промяна в декларираните данни.
4. Комисията започва работа след получаване на представените оферти и протокола, с който офертите се предават на председателя на комисията.
5. Получените оферти се отварят на публично заседание, на което могат да присъстват участниците в процедурата или техни упълномощени представители.
6. Комисията отваря по реда на тяхното постъпване запечатаните непрозрачни опаковки и оповестява тяхното съдържание и проверява за наличието на отделен запечатан плик с надпис „Предлагани ценови параметри“.
7. Най-малко трима от членовете на комисията подписват техническото предложение и плика с надпис „Предлагани ценови параметри“.
8. Комисията предлага по един от присъстващите представители на другите участници да подпише техническото предложение и плика с надпис „Предлагани ценови параметри“.
9. Публичната част от заседанието на комисията приключва след извършването на действията по т.б. – 8.
10. Комисията разглежда офертите и проверява за тяхното съответствие с предварително обявените условия.
11. Ценовото предложение на участник, чиято оферта не отговаря на изискванията на възложителя, не се отваря.
12. Когато част от показателите за оценка обхващат параметри от техническото предложение, комисията отваря ценовото предложение, след като е извършила оценяване на офертите по другите показатели.
13. Не по-късно от два работни дни преди датата на отваряне на ценовите предложения комисията обявява чрез съобщение в профила на купувача – на адреса, посочен в решението за откриване на процедурата датата, часа и мястото на отварянето. На отварянето могат да присъстват лицата по т. 5. Комисията обявява резултатите от оценяването на офертите по другите показатели, отваря ценовите предложения и ги оповестява.
14. Когато предложение в офертата на участник, свързано с цена или разходи, което подлежи на оценяване, е с повече от 20 на сто по-благоприятно от средната стойност на предложенията на останалите участници по същия показател за оценка, възложителят изисква подробна писмена обосновка за начина на неговото образуване. Обосновката се представя в 5-дневен срок от получаване на искането.
15. Обосновка по т.14 може да се отнася до:
 - икономически особености на производствения процес, на предоставяните услуги или на строителния метод;
 - избраните технически решения или наличието на изключително благоприятни условия за участника за предоставянето на продуктите или услугите или за изпълнението на строителството;
 - оригиналност на предложеното от участника решение по отношение на строителството, доставките или услугите;
 - спазването на задълженията по чл. 115 от ЗОП, а именно: „При изпълнението на договорите за обществени поръчки изпълнителите и техните подизпълнители са длъжни да спазват всички приложими правила и изисквания, свързани с опазване на околната среда, социалното и трудовото право, приложими колективни споразумения и/или разпоредби на международното екологично, социално и трудово право съгласно приложение № 10“;
 - възможността участникът да получи държавна помощ.

16. Получената обосновка се оценява по отношение на нейната пълнота и обективност относно обстоятелствата по т. 15, на които се позовава участникът. При необходимост от участника можа да бъде изискана уточняваща информация. Обосновката може да не бъде приета и участникът да бъде отстранен само когато представените доказателства не са достатъчни, за да обосноват предложената цена или разходи. Когато участникът не представи в срок писмената обосновка, комисията го предлага за отстраняване от процедурата.
17. Не се приема оферта, когато се установи, че предложените в нея цена или разходи са с повече от 20 на сто по-благоприятни от средната стойност на предложенията в останалите оферти, защото не са спазени норми и правила, свързани с опазване на околната среда, социалното и трудовото право, приложими колективни споразумения и/или разпоредби на международното екологично, социално и трудово право, които са изброени в приложение № 10 от ЗОП.
18. Не се приема оферта, когато се установи, че предложените в нея цена или разходи са с повече от 20 на сто по-благоприятни от средната стойност на предложенията в останалите оферти поради получена държавна помощ, когато участникът не може да докаже в предвидения срок, че помощта е съвместима с вътрешния пазар по смисъла на чл. 107 от ДФЕС.
19. Комисията класира участниците по степента на съответствие на офертите с предварително обявените от възложителя условия въз основа на икономически най-изгодна оферта по критерий за възлагане „най-ниска цена“.
20. Ценовите предложения се класират по възходящ ред, като участникът предложил най – ниска цена се класира на първо място.
21. В случай, че цените в две или повече оферти са еднакви, комисията провежда публично жребий за определяне на изпълнител между класираните на първо място оферти.
22. Комисията изготвя доклад за резултатите от работата си, който се подписва от всичките ѝ членове и се предава на възложителя, заедно с цялата документация, за вземане на решение.

РАЗДЕЛ III. Указания към участниците

1. Участниците в процедурата се представляват от лицата, които го представляват по закон или от упълномощени от тях лица, за които е предварително констатирана липса на основания за отстраняване в процедурата по подбор при включването им в КС. В противен случай ще е налице основание за отстраняване на участника от участие в настоящата поръчка на основание чл. 107, т. 5 ЗОП.

2. Свързани лица (по смисъла на § 2, т.45 от Допълнителните разпоредби на ЗОП) не могат да бъдат самостоятелни участници в една и съща процедура.

3. Всеки участник в процедура за възлагане на обществена поръчка има право да представи само една оферта.

4. Офертите следва да отговарят на изискванията, посочени в настоящите указания и да бъдат оформени по приложените в документацията образци. С подаване на офертите се счита, че участниците се съгласяват с всички условия на Възложителя, в т.ч. с определения от него срок на валидност на офертата и с проекта на договора.

5. Разходите, свързани с изготвянето и подаването на офертата, са за сметка на участника. Възложителят при никакви условия няма да участва в тези разходи, независимо от начина на провеждане или изхода от процедурата.

6. Документите от офертата се представят на български език, на хартия в един екземпляр от участника или упълномощен от него представител лично или чрез пощата или друга куриерска услуга с препоръчана пратка с обратна разписка, на адреса посочен от възложителя.

7. Документите по т. 6 се представят в запечатана непрозрачна опаковка, върху която се посочват:

- Наименование на участника, включително участниците в обединението, когато е приложимо;

- Адрес за кореспонденция, телефон и по възможност – факс и електронен адрес;

- Наименование на поръчката.

8. Офертата включва следните документи:

8.1. Техническо предложение, съдържащо:

- Опис на представените документи (*оригинал*) – *изготвя се по приложения в документацията образец*;

- Предложение за изпълнение на поръчката в съответствие с техническите спецификации и изискванията на възложителя (*оригинал*) – *изготвя се по приложения в документацията образец*;

- Декларация за конфиденциалност по чл. 102 от ЗОП, когато е приложимо (*оригинал*) – *изготвя се по приложения в документацията образец*.

Декларацията не е задължителна част от офертата. Същата се представя по преценка на участника, като се посочва информацията, която той определя за конфиденциална във връзка с наличието на търговска тайна. Участниците не могат да се позовават на конфиденциалност по отношение на предложенията от офертите им, които подлежат на оценка;

- Друга информация и/или документи, изискани от възложителя.

8.2. Ценово предложение (*оригинал*), **поставено в отделен запечатан непрозрачен плик с надпис „Предлагани ценови параметри“**.

Изготвя се по приложения в документацията образец.

9. За получените оферти при възложителя се води регистър, в който се отбелязват:

- подател на офертата;

- номер, дата и час на получаване;

- причините за връщане на офертата, когато е приложимо.

10. При получаване на офертата върху опаковката по т. 7. се отбелязват поредния номер, датата и часа на получаването, за което на приносителя се издава документ.

11. Не се приемат оферти, които са представени след изтичане на крайния срок за получаване или са в незапечатана опаковка или в опаковка с нарушена цялост.

12. Когато към момента на изтичане на крайния срок за получаване на офертите пред мястото, определено за тяхното подаване, все още има чакащи лица, те се включват в списък, който се

подписва от представител на възложителя и от присъстващите лица. Офертите на лицата от списъка се завеждат в регистъра по т. 9.

13. В случаите по т. 12 не се допуска приемане на оферти на лица, които не са включени в списъка.

14. До изтичане на срока за подаване на оферти, всеки участник в процедурата може да промени, допълни или оттегли офертата си.

15. Когато участник в процедурата е българско физическо или юридическо лице или техни обединения или чуждестранно физическо или юридическо лице или техни обединения и представят документи, съдържащи се в офертата, които са на чужд език, същите се представят и в превод на български език.

16. Когато за някои от посочените документи е определено, че могат да се представят чрез заверено от участника копие, за такъв документ се счита този, при който върху копие на документа представляващият участника постави собственоръчен подпис със син цвят под заверката „Вярно с оригинала“ и свеж печат на участника.

17. Комуникация между възложителя и участниците:

17.1. Обменът на информация може да се извърши чрез пощенска или друга куриерска служба, по факс, по електронен път с електронен подпис или чрез комбинация от тези средства.

17.2. Всички действия на възложителя към участниците и на участниците към възложителя са в писмен вид.

17.3. Решенията на възложителя, за които той е длъжен да уведоми участниците, се изпращат:

а) на адрес посочен от участника:

- на електронна поща, като съобщението, с което се изпращат, се подписва с електронен подпис, или

- чрез пощенска или друга куриерска услуга с препоръчана пратка с обратна разписка;

б) по факс.

Когато решение, не е получено от участник по някой от начините, посочени в букви „а“ и „б“, възложителят публикува съобщение до него в профила за купувача. Решението се смята за връчено от датата на публикуване на съобщението.

18. Документи, които трябва да бъдат представени от участника, избран за изпълнител, при подписване на договора:

18.1. Гаранция за изпълнение на договора, в размера, посочен в поканата за представяне на оферта, в една от следните форми:

- **парична сума**, внесена по банкова сметка на ЕСО ЕАД МЕР София област.

(Информация за банковите сметки на ЕСО ЕАД, МЕР София област, се намира на Профила на купувача в Раздел Друга Информация - Банкова сметка за внасяне на гаранции:

https://webapps.eso.bg/zop_profile/bankAccounts.php), или

- **банкова гаранция** със срок на валидност, съгласно договора, или

- **застраховка**, която обезпечава изпълнението чрез покритие на отговорността на изпълнителя със срок на валидност, съгласно договора.

Застрахователната полица се предава на възложителя в оригинал.

В застрахователната полица се посочва пълното наименование и ЕИК (или съответно друг идентифициращ номер, когато е приложимо) на страните по договора - възложител и изпълнител. Застрахователната премия следва да бъде платена изцяло, както и да са настъпили всички условията за влизането на застраховката в сила, когато има такива.

Изрично да е указан срокът на валидност на гаранцията (съгласно проекта на договор).

Не се допускат никакви изключения относно основанията, начините и причините за изплащане от застрахователя на обезщетение на възложителя при настъпване на застрахователно събитие, свързани с изпадане на изпълнителя в неплатежоспособност, откриване на производство по ликвидация или несъстоятелност, вливане, сливане, наличие на просрочени парични задължения или разсрочване на такива задължения дължими от изпълнителя, пълен или частичен отказ от изпълнение на обезпечените с гаранцията за изпълнение задължения от изпълнителя, предложение за прехвърляне на собственост срещу дълг и други условия, различни от условията в проекта на договор.

Не се допуска застрахователят да изисква други документи за изплащане на обезщетението по застраховката освен уведомление от възложителя, че изпълнителят е в неизпълнение, съпътствано с приложени документи, удостоверяващи неизпълнението.

Разходите по сключването на застрахователния договор и поддържането на валидността на застраховката за срока, посочен в договора за обществена поръчка, както и по изплащане на обезщетение на възложителя са за сметка на изпълнителя.

Не се допуска самоучастие при настъпване на застрахователно събитие по застраховката, представляваща гаранция за изпълнение.

Проектът на застрахователна полица, както и общите условия към нея се одобряват предварително от Възложителя. Възложителят има право да прави задължителни предписания, които задължително се включват в текстовете на застрахователната полица/договор като специални условия, променящи общите условия на застрахователя.

18.2. Документите, съгласно чл. 58 от ЗОП:

18.2.1. За обстоятелствата по чл. 54, ал. 1, т. 1 – свидетелство за съдимост.

18.2.2. За обстоятелството по чл. 54, ал. 1, т. 3 – удостоверение от органите по приходите и удостоверение от общината по седалището на възложителя и на участника, избран за изпълнител.

18.2.3. За обстоятелството по чл. 54, ал. 1, т. 6 и по чл. 56, ал. 1, т. 4 – удостоверение от органите на Изпълнителна агенция „Главна инспекция по труда“.

18.3. Оригинал на сключена застрахователна полица „Всички рискове на изпълнителя“, на основание чл. 173, ал. 1 от ЗУТ, съгласно приложен в документацията образец, с доказателства за внесена изцяло застрахователна премия.

18.4. Декларация за отсъствие на обстоятелства по чл. 107, т. 4 от ЗОП, съгласно приложен в документацията образец.

18.5. Декларация по чл. 59, ал. 1, т. 3 от Закона за мерките срещу изпирането на пари съгласно приложен в документацията образец.

18.6. Декларация по чл. 66, ал. 2 от Закона за мерките срещу изпирането на пари съгласно приложен в документацията образец

18.7. Декларация по чл. 42, ал. 2, т. 2 от Закона за мерките срещу изпирането на пари съгласно приложен в документацията образец.

18.8. Документи за оферираните материали с описание и технически данни на технологията и начина на нанасяне, температурен диапазон за нанасяне, време за съхнене и втвърдяване при зададена температура на околната среда, в °C и други технически характеристики.

18.9. Участник, декларирал в заявлението си за участие в квалификационната система, че ще използва подизпълнител/ли и/или капацитета на трето/ти лице/а, представя документите по т. 18.2 и за посочените лица.

18.10. Когато участникът, избран за изпълнител, е неперсонифицирано обединение на физически и/или юридически лица, при подписване на договора представя заверено копие от удостоверение за данъчна регистрация и регистрация по БУЛСТАТ или еквивалентни документи съгласно законодателството на държавата, в която обединението е установено, както и документите по т. 18.2. за всеки член на обединението.

18.11. Когато участникът, избран за изпълнител, е чуждестранно лице, той представя съответния документ по т. 18.2, издаден от компетентен орган, съгласно законодателството на държавата, в която участникът е установен.

18.12. В случаите по т. 18.10, когато в съответната държава не се издават документи за посочените обстоятелства или когато документите не включват всички обстоятелства, участникът, представя декларация, ако такава декларация има правно значение съгласно законодателството на съответната държава. Когато декларацията няма правно значение, участникът представя официално заявление направено пред компетентен орган в съответната държава.

18.13. За издаване на Разрешение за работа в стратегически обекти и дейности, които са от значение за Националната сигурност на Република България, съгласно постановление № 3/10.01.2013 на МС /изм. на пост. №181/20.07.2009 на МС/, чл.4, ал.4 от ЗДАНС, във връзка с чл.

40, т.2 от ПП на ЗДАНС, Изпълнителя представя документи на физическите лица, които ще участват в изпълнението на поръчката:

- свидетелство за съдимост;
- удостоверение от прокуратурата за липса на водени срещу лицето досъдебни или съдебни производства от общ характер;
- Медицинско удостоверение за липса на психично заболяване;
- Попълнен въпросник за издаване на разрешение за работа в стратегически обекти;
- Две снимки /паспортни/

РАЗДЕЛ IV. Образци на документи, съдържащи се в офертата

ОПИС НА ДОКУМЕНТИТЕ И ИНФОРМАЦИЯТА
за участие в процедура за възлагане на обществена поръчка с предмет:

**Възстановяване на антикорозионно покритие на съоръжения в ОРУ 400 kV на п/ст
„Червена могила“**

№	Съдържание	Вид и к-во на документите (оригинал или заверено копие; бр.)
I.	Техническо предложение, съдържащо:	
1.	Предложение за изпълнение на поръчката в съответствие с техническите спецификации и изискванията на възложителя (оригинал).	
2.	Декларация за конфиденциалност по чл. 102 от ЗОП (когато е приложимо).	
II.	Запечатан непрозрачен плик с надпис „Предлагани ценови параметри“	

Дата:

Подпис и печат:

.....
(име и фамилия)

.....
(длъжност на представляващия участника)

ДО
ЕСО ЕАД, МЕР СОФИЯ ОБЛАСТ
гр. София 1360
бул. „Европа“, №2

ПРЕДЛОЖЕНИЕ

за изпълнение на обществена поръчка с предмет:
**Възстановяване на антикорозионно покритие на съоръжения в ОРУ 400 kV на п/ст
„Червена могила“**

ОТ
(наименование на участника)

със седалище и адрес на управление:
(улица, град, община)

представявано от
(име/длъжност)

телефон, факс, електронен адрес, лице за контакти

адрес за кореспонденция

ЕИК/БУЛСТАТ/ЕГН,
(или друга идентифицираща информация в съответствие със законодателството на държавата, в която участникът е установен)

Териториална дирекция на Националната агенция по приходите.....
(Посочва се ТД на НАП към която е регистриран участника)

Разплащателна сметка:

Обслужваща банка:.....;

IBAN:

BIC:.....;

Титуляр на сметката:.....;

УВАЖАЕМИ ДАМИ И ГОСПОДА,

Представяме Ви нашето предложение за изпълнение на поръчката в съответствие с техническите спецификации и изискванията на възложителя по обявената процедура с горепосочения предмет, както следва:

I. Предлаганите от нас срокове, при изпълнение на поръчката, са както следва:

1. Срок за цялостното изпълнение на поръчката: календарни дни (**до 80 календарни дни**), считано от датата на подписване на протокол за откриване на строителната площадка (обр. 2а по Наредба № 3/ 31.07.03 г. на МРРБ към ЗУТ) до датата на уведомителното писмо до възложителя за приключили СМР.

2. Гаранционен срок на изпълненото цялостно покритие (антикорозионен грунд, междинно и крайно покритие): (**не по-кратък от 10 години**), който започва да тече от датата на подписване на протокол за приемане на обекта (констативен акт обр. 15 по Наредба № 3/ 31.07.2003 г. на МРРБ) от приемателна комисия, назначена от възложителя.

Предлагаме организация за изпълнението на СМР и технически спецификации, както следва:

II: Организация за изпълнение на СМР

1.Комплексен план-график за последователността на извършване на СМР:

а. Обяснителна записка.

(писмени пояснения на графика в обем и подробности по преценка на участника.)

б. Графична част на план-графика.

(графичната част включва линеен график, изготвен съобразно технологично необходимото време за изпълнение на дейностите, предмет на поръчката, в зависимост от работната сила, механизацията и оборудването, с които разполага участника и трябва да съдържа: началото

на СМР, обвързано със сроковете за предаване на строителната площадка, сроковете за завършване на отделните етапи от СМР, общо времетраене на СМР.)

Не се допуска едновременно извършване на два вида работи /почистване, грундиране, нанасяне на междинно покритие или крайно покритие/, считано за всеки участък, съгласно линейния график. Започване на друг вид работа се извършва след приемане от комисия на възложителя на предходния вид работа и подписване на нормативно изискуемите документи.

2. Мерки и изисквания за осигуряване на безопасност и здраве при изпълнение на СМР, включително за местата със специфични рискове:

(описват се местата със специфични рискове, както и мерките и изискванията за безопасност и здраве, съобразно конкретните условия на строителната площадка и организацията на участника за изпълнение на отделните видове СМР.)

3. Технически спецификации

Предлаганите в нашата оферта строителни продукти за възстановяване на антикорозионното покритие в ОРУ 400 kV на п/ст „Червена могила“ съответстват/са „еквивалентни“ на посочените от възложителя в техническите спецификации и са отразени в следния табличен вид:

№	Строителен продукт (материал и др.)	Изискване на възложителя	Предложение на участника**
1.	Антикорозионен* грунд (ПФ-07)	<ul style="list-style-type: none"> – производител – да се посочи – със свързващо вещество на алкидна основа; – със съдържание на ръждо-преобразуващи вещества; – с цвят – оксидно жълт/оксидно червен - да се посочи според избраната технология 	
2.	Междинно покритие (грунд защитен с tioх)	<ul style="list-style-type: none"> – производител – да се посочи – със свързващо вещество на алкидна основа; – тип SG, минимум 30%; – с естествения цвят на покритието 	
3.	Крайно покритие (ЕМАЙЛЛАК СРЕБЪРЕН ФЕРОЛИТ)	<ul style="list-style-type: none"> – производител – да се посочи – със свързващо вещество на алкидна основа; – с цвят RAL 7040 	

Забележка:

1. *Грунд, в чието търговско наименование и/или техническо описание и/или Декларация за експлоатационни показатели и/или Декларация за характеристиките на строителния продукт не е изрично упоменато, че е антикорозионен **НЕ СЕ ПРИЕМА** за еквивалентен на изисквания на възложителя и съответно тази оферта се счита за съдържаща непълно техническо предложение и води до отстраняване на участника.

**Участникът задължително трябва да попълни всички позиции от колоната „Изискване на Възложителя“ в колоната „Предложение на участника“.

2. За доказване техническите характеристики на предлаганите от участника лаково-бояджийски материали (антикорозионен грунд, грунд защитен с tioх, емайллак сребърен феролит) се представят документи, съдържащи техническа спецификация, като анализно свидетелство и/или техническо описание и/или Декларация за експлоатационни показатели и/или Декларация за характеристиките на строителния продукт от фирмата производител. Неизпълнението на техническите изисквания на възложителя или липсата на документ/и, се счита за непълно техническо предложение и води до отстраняване на участника.

4. Технически спецификации за изпълнение:

(Описва се предлаганата от участника технология и последователността на изпълнение, начина на контрол и приемане на извършените видове работи.)

Предложението за организация и технология на изпълнението да съдържа следния текст:

Предлагаме да изпълним поръчката, както следва:

4.1. Ще изпълним почистването и подготовката на площите, подлежащи на антикорозионна защита, по следния начин:

(посочва се начина, средствата на изпълнение и друго необходимо, за постигане на изискваното качество съгласно степен P St 2 по ISO 8501-2 или еквивалентен).

4.2. Системата за антикорозионна защита, по която ще изпълним поръчката, е следната:

чрез нанасяне на (x) броя отделни покрития, всяко едно с брой слоеве и характеристики, както следва:

За всяко едно покритие:

(подробно описание и технически данни; каталожно наименование на материала, който ще бъде вложен по каталог на производителя, производител и държава на производство; подробно описание на технологията и начина на нанасяне; минимално допустима температура за нанасяне; време за съхнене и втвърдяване при зададена температура на околната среда, в °C и други).

Така изпълнената система за антикорозионна защита има следните технически характеристики:

№	ВИД НА ПОКРИТИЕТО	СВЪРЗВАЩО ВЕЩЕСТВО	ТИП НА ПОКРИТИЕТО	ЦВЯТ НА ПОКРИТИЕТО	БРОЙ СЛОЕВЕ НА ПОКРИТИЕТО	ДЕБЕЛИНА НА СУХИЯ ФИЛМ, микрони	ЕКСПЛОАТАЦИОННА СРЕДА ПО ISO 12944	КЛАС ПО ISO 12944
1.	АНТИКОРОЗИОНЕН ГРУНД *	АЛКИД						
2.	МЕЖДИННО ПОКРИТИЕ	АЛКИД						
3.	КРАЙНО ПОКРИТИЕ	АЛКИД						

** В таблицата се посочва броя на слоевете на покритието, съгласно предложената технология на производителя на материалите.*

Обща дебелина на защитното покритие –160 микрона

Декларираме, че при подписване на договора ще представя за всяко едно покритие описание на материала и техническите данни, на технологията и начина на нанасяне, температурен диапазон за нанасяне, време за съхранение и втвърдяване при зададена температура на околната среда, в °C и други технически характеристики.

Декларираме, че за всички вложени в обекта строителни продукти ще представим Декларация за експлоатационни показатели, съгласно Регламент (ЕС) № 305/2011 и/или Декларация за характеристиките на строителния продукт, съгласно чл. 4, ал. 1 от Наредба № РД-02-20-1 от 05.02.2015 г.

III. Декларираме, че:

1. При изготвяне на офертата са спазени задълженията, свързани с данъци и осигуровки, опазване на околната среда, закрила на заетостта и условията на труд*.
 2. Е направен оглед и е извършено запознаване с всички условия на мястото, където ще се извършват дейностите, предмет на поръчката.
 3. Се задължаваме да спазваме действащите нормативни уредби в страната за здравословни и безопасни условия на труд, противопожарни строително-технически норми и др., свързани с изпълнението на поръчката.
 4. Се задължаваме да спазваме действащите в страната нормативни уредби, технически норми и стандарти, свързани с изпълнението на поръчката.
 5. Към датата на подаване на настоящата оферта не са настъпили промени в обстоятелствата по чл. 54, ал. 1 и чл. 101, ал. 11 от ЗОП, от момента на включването ни в класификационната система на изпълнители, по която се провежда настоящата поръчка.
 6. Лицата, които ще изпълняват задълженията на „Отговорен ръководител“ и „Изпълнител“ по смисъла на ПБЗРЕУЕТЦЕМ притежават съответния опит, квалификация, образование, специалност и квалификационна група по ТБ. Списъкът с лицата, които ще отговарят за изпълнението на обекта ще представя и преди започване на работа, оформени като Заповед за командирован персонал.
 7. Всички нанесени вреди на околната среда и земеделските култури, вследствие на извършеното строителство, извън предварително уточнение с възложителя подходи към стълбовете, подлежащи на възстановяване на антикорозионно покритие са за наша сметка.
 8. Ако бъдем избрани за изпълнител на обществената поръчка, при сключване на договора ще представим на възложителя всички документи, посочени в т. 18 от Раздел III „Указания към участниците“.
 9. Ако бъдем избрани за изпълнител на обществената поръчка, преди или при подписване на договора ще **изготвим и представим на Възложителя всички необходими документи за допуск до стратегически обект п/ст Червена могила** на служителите и работниците на фирмата, които ще влизат на територията на подстанцията.
- Гарантираме, че сме в състояние да изпълним качествено поръчката в пълно съответствие с изискванията на възложителя.
- С подаване на офертите се счита, че участниците се съгласяват с всички условия на възложителя, в т.ч. с определения от него срок на валидност на офертите и с проекта на договора.

ПРИЛОЖЕНИЯ:

1. Декларация за конфиденциалност по чл. 102 от ЗОП (когато е приложимо).
2. Документи на предложените материали за изпълнение на поръчката като: технически описания, декларации за експлоатационни показатели, декларации за характеристиките на строителния продукт, сертификати и други, удостоверяващи действителните технически спецификации. (описват се)

Дата:

Подпис и печат:

.....
(име и фамилия)

.....
(длъжност на представляващия участника)

*Органите, от които участниците могат да получат необходимата информация за задълженията, свързани с данъци и осигуровки са:

➤ Националният осигурителен институт;

➤ *Национална агенция за приходите.*

Органите, от които участниците могат да получат необходимата информация за задълженията, свързани с опазване на околната среда са:

➤ *Министерство на околната среда и водите.*

Органите, от които участниците могат да получат необходимата информация за задълженията, свързани с закрила на заетостта и условията на труд са:

➤ *Агенция по заетостта;*

➤ *Изпълнителна агенция „Главна инспекция по труда“.*

Предложенията на участниците в обществената поръчка трябва да съответстват (включително относно изискванията за представяне на документи в частта техническо предложение) на посочените от Възложителя в техническите спецификации стандарти, работни характеристики, функционални изисквания, параметри, сертификати и др. или да са еквивалентни на тях. Доказването на еквивалентност (включително пълна съвместимост) е задължение на съответния участник.

ДЕКЛАРАЦИЯ

За конфиденциалност по чл. 102 от ЗОП (попълва се когато е приложимо)

Долуподписаният/-ата.....
.....
(собствено, бащино, фамилно име)
притежаващ/а лична карта №, издадена на
от гр.....
адрес:.....
.....

(постоянен адрес)

в качеството ми на
(посочете длъжността)
на
(посочете наименованието на участника)

участник в процедура за възлагане на обществена поръчка с предмет: „Възстановяване на антикорозионно покритие на съоръжения в ОРУ 400 kV на п/ст „Червена могила“

ДЕКЛАРИРАМ, ЧЕ:

В представеното от мен техническо предложение в част:
.....
...

(посочва се коя част/части от техн. предложение)

има конфиденциален характер по отношение на
..... информация

(технически, търговски тайни, защитена със закон и др.)

на основание.....
(посочва се правното основание, въз основа на което същата се квалифицира като
конфиденциална)

и същата не следва да се разкрива от възложителя, освен в предвидените от закона случаи.

Известна ми е отговорността по чл. 313 от Наказателния кодекс за посочване на неверни данни.

Дата:.....

Декларатор:.....

(подпис и печат)

Забележка: Декларацията се подава от законния представител на участника или от упълномощено от него лице.

Попълването и подаването на тази декларация не е задължително

ДО
ЕСО ЕАД, МЕР СОФИЯ ОБЛАСТ
гр. София 1360
бул. „Европа“, №2

ЦЕНОВО ПРЕДЛОЖЕНИЕ

за изпълнение на обществена поръчка с предмет: „Възстановяване на антикорозионно покритие на съоръжения в ОРУ 400 kV на п/ст „Червена могила“

От
(наименование на участника)

УВАЖАЕМИ ДАМИ И ГОСПОДА,

Представяме Ви нашето ценово предложение за обществената поръчка по обявената процедура с горепосочения предмет, както следва:

1. Предлаганата от нас обща цена за цялостно изпълнение на поръчката е
(..... *словом*) лева, без ДДС.
2. Единичните и общите цени, за отделните видове СМР са с включени всички разходи, свързани с качествено изпълнение на поръчката и са формирани на база посочените по-долу параметри, представени в следната ценова таблица:

ЦЕНОВА ТАБЛИЦА

№	Наименование на вида СМР	М-ка	К-во	Ед.цена /лв. без ДДС/	Обща цена /лв. без ДДС/
1.	Почистване на стоманени елементи от ръжда и отслабено антикорозионно покритие	м ²	6093		
2.	Доставка и полагане по стоманени конструкции на антикорозионен грунд на алкидна основа със съдържание на фосфатиращи съставки	м ²	6093		
3.	Доставка и полагане по стоманени конструкции на междинно покритие на алкидна основа със съдържание на сухо вещество MIOX, тип SG минимум 30%	м ²	7500		
4.	Доставка и полагане по стоманени конструкции на крайно покритие на алкидна основа – боя за метал сребърен феролит, в цвят по RAL	м ²	7500		
(А) ОБЩО					
(Б) НЕПРЕДВИДЕНИ РАЗХОДИ - 5%:					
(А+Б) ОБЩА ПРЕДЛАГАНА ЦЕНА (ЛВ. БЕЗ ДДС):					

Горните единични цени са образувани при следните изчислителни параметри:

- средна часова ставка по категории на персонала (лв./час)
- цена на транспорт (лв./т.км)
- цена на машиносмяна по видове механизация (лв./м.см.)

- доставно складови разходи (%);
- допълнителни разходи за труд (%);
- допълнителни разходи за механизация (%);
- печалба (%)

При несъответствие между предложените единична и общата предлагана цена, валидна ще бъде общата предлагана цена на офертата. В случай, че бъде открито такова несъответствие и бъдем избрани за изпълнител, ще бъдем задължени да приведем единичната цена в съответствие с общата цена на офертата.

При несъответствие между цифровата и изписаната словом обща предлагана цена, валидна ще бъде изписаната словом обща предлагана цена. В случай, че бъде открито такова несъответствие и бъдем избрани за изпълнител, ще бъдем задължени да приведем цифровата в съответствие с изписаната словом обща предлагана цена на офертата.

Нашето ценово предложение включва всички разходи, свързани с качествено изпълнение на поръчката, при условията, изискванията и обема, както е определено в документацията за участие.

Дата:

Подпис и печат:

.....

(име и фамилия)

.....

(длъжност на представляващия участника)

РАЗДЕЛ V. Проект на договор

ДОГОВОР

№...../.....Г.

Днес, 2020 г., в гр. София, между:

ЕСО ЕАД, МЕР СОФИЯ ОБЛАСТ, вписан в търговския регистър по ф.д. № 16298/2006 год. на СГС, БУЛСТАТ: 1752013040012, гр. София бул. Европа № 2, представляван от Димитър Димитров – Ръководител МЕР София област, пълномощник на изпълнителния директор на ЕСО ЕАД, съгласно пълномощно № 1476/15.05.2018 г., заверено от нотариус Валентина Василева с рег. № 320 на Нотариалната камара, наричан по-долу за краткост **ВЪЗЛОЖИТЕЛ**,

и

„.....(Име на фирма).....”, със седалище и адрес на управление гр., община, ул., ЕИК, представлявано от..... (име, фамилия)..... – (длъжност)....., наричан по-долу за краткост **ИЗПЪЛНИТЕЛ**,

На основание чл. 112, ал. 1 от Закона за обществени поръчки (ЗОП) и Решение №/.....2020 г. на **ВЪЗЛОЖИТЕЛЯ** за определяне на изпълнител на обществена поръчка с предмет: „**Възстановяване на антикорозионно покритие на съоръжения в ОРУ 400 kV на п/ст „Червена могила“**“, се сключи този договор за следното:

1. ПРЕДМЕТ НА ДОГОВОРА

1.1. ВЪЗЛОЖИТЕЛЯТ възлага, а **ИЗПЪЛНИТЕЛЯТ** приема да изпълни срещу възнаграждение и при условията на този договор строително - монтажни работи по „**Възстановяване на антикорозионно покритие на съоръжения в ОРУ 400 kV на п/ст „Червена могила“**“, в съответствие с изискванията на **ВЪЗЛОЖИТЕЛЯ** и офертата на **ИЗПЪЛНИТЕЛЯ**, наричани за краткост „Работи“ или СМР.

2. ЦЕНА

2.1. Общата цена на договора за изпълнение на възложените работи и доставката на необходимите за тяхното извършване материали е лева (.....словом.....), без ДДС. Цената е определена съгласно ценовата оферта на **ИЗПЪЛНИТЕЛЯ**.

2.2. Единичните цени на **ИЗПЪЛНИТЕЛЯ**, са посочени в Приложение 3. Ценовото предложение.

2.3. При необходимост от промяна в количествата за отделни видове доставки и/или СМР, заложен в количествената сметка от ценовата част на офертата или се налага доставка на стоки и/или изпълнение на видове СМР, непредвидени в количествената сметка, свързани с или произтичащи от предмета на този договор и възникнали впоследствие в процеса на изпълнението му, **ИЗПЪЛНИТЕЛЯТ** и представител на **ВЪЗЛОЖИТЕЛЯ** предлагат количествено-стойностна таблица, която след одобряване от **ВЪЗЛОЖИТЕЛЯ** става неразделна част от договора.

2.4. Единичните цени на **ИЗПЪЛНИТЕЛЯ** и посоченият размер на ценообразуващите параметри в Ценовото му предложение не подлежат на увеличение.

3. УСЛОВИЯ И НАЧИН НА ПЛАЩАНЕ

3.1. Заплащането на изпълнените видове работи ще се извърши за цялостно изпълнение, в размер на 100% (сто процента) от фактурираната стойност на изпълнените видове работи, в срок до 30 календарни дни, с банков превод, по сметката на **ИЗПЪЛНИТЕЛЯ** след представяне на:

(а) Оригинална данъчна фактура за 100% (сто процента) от стойността на изпълнените СМР, издадена не по-късно от 5 (пет) дни, след датата на протокола по т. (б).

(б) Протокол за приемане на обекта, без забележки, от приемателна комисия, назначена от **ВЪЗЛОЖИТЕЛЯ** (констативен акт обр. 15 по Наредба № 3/ 31.07.2003г. на МРРБ на основание ЗУТ).

(в) Констативен протокол за количеството на качествено извършените и приети работи, съдържащ, количествено-стойностна сметка, подписан от представители на **ИЗПЪЛНИТЕЛЯ** и **ВЪЗЛОЖИТЕЛЯ**.

3.3. Срокът за плащане по чл. 3.1. започва да тече от датата на представяне на данъчните фактури на **ВЪЗЛОЖИТЕЛЯ**.

3.4. Всички плащания по този Договор се извършват в лева чрез банков превод по следната банкова сметка на **ИЗПЪЛНИТЕЛЯ**:

Банка:..... **ВІС:**..... **ІВАН:**

3.5. **ИЗПЪЛНИТЕЛЯТ** е длъжен да уведомява писмено **ВЪЗЛОЖИТЕЛЯ** за всички последващи промени по чл.3.4 в срок от 2 (два) дни, считано от момента на промяната. В случай, че **ИЗПЪЛНИТЕЛЯТ** не уведоми **ВЪЗЛОЖИТЕЛЯ** в този срок, счита се, че плащанията са надлежно извършени от **ВЪЗЛОЖИТЕЛЯ**

3.6. Възложителят заплаща разходи за непредвидени СМР по този договор при следните условия:

3.6.1 Разходи за непредвидени СМР са разходите, възникнали с увеличаване на заложените количества строителни и монтажни работи и/или добавяне на нови видове СМР и свързаните с това промени/замени на материали и оборудване, които към момента на разработване и одобряване на техническите изисквания, обективно не са могли да бъдат предвидени, но при изпълнение на строителството са обективно необходими за завършване на работите, включени в предмета на настоящия договор.

3.6.2. Към разходи за непредвидени СМР се отнасят всички разходи възникнали от:

3.6.2.1. Надвишаване в количеството на договорена работа;

3.6.2.2. Нов вид работа, която не е предвидена по договора, но е обективно необходима и свързана с изпълнението на обекта и въвеждането му в експлоатация.

3.6.3. Необходимостта от изпълнение на непредвидени СМР, се установява от **ИЗПЪЛНИТЕЛЯ** и/или представители на **ВЪЗЛОЖИТЕЛЯ**.

3.6.4. В случаите, когато необходимостта от изпълнение на непредвидени СМР се установи от **ИЗПЪЛНИТЕЛЯ**, той своевременно уведомява писмено **ВЪЗЛОЖИТЕЛЯ** за възникналите обстоятелства.

3.6.5. Обективната необходимост от изпълнение на непредвидени СМР, се установява с протокол от комисия назначена от **ВЪЗЛОЖИТЕЛЯ** с участието на **ИЗПЪЛНИТЕЛЯ**.

3.6.6. В случай, че количеството на действително извършените по количествено-стойностна сметка от договора работи е по-малко или отделни видове работи няма да се изпълняват (отпадат), то разликата от стойността на тези работи спрямо стойността на договора може да се използва за покриване на разходи за непредвидени СМР по 3.6.1., само в случаите, когато за тези видове работи и свързаните с тях материали и оборудване има единични цени в ценовото предложение на **ИЗПЪЛНИТЕЛЯ**.

3.6.7. Не се допуска изпълнение на каквито и да са допълнителни СМР, които нямат отношение към предмета на договора, въпреки че са на територията на строителната площадка.

3.6.8. **ИЗПЪЛНИТЕЛЯТ** е длъжен да подготви количествено-стойностна сметка/таблица за непредвидени СМР по чл.3.6.1 с единичните цени от настоящия договор и срок за изпълнение на непредвидените СМР в рамките на общия срок на договора. Количествено-стойностната сметка и срокът за изпълнение на непредвидените СМР се одобряват от **ВЪЗЛОЖИТЕЛЯ** и са неразделна част от констативния протокол по чл.3.6.5. и от настоящия договор.

3.6.9. В случай, че за нов вид СМР по чл. 3.6.2.2. липсва цена в Ценовото предложение на **ИЗПЪЛНИТЕЛЯ**, то **ИЗПЪЛНИТЕЛЯТ** изготвя и предлага на **ВЪЗЛОЖИТЕЛЯ** анализи на единични цени, на база общоприети и достъпно проверими разходни норми, съгласно УСН (Уедрени Сметни Норми), ТНС (Трудови Норми в Строителството), СЕК или други технически норми в строителството и с ценообразуващите параметри, съгласно ценовото предложение, неразделна част от този договор.

3.6.10. Не се допуска предварително изпълнение на непредвидени видове СМР без писмено одобрение от страна на **ВЪЗЛОЖИТЕЛЯ**.

3.7. Когато **ИЗПЪЛНИТЕЛЯТ** е сключил договор/договори за подизпълнение, и когато частта от поръчката, която се изпълнява от подизпълнител, може да бъде предадена като отделен обект на **ИЗПЪЛНИТЕЛЯ** или на **ВЪЗЛОЖИТЕЛЯ**, **ВЪЗЛОЖИТЕЛЯТ** заплаща възнаграждение за тази част на подизпълнителя по реда и при условията на чл. 66, ал. 7 - ал. 10 от ЗОП по реда на чл. 3.1. от настоящия договор.

4. СРОКОВЕ ПО ДОГОВОРА

4.1. Срокът на този договор е от датата на влизането му в сила по чл. 19.1., до датата на протокола за приемане на обекта, без забележки, от приемателна комисия, назначена от **ВЪЗЛОЖИТЕЛЯ** (констативен акт обр. 15 по Наредба № 3/ 31.07.2003 г. на МРРБ).

1. 4.2. Срокът за цялостното изпълнение на поръчката (доставка на материали и изпълнение на възложените работи) е общо календарни дни, считано от датата на подписване на протокол за откриване на строителната площадка с обр. 2а по Наредба № 3/31.07.03 г. на МРРБ на основание ЗУТ за първия обект, до датата на уведомителното писмо до възложителя за приключили СМР за последния обект.

4.3. Не се включва в определения по чл. 4.2. срок за изпълнение на СМР, времето за престой в следните случаи:

4.3.1. Когато не по вина на **ИЗПЪЛНИТЕЛЯ**, **ВЪЗЛОЖИТЕЛЯТ** е наредил временно спиране на всички видове работи или на вид работа, която обективно налага забавено изпълнение на други видове работи. За причините и времетраенето на престоя се съставя и подписва двустранен протокол.

4.3.2. Когато държавни компетентни органи или извънредни събития наредят или предизвикат временно спиране на работата.

4.3.3. Когато обектът е спрял за времето, от датата на подписване на акт за установяване състоянието на строежа при спиране на строителството (акт обр. 10) до датата на подписване на акт за установяване състоянието на строежа и СМР при продължаване на работите (акт обр. 11) по Наредба № 3/ 31.07.03 г. на МРРБ към ЗУТ.

5. ГАРАНЦИЯ ЗА ИЗПЪЛНЕНИЕ НА ДОГОВОРА

5.1. При подписването на този Договор, **ИЗПЪЛНИТЕЛЯТ** представя на **ВЪЗЛОЖИТЕЛЯ** гаранция за изпълнение в размер на 5% (пет на сто) от Стойността на Договора, без ДДС, а именно (...словом...) лева („Гаранция за изпълнение“), която служи за обезпечаване на изпълнението на задълженията на **ИЗПЪЛНИТЕЛЯ** по Договора. Гаранцията за изпълнение се представя в една от следните форми:

5.1.1. Парична сума, внесена по банкова сметка на **ВЪЗЛОЖИТЕЛЯ**. Всички банкови разходи, свързани с преводите на сумата са за сметка на **ИЗПЪЛНИТЕЛЯ**; или

5.1.2. Неотменяема и безусловно платима банкова гаранция в полза на **ВЪЗЛОЖИТЕЛЯ** със срок на валидност 30 (тридесет) дни след изтичане на срока на договора по чл. 4.1. Всички банкови разходи, свързани с обслужването на превода на гаранцията, включително при нейното възстановяване, са за сметка на **ИЗПЪЛНИТЕЛЯ**; или

5.1.3. Застраховка, която обезпечава изпълнението чрез покритие на отговорността на изпълнителя със срок на валидност 30 (тридесет) дни след изтичане на срока на договора по чл. 4.1 и доказателство за изцяло платена премия по нея.

ВЪЗЛОЖИТЕЛЯТ следва да бъде посочен като трето ползващо се лице по тази застраховка. Застраховката следва да покрива отговорността на **ИЗПЪЛНИТЕЛЯ** при пълно или частично неизпълнение на Договора, не трябва да съдържа клаузи за самоучастие и не може да бъде използвана за обезпечение на неговата отговорност по друг договор. Разходите по сключването

на застрахователния договор и поддържането на валидността на застраховката за изисквания срок, както и по всяко изплащане на застрахователно обезщетение в полза на **ВЪЗЛОЖИТЕЛЯ**, при наличие на основание за това, са за сметка на **ИЗПЪЛНИТЕЛЯ**.

5.2. В случай на изменение на Договора, извършено в съответствие с този Договор и приложимото право, **ИЗПЪЛНИТЕЛЯТ** се задължава да предприеме необходимите действия за привеждане на Гаранцията за изпълнение в съответствие с изменените условия на Договора, в срок до 5 (пет) дни от подписването на допълнително споразумение за изменението.

5.3. Действията за привеждане на Гаранцията за изпълнение в съответствие с изменените условия на Договора могат да включват, по избор на **ИЗПЪЛНИТЕЛЯ**:

5.3.1. Внасяне на допълнителна парична сума по банковата сметка на **ВЪЗЛОЖИТЕЛЯ** при спазване на изискванията на чл. 5.1.1 от Договора; **и/или**

5.3.2. Предоставяне на документ за изменение на първоначалната банкова гаранция или нова банкова гаранция, при спазване на изискванията на чл. 5.1.2 от Договора; **и/или**

5.3.3. Предоставяне на документ за изменение на първоначалната застраховка или нова застраховка, при спазване на изискванията на чл. 5.1.3 от Договора.

5.4. **ИЗПЪЛНИТЕЛЯТ** е длъжен да поддържа валидността на банковата гаранция за изпълнение/застраховката в срок 30 дни след изтичане на срока на договора по чл. 4.1. Ако в банковата гаранция за изпълнение/застраховката е посочена дата, като срок на валидност и този срок изтича преди срока на договора, **ИЗПЪЛНИТЕЛЯТ** е длъжен, до 10 дни преди посочената дата, да представи банкова гаранция/застраховка с удължена валидност, съгласно чл. 5.1.

5.5. В случай, че **ИЗПЪЛНИТЕЛЯТ** не удължи валидността на банковата гаранция/застраховката, съгласно чл. 5.4. **ВЪЗЛОЖИТЕЛЯТ** има право да отправи към банката/застрахователя писмено искане за плащане в полза на **ВЪЗЛОЖИТЕЛЯ** или да прихване стойността на гаранцията от сумата за плащане и да задържи гаранцията за изпълнение под формата на паричен депозит.

5.6. Когато като гаранция за изпълнение се представя банкова гаранция, **ИЗПЪЛНИТЕЛЯТ** предава на **ВЪЗЛОЖИТЕЛЯ** оригинален екземпляр на банкова гаранция, издадена в полза на **ВЪЗЛОЖИТЕЛЯ**, която трябва да отговаря на следните изисквания:

5.6.1. Да бъде безусловна и неотменяема банкова гаранция във форма, предварително съгласувана с **ВЪЗЛОЖИТЕЛЯ**.

5.6.2. Да съдържа задължение на банката - гарант да извърши плащане при първо писмено искане от **ВЪЗЛОЖИТЕЛЯ**, деклариращ, че е налице неизпълнение на задължение на **ИЗПЪЛНИТЕЛЯ** или друго основание за задържане на Гаранцията за изпълнение по този Договор.

5.6.3. Да бъде със срок на валидност за целия срок на действие на Договора плюс 30 (тридесет) дни след прекратяването на Договора, като при необходимост срокът на валидност на банковата гаранция се удължава или се издава нова.

5.7. Банковите разходи по откриването и поддържането на Гаранцията за изпълнение във формата на банкова гаранция, както и по усвояването на средства от страна на **ВЪЗЛОЖИТЕЛЯ**, при наличието на основание за това, са за сметка на **ИЗПЪЛНИТЕЛЯ**.

5.8. Когато като Гаранция за изпълнение се представя застраховка, **ИЗПЪЛНИТЕЛЯТ** предава на **ВЪЗЛОЖИТЕЛЯ** оригинален екземпляр на застрахователна полица, издадена в полза на **ВЪЗЛОЖИТЕЛЯ** в която **ВЪЗЛОЖИТЕЛЯТ** е посочен като трето ползващо се лице (бенефициер). Политата трябва да отговаря на следните изисквания:

5.8.1. Да обезпечава изпълнението на този Договор чрез покритие на отговорността на **ИЗПЪЛНИТЕЛЯ**.

5.8.2. Да бъде със срок на валидност за целия срок на действие на Договора плюс 30 (тридесет) дни след прекратяването на Договора.

5.9. Разходите по сключването на застрахователния договор и поддържането на валидността на застраховката за изисквания срок, както и по всяко изплащане на застрахователно обезщетение в полза на **ВЪЗЛОЖИТЕЛЯ**, при наличието на основание за това, са за сметка на **ИЗПЪЛНИТЕЛЯ**.

5.10. ВЪЗЛОЖИТЕЛЯТ освобождава Гаранцията за изпълнение в срок до 30 (тридесет) дни след приключване на изпълнението на Договора и окончателно приемане на строително-монтажните работи, в пълен размер, ако липсват основания за задържането от страна на **ВЪЗЛОЖИТЕЛЯ** на каквато и да е сума по нея.

Освобождаването на Гаранцията за изпълнение се извършва, както следва:

5.10.1. Когато е във формата на парична сума – чрез превеждане на сумата по банковата сметка на **ИЗПЪЛНИТЕЛЯ**, посочена в чл. 3.4. от Договора;

5.10.2. Когато е във формата на банкова гаранция – чрез връщане на нейния оригинал на представител на **ИЗПЪЛНИТЕЛЯ** или упълномощено от него лице;

5.10.3. Когато е във формата на застраховка – чрез връщане на оригинала на застрахователната полица/застрахователния сертификат на представител на **ИЗПЪЛНИТЕЛЯ** или упълномощено от него лице, или изпращане на писмено уведомление до застрахователя.

5.11. Гаранцията или съответната част от нея не се освобождава от **ВЪЗЛОЖИТЕЛЯ**, ако в процеса на изпълнение на Договора е възникнал спор между Страните относно неизпълнение на задълженията на **ИЗПЪЛНИТЕЛЯ** и въпросът е отнесен за решаване пред съд. При решаване на спора в полза на **ВЪЗЛОЖИТЕЛЯ** той може да пристъпи към усвояване на гаранциите.

5.12. ВЪЗЛОЖИТЕЛЯТ има право да задържи съответна част и да се удовлетвори от Гаранцията за изпълнение, когато **ИЗПЪЛНИТЕЛЯТ** не изпълни някое от неговите задължения по Договора, както и в случаите на лошо, частично и забавено изпълнение на което и да е задължение на **ИЗПЪЛНИТЕЛЯ**, като усвои такава част от Гаранцията за изпълнение, която съответства на уговорената в Договора неустойка за съответния случай на неизпълнение.

5.13. ВЪЗЛОЖИТЕЛЯТ има право да задържи Гаранцията за изпълнение в пълен размер, в следните случаи:

5.13.1. Ако **ИЗПЪЛНИТЕЛЯТ** не започне работа по изпълнение на Договора в срок до 15 (петнадесет) дни след датата на изпращане на покана за започване на работа по чл. 12.1 и **ВЪЗЛОЖИТЕЛЯТ** развали Договора на това основание.

5.13.2. При пълно неизпълнение, в т.ч. когато изпълнените строително-монтажни работи не отговарят на изискванията на **ВЪЗЛОЖИТЕЛЯ**, и разваляне на Договора от страна на **ВЪЗЛОЖИТЕЛЯ** на това основание.

5.13.3. При прекратяване на дейността на **ИЗПЪЛНИТЕЛЯ** или при обявяването му в несъстоятелност.

5.14. Във всеки случай на задържане на Гаранцията за изпълнение, **ВЪЗЛОЖИТЕЛЯТ** уведомява **ИЗПЪЛНИТЕЛЯ** за задържането и неговото основание. Задържането на Гаранцията за изпълнение изцяло или частично не изчерпва правата на **ВЪЗЛОЖИТЕЛЯ** да търси обезщетение в по-голям размер.

5.15. Когато **ВЪЗЛОЖИТЕЛЯТ** се е удовлетворил от Гаранцията за изпълнение и Договорът продължава да е в сила, **ИЗПЪЛНИТЕЛЯТ** се задължава в срок до 3 (три) дни да допълни Гаранцията за изпълнение, като внесе усвоената от **ВЪЗЛОЖИТЕЛЯ** сума по сметката на **ВЪЗЛОЖИТЕЛЯ** или предостави документ за изменение на първоначалната банкова гаранция или нова банкова гаранция, съответно застраховка, така че във всеки момент от действието на Договора размерът на Гаранцията за изпълнение да бъде в съответствие с чл. 5.1 от Договора.

5.16. ВЪЗЛОЖИТЕЛЯТ не дължи лихва за времето, през което средствата по Гаранцията за изпълнение са престояли при него законосъобразно.

6. ЗАСТРАХОВКИ

6.1. При подписването на договора, на основание чл. 173, ал.1 от ЗУТ, **ИЗПЪЛНИТЕЛЯТ** представя на **ВЪЗЛОЖИТЕЛЯ** оригинал на сключена застрахователна полица “Всички рискове на **ИЗПЪЛНИТЕЛЯ**”, издадена в полза на **ВЪЗЛОЖИТЕЛЯ**, както и доказателство за платена премия по нея.

6.2. ИЗПЪЛНИТЕЛЯТ е длъжен да внесе изцяло застрахователната премия при подписването на застрахователния договор.

6.3. ИЗПЪЛНИТЕЛЯТ се задължава да поддържа застрахователния лимит през целия период на застраховката, като заплати допълнителни премии, в случай че през застрахователния период настъпят събития, които биха намалили застрахователното покритие.

6.4. В случай на дефекти, проявили се през гаранционния срок, **ИЗПЪЛНИТЕЛЯТ** се задължава да удължи срока на гаранционния период с времето, необходимо за отстраняване на дефектите.

6.5. В застрахователния договор не трябва да се съдържат клаузи за самоучастие на застрахованото лице и на възложителя при настъпване на застрахователно събитие.

6.6. Проектът за застрахователен договор се съгласува с **ВЪЗЛОЖИТЕЛЯ**.

7. ПРИЕМАНЕ И ПРЕДАВАНЕ НА ОБЕКТА

7.1. Предаването на обекта от **ВЪЗЛОЖИТЕЛЯ** на **ИЗПЪЛНИТЕЛЯ** се извършва с протокол за откриване на строителната площадка (обр. 2а) по Наредба № 3/ 31.07.03 г. на МРРБ към ЗУТ.

7.2. Предаването на обекта и строителната документация, ако има такава, от **ИЗПЪЛНИТЕЛЯ** в разпореждане на **ВЪЗЛОЖИТЕЛЯ**, се извършва с подписване на констативен акт за установяване годността за приемане на строежа (обр. 15) по Наредба № 3/ 31.07.03 г. на МРРБ към ЗУТ.

8. ГАРАНЦИОНЕН СРОК И КАЧЕСТВО НА ИЗПЪЛНЕНИЕ

8.1. **ИЗПЪЛНИТЕЛЯТ** се задължава да изпълни предмета на договора с необходимото качество, което трябва да съответства на изискванията на договора и приложенията към него.

8.2. Гаранционният срок за извършените строително – монтажни работи важи за целия строеж и започва да тече от датата на подписване на констативен акт за установяване годността за приемане на строежа (обр. 15) по Наредба № 3/ 31.07.03 г. на МРРБ към ЗУТ.

8.3. Гаранционният срок по този договор е (*...словом.....*) години.

8.4. Всички дефекти, проявили се през гаранционния срок, се отстраняват от **ИЗПЪЛНИТЕЛЯ** за негова сметка. За целта, **ВЪЗЛОЖИТЕЛЯТ** уведомява писмено **ИЗПЪЛНИТЕЛЯ** за своите констатации. В срок до 10 дни от получаване на съобщението, **ИЗПЪЛНИТЕЛЯТ**, съгласувано с **ВЪЗЛОЖИТЕЛЯ**, започва работа и отстранява дефектите в минималния технологично необходим срок, договорен между страните.

8.5. В случай на неизпълнение на задълженията от **ИЗПЪЛНИТЕЛЯ**, съгласно чл. 8.4., **ВЪЗЛОЖИТЕЛЯТ** има право да отстрани дефектите за сметка на **ИЗПЪЛНИТЕЛЯ**.

8.6. В случаите на дефекти, проявили се в гаранционния срок и довели до аварийно изключване на енергийния обект, **ВЪЗЛОЖИТЕЛЯТ** има право да отстрани дефектите с аварийни групи, като **ИЗПЪЛНИТЕЛЯТ** няма да носи отговорност за извършената от аварийните групи работа. **ИЗПЪЛНИТЕЛЯТ** е длъжен да заплати на **ВЪЗЛОЖИТЕЛЯ** направените разходи.

8.7. В случаите по чл. 8.5 и чл. 8.6, **ИЗПЪЛНИТЕЛЯТ** е длъжен да заплати на **ВЪЗЛОЖИТЕЛЯ** направените разходи в срок от 25 календарни дни, с банков превод, по сметката на **ВЪЗЛОЖИТЕЛЯ**, считано от датата на уведомяването.

8.8. В случаите по чл. 8.4, 8.5, 8.6, гаранционният срок определен в чл. 8.3 от договора се удължава с времето, необходимо за отстраняване на дефектите.

9. ПАТЕНТНИ ПРАВА

9.1. **ИЗПЪЛНИТЕЛЯТ** трябва да обезщети **ВЪЗЛОЖИТЕЛЯ** срещу всички претенции на трети страни за нарушаване на права върху патенти, запазени марки, авторски права или права на интелектуална собственост или индустриални проекти, произтичащи от употребата на съоръженията и материалите, доставени от **ИЗПЪЛНИТЕЛЯ** за извършване на строително – монтажните работи.

9.2. **ИЗПЪЛНИТЕЛЯТ** гарантира на **ВЪЗЛОЖИТЕЛЯ**, че никое трето лице няма авторски права или права на интелектуална или индустриална собственост върху работите, предмет на този договор. **ИЗПЪЛНИТЕЛЯТ** дава съгласието си да бъде привлечен като трето лице помагач в случай на съдебен процес и претенции срещу **ВЪЗЛОЖИТЕЛЯ**, във връзка с този договор и да обезщети Възложителя напълно за всички претърпени от него щети във връзка с тези претенции.

10. ВРЕМЕННИ ПОДХОДИ И ПЛОЩАДКИ

10.1. Временните подходи към обекта, монтажните площадки и пътища за извършване на строително-монтажните работи се съгласуват предварително с **ВЪЗЛОЖИТЕЛЯ**, за което се съставя двустранен протокол. Щетите нанесени върху тези подходи, площадки и пътища са за сметка на **ВЪЗЛОЖИТЕЛЯ**, с изключение на случаите по чл. 12.10.

10.2. Всички други нанесени щети при извършване на строително – монтажните работи на обекта, невключени в двустранния протокол, са за сметка на **ИЗПЪЛНИТЕЛЯ**.

11. ПРАВА И ЗАДЪЛЖЕНИЯ НА ВЪЗЛОЖИТЕЛЯ

11.1. ВЪЗЛОЖИТЕЛЯТ е длъжен да предаде на **ИЗПЪЛНИТЕЛЯ** обекта с протокол за откриване на строителната площадка (обр. 2а) по Наредба № 3/ 31.07.03 г. на МРРБ към ЗУТ. **ВЪЗЛОЖИТЕЛЯТ** отправя писмена покана до **ИЗПЪЛНИТЕЛЯ** за подписване на протокола.

11.2. ВЪЗЛОЖИТЕЛЯТ има право да проверява изпълнението на видовете работи и отчетната документация по всяко време, без с това да затруднява дейността на **ИЗПЪЛНИТЕЛЯ**.

11.3. ВЪЗЛОЖИТЕЛЯТ има право да провери дали доставените материали на обекта съответстват на поставените изисквания от **ВЪЗЛОЖИТЕЛЯ** и дали са придружени от документите, съгласно чл. 4. ал. 1 от Наредба № РД-02-20-1 от 5.02.2015 г. за условията и реда за влагане на строителни продукти в строежите на Република България (НУРВСПСРБ).

11.4. ВЪЗЛОЖИТЕЛЯТ има право да контролира качеството на извършваните работи.

11.5. ВЪЗЛОЖИТЕЛЯТ има право да спира извършването на СМР при констатиране на некачествено извършени работи, влагане на некачествени или нестандартни материали или отклонения от техническите изисквания. Подмяната на нестандартните материали и отстраняването на нарушенията са за сметка на **ИЗПЪЛНИТЕЛЯ** и трябва да се извършват в рамките на договорения в чл. 4.2. срок.

11.6. ВЪЗЛОЖИТЕЛЯТ е длъжен да определи свой представител, по смисъла на чл. 5, ал.1 по Наредба № 3/ 31.07. 2003 г. на МРРБ към ЗУТ, за срока на договора.

11.7. В случай, че строителството е спряно с подписване на акт обр. 10, съгласно Наредба № 3/ 31.07.2003 г. на МРРБ към ЗУТ, **ВЪЗЛОЖИТЕЛЯТ** се задължава, при настъпване на подходящи условия за продължаване на строителството, да отправи писмена покана до **ИЗПЪЛНИТЕЛЯ** за подписване на акт (обр. 11) по Наредба № 3/ 31.07.2003 г. на МРРБ към ЗУТ.

11.8. ВЪЗЛОЖИТЕЛЯТ е длъжен да назначи приемателна комисия за установяване годността за приемане на обекта с констативен акт (обр. 15) по Наредба № 3/ 31.07.2003 г. на МРРБ към ЗУТ, след получаване на писмено уведомление от **ИЗПЪЛНИТЕЛЯ** за завършване на обекта.

11.9. В случай, че има сключени договори за подизпълнение, **ВЪЗЛОЖИТЕЛЯТ** приема изпълнението на дейностите, предмет на договорите за подизпълнение, в присъствието на **ИЗПЪЛНИТЕЛЯ** и на подизпълнителите

12. ПРАВА И ЗАДЪЛЖЕНИЯ НА ИЗПЪЛНИТЕЛЯ

12.1. ИЗПЪЛНИТЕЛЯТ е длъжен да се яви и да подпише протокола за откриване на строителната площадка в указания в поканите от **ВЪЗЛОЖИТЕЛЯ** срок и да започне незабавно изпълнението на договорените работи.

12.2. ИЗПЪЛНИТЕЛЯТ е длъжен да вземе необходимите мерки за осигуряване на строителната площадка, да я огради или да постави предупредителни знаци, указания за отбиване на движението, при необходимост, и други необходими мероприятия, съгласно действащото законодателство.

12.3. ИЗПЪЛНИТЕЛЯТ е длъжен да организира извършването на работите в срок и качествено и в необходимата технологична последователност и при спазване на държавните нормативи.

12.4. ИЗПЪЛНИТЕЛЯТ е длъжен да изпълнява СМР с материали, съоръжения, изделия, продукти и други в съответствие с определените от **ВЪЗЛОЖИТЕЛЯ** в раздел I. Технически спецификации от документацията за участие в процедурата за възлагане на поръчката, както и с основните изисквания към строежите.

12.4.1. За вложените в обекта строителни продукти **ИЗПЪЛНИТЕЛЯТ** е длъжен да представи необходимите документи, съгласно изискванията на Наредба № РД-02-20-1 от 5.02.2015 г. за условията и реда за влагане на строителни продукти в строежите на Република България (НУПВСПСРБ).

12.5. ИЗПЪЛНИТЕЛЯТ е длъжен да осигури за изпълнение на СМР персонал с необходимия опит, квалификация, както и технически ръководител/и/, бригадир/и/, компетентни да осигурят организация и контрол на работата.

12.6. ИЗПЪЛНИТЕЛЯТ е длъжен да подготвя навреме отчетната документация и съобщава на **ВЪЗЛОЖИТЕЛЯ**, когато ще бъде необходимо подписване на документи за освидетелстване на скрити работи.

12.7. ИЗПЪЛНИТЕЛЯТ е длъжен да се съобразява със заповедите, предписанията и изискванията на лицето/а, упражняващ/и инвеститорски контрол по отношение на спазване на техническите изисквания на **ВЪЗЛОЖИТЕЛЯ**, както и на качеството и количеството на извършените видове работи.

12.8. ИЗПЪЛНИТЕЛЯТ е длъжен да отстранява незабавно за своя сметка всички нанесени повреди на подземните комуникации и съоръжения, когато същите са му указани на място от персонала на експлоатационните предприятия или **ВЪЗЛОЖИТЕЛЯ**. Произтичащите глоби и санкции са за негова сметка.

12.9. ИЗПЪЛНИТЕЛЯТ е длъжен при извършване на възложените работи да не допуска замърсяване и да не заема площи извън границите на предадената му строителна площадка, както и да спазва изискванията на нормативните документи за опазване на околната среда.

12.10. ИЗПЪЛНИТЕЛЯТ е длъжен да извършва всички работи по обекта така, че да не се създават нерегламентирани пречки за правото на ползване и владееие на обществени или частни пътища и подходи до или към имотите, независимо от това дали те са собственост на **ВЪЗЛОЖИТЕЛЯ** или което и да било друго лице. Всички претенции, щети, разходи, такси и парични обезщетения и други, в случай, че се допуснат такива нарушения са за сметка на **ИЗПЪЛНИТЕЛЯ**.

12.11. ИЗПЪЛНИТЕЛЯТ е длъжен да извършва строително-монтажните и демонтажните работи при строго спазване изискванията на Правилника по безопасност и здраве при работа в електрически уредби на електрически и топлофикационни централи и по електрически мрежи, Наредба №9/09.06.04г. за техническата експлоатация на електрически централи и мрежи (НТЕЕЦМ), всички други нормативни актове и документи, свързани с изпълнението на СМР и Споразумение №1 за осигуряване на здравословни и безопасни условия на труд, неразделна част от този договор.

12.12. ИЗПЪЛНИТЕЛЯТ е длъжен да уведомява писмено **ВЪЗЛОЖИТЕЛЯ** винаги, когато съществува опасност от забавяне или нарушаване на договорения график за изпълнение на строежа, като посочи причините за това закъснение.

12.13. ИЗПЪЛНИТЕЛЯТ е длъжен да освободи и почисти строителната площадка, след завършване на работите и преди подписване на протокола за приемане на обекта от приемателна комисия, назначена от **ВЪЗЛОЖИТЕЛЯ**.

12.14. ИЗПЪЛНИТЕЛЯТ е длъжен да изпрати уведомително писмо до **ВЪЗЛОЖИТЕЛЯ** за окончателното завършване на СМР с искане за назначаване на приемателна комисия за подписване на протокол за приемане на обекта.

12.15. ИЗПЪЛНИТЕЛЯТ е длъжен да сключи договор/договори за подизпълнение с посочените в офертата му подизпълнители в срок от 5 (пет) дни от сключване на настоящия договор. При замяна или включване на подизпълнител, се прилагат условията на чл. 66, ал. 14 и ал. 15 от ЗОП. В този случай **ИЗПЪЛНИТЕЛЯТ** е длъжен да представи на **ВЪЗЛОЖИТЕЛЯ** копие на договора с новия подизпълнител, заедно с всички документи, които доказват изпълнението на условията по чл. 66, ал. 14 от ЗОП, в срок до три дни от неговото сключване.

12.16. В случай, че има сключени договори за подизпълнение, при приемането изпълнението на дейностите, предмет на договорите за подизпълнение, **ИЗПЪЛНИТЕЛЯТ** е длъжен да осигури присъствието на подизпълнителите.

12.17. ИЗПЪЛНИТЕЛЯТ носи пълна отговорност за цялостното опазване на обекта до предаването му на **ВЪЗЛОЖИТЕЛЯ** с констативен акт за установяване годността за приемане на строежа (обр. 15) по Наредба № 3/ 31.07.03 г. на МРРБ към ЗУТ.

12.18. ИЗПЪЛНИТЕЛЯТ има право да получи плащане за извършените от него и приети от **ВЪЗЛОЖИТЕЛЯ** работи и вложените за тях материали.

12.19. ИЗПЪЛНИТЕЛЯТ е длъжен да спазва всички приложими правила и изисквания, свързани с опазване на околната среда, социалното и трудовото право, приложими колективни споразумения и/или разпоредби на международното екологично, социално и трудово право

съгласно приложение № 10 от ЗОП - Списък на конвенциите в социалната област и в областта на околната среда.

12.20. ИЗПЪЛНИТЕЛЯТ се задължава да предаде на **ВЪЗЛОЖИТЕЛЯ** всички демонтирани материали, ако има такива. При непредаване се съставя констативен приемо-предавателен протокол и стойността се дължи от **ИЗПЪЛНИТЕЛЯ** на **ВЪЗЛОЖИТЕЛЯ** по пазарни цени. Последното е основание за издаване на протокол за плащане на установените липси.

12.21. Организацията на работата, нейното изпълнение, а така също и контрола върху нейното качествено и безопасно изпълнение е изцяло отговорност и задължение на **ИЗПЪЛНИТЕЛЯ**.

12.22. ИЗПЪЛНИТЕЛЯТ се задължава да не разкрива информация, предоставена му от **ВЪЗЛОЖИТЕЛЯ**. Задълженията по този член и следващите чл.12.22.1, чл.12.22.2. и чл.12.22.3. се отнасят до **ИЗПЪЛНИТЕЛЯ**, всички негови подразделения, контролирани от него фирми и организации, всички негови служители и наети от него физически или юридически лица, като **ИЗПЪЛНИТЕЛЯТ отговаря** за изпълнението на тези задължения от страна на такива лица. Задълженията, свързани с неразкриване на Конфиденциалната информация остават в сила и след прекратяване на Договора на каквото и да е основание.

12.22.1. **ИЗПЪЛНИТЕЛЯТ** се задължава да не разгласява по никакъв начин конфиденциална информация, станала му известна по повод изпълнение на горепосочения договор, отнасяща се за „Електроенергиен системен оператор“ ЕАД, пред вертикално интегрираното предприятие – „Български енергиен холдинг“ ЕАД или която и да е друга част от него.

12.22.2. **ИЗПЪЛНИТЕЛЯТ** се задължава да пази конфиденциалната информация добросъвестно и да не разпространява и публикува, както и да не я предоставя на лица, които нямат право на достъп до нея.

12.22.3. **ИЗПЪЛНИТЕЛЯТ** се задължава да върне при поискване от страна на **ВЪЗЛОЖИТЕЛЯ** всички предоставени му документи и носители на информация.

12.23. ИЗПЪЛНИТЕЛЯТ се задължава да не използва информация, предоставена му от **ВЪЗЛОЖИТЕЛЯ** за други цели, извън изпълнението на предмета на този договор.

13. ПРАВА И ЗАДЪЛЖЕНИЯ НА СТРАНИТЕ СЪГЛАСНО ЗАКОНА ЗА ЗДРАВΟΣЛОВНИ И БЕЗОПАСНИ УСЛОВИЯ НА ТРУД (ЗЗБУТ) И НАРЕДБА № 2/2004г. ЗА МИНИМАЛНИТЕ ИЗИСКВАНИЯ ЗА ЗДРАВΟΣЛОВНИ И БЕЗОПАСНИ УСЛОВИЯ НА ТРУД ПРИ ИЗВЪРШВАНЕ НА СМР (Наредба №2).

13.1. ВЪЗЛОЖИТЕЛЯТ има право да упълномощи физическо или юридическо лице, което да го представлява и да извършва дейностите, предвидени в Наредба №2.

13.2. ВЪЗЛОЖИТЕЛЯТ е длъжен, в случаите на повече от един изпълнител, да определи координатор по безопасност и здраве (КБЗ), който да извършва дейностите, свързани с изпълнението и контрола на строежа, предвидени в Наредба №2.

13.3. ИЗПЪЛНИТЕЛЯТ е длъжен да извършва строително-монтажните и демонтажните работи при спазване на изискванията и задълженията, предвидени в Наредба №2.

13.4. ИЗПЪЛНИТЕЛЯТ е длъжен да определи от състава си технически ръководител/и/, бригадир/и/ и ръководител на противопожарната комисия, които да изпълняват задачите съответно по чл. 26, чл. 27 и чл. 67, ал. 2 от Наредба №2.

13.5. ИЗПЪЛНИТЕЛЯТ е длъжен, преди започване на работа на строителната площадка и до завършването на строежа да извършва оценка на риска, съвместно с обявените подизпълнители. При настъпване на съществени изменения от първоначалните условия по време на изпълнение на СМР оценката на риска се актуализира.

13.6. При извършване на СМР на територията на работещо предприятие на **ВЪЗЛОЖИТЕЛЯ**, **ИЗПЪЛНИТЕЛЯТ** съгласува оценката на риска с **ВЪЗЛОЖИТЕЛЯ**.

13.7. ИЗПЪЛНИТЕЛЯТ е длъжен да изготвя инструкции по безопасност и здраве и при необходимост да ги актуализира в съответствие с конкретните условия на работа.

13.8. При извършване на СМР на територията на работещо предприятие на **ВЪЗЛОЖИТЕЛЯ**, **ИЗПЪЛНИТЕЛЯТ** представя изготвените инструкции по безопасност и здраве на **ВЪЗЛОЖИТЕЛЯ** за утвърждаване.

13.9. ИЗПЪЛНИТЕЛЯТ е длъжен да изпълнява нарежданията, издавани от КБЗ, свързани със задачите му по контрола за здравословни и безопасни условия на труд (ЗБУТ).

13.10. ИЗПЪЛНИТЕЛЯТ е длъжен да осигури комплексни ЗБУТ на всички работещи и да отстранява от строителната площадка тези от тях, които с действията и/или бездействията си застрашават своята и на останалите работещи безопасност.

13.11. ВЪЗЛОЖИТЕЛЯТ има право да отстранява от строителната площадка работещи, които с действията и/или бездействията си застрашават своята и на останалите работещи безопасност.

13.12. ИЗПЪЛНИТЕЛЯТ и **ВЪЗЛОЖИТЕЛЯТ** вземат мерки за опазване на дървесната растителност и водните източници и площи, които се намират на и/или около строителната площадка.

13.13. ИЗПЪЛНИТЕЛЯТ е длъжен да започне работа от датата на откриване на строителната площадка/датата на предаване на обекта с пълния брой деклариран от него персонал по обществената поръчка, като за всяко лице да са налице всички изисквания за допуск до работа (квалификационни групи по безопасност по Правилника за безопасност и здраве при работа в електрически уредби на електрически и топлофикационни централи и по електрически мрежи, разрешителни за работа, ако е приложимо и други).

14. САНКЦИИ

14.1. В случай, че **ИЗПЪЛНИТЕЛЯТ** е в забава при изпълнение на сроковете по договора (с изключение на случаите на форсмажор), **ИЗПЪЛНИТЕЛЯТ** дължи неустойки в размер на 0.3% (нула цяло и три процента) на ден върху стойността на договора, без ДДС, но не повече от 30 % от стойността на договора. Санкцията за забава не освобождава **ИЗПЪЛНИТЕЛЯ** от неговото задължение да завърши и предаде обекта, както и от другите му задължения и отговорности по настоящия договор.

14.2. ВЪЗЛОЖИТЕЛЯТ уведомява писмено **ИЗПЪЛНИТЕЛЯ** за стойността на начислената неустойка и определя срок, в който съответната сума да бъде внесена по сметка на **ВЪЗЛОЖИТЕЛЯ**.

14.3. В случай, че на **ВЪЗЛОЖИТЕЛЯТ** бъде наложена имуществена санкция от компетентен орган и/или в случай, че **ВЪЗЛОЖИТЕЛЯТ** претърпи имуществени вреди поради претенции на трети лица, вследствие на действие и/или бездействие на **ИЗПЪЛНИТЕЛЯ**, то **ИЗПЪЛНИТЕЛЯТ** се задължава да обезщети **ВЪЗЛОЖИТЕЛЯТ** в пълен размер на претърпените имуществени вреди, включително и направените от **ВЪЗЛОЖИТЕЛЯ** съдебни разходи и разходи за защита, поради виновното поведение на **ИЗПЪЛНИТЕЛЯ**.

14.4. ИЗПЪЛНИТЕЛЯТ дължи плащане по чл. 14.3., в срок, определен в писмена покана отправена от **ВЪЗЛОЖИТЕЛЯ** и посочваща наред със срока и размера на дължимото плащане, също и фактическото основание за неговата дължимост.

14.5. В случай, че **ИЗПЪЛНИТЕЛЯТ**, в определения от **ВЪЗЛОЖИТЕЛЯ** срок по чл.14.2. и 14.4. не заплати стойността на дължимите неустойка и обезщетение, **ВЪЗЛОЖИТЕЛЯТ** има право да прихване дължимите сумите за плащане от гаранцията за изпълнение или от сумата за плащане.

14.6. В случаите по чл. 14.5., когато гаранцията за изпълнение не покрива размера на сумите по предходния член, **ВЪЗЛОЖИТЕЛЯТ** има право да намали сумата за плащане, дължима на **ИЗПЪЛНИТЕЛЯ**, със стойността на задълженията по чл. 14.1 и чл. 14.3.

14.7. При настъпване на вреди за **ВЪЗЛОЖИТЕЛЯ** по-големи от договорените неустойки, той има право да претендира обезщетение за тях пред компетентния български съд.

14.8. При неизпълнение на договорно задължение от страна на **ИЗПЪЛНИТЕЛЯ**, **ВЪЗЛОЖИТЕЛЯТ** има право да усвои гаранцията за изпълнение на договора.

14.9. Ако **ВЪЗЛОЖИТЕЛЯТ** не изпълни задължението си да извърши плащанията в договорените срокове, той дължи обезщетение на **ИЗПЪЛНИТЕЛЯ** в размер на законната лихва върху просроченото плащане за периода на забава.

14.10. В случай, че **ИЗПЪЛНИТЕЛЯТ** е в неизпълнение по чл. 13.13. (с изключение на случаите на непреодолима сила по смисъла на чл. 15), **ИЗПЪЛНИТЕЛЯТ** дължи неустойки в размер на 0.3% (нула цяло и три процента) на ден върху стойността на договора, без ДДС, за всеки ден забава, но не повече от 30 % от стойността на договора, независимо от неустойката по чл.14.1. Санкцията за забава

не освобождава **ИЗПЪЛНИТЕЛЯ** от неговото задължение да завърши и предаде обекта, както и от другите му задължения и отговорности по настоящия договор.

15. НЕПРЕОДОЛИМА СИЛА

15.1. Никоя от страните по този договор не отговаря за неизпълнение, причинено от непреодолима сила. За целите на този договор, „непреодолима сила“ има значението на това понятие по смисъла на чл. 306, ал. 2 от Търговския закон.

15.2. Не може да се позовава на непреодолима сила страна, която е била в забава към момента на настъпване на обстоятелството, съставляващо непреодолима сила.

15.3. Страната, която не може да изпълни задължението си поради непреодолима сила, е длъжна да предприеме всички действия с грижата на добър стопанин, за да намали до минимум понесените вреди и загуби, както и да уведоми писмено другата страна в срок до 7 (седем) дни от настъпването на непреодолимата сила, като посочи в какво се състои непреодолимата сила и възможните последици от нея за изпълнението. При неуведомяване се дължи обезщетение за настъпилите от това вреди. Страната, позоваваща се на непреодолима сила следва да представи удостоверение от БТПП гр. София, удостоверяващо настъпването на събитието, продължителността му и причинно-следствената връзка между събитието и неизпълнението по настоящия договор.

15.4. Докато трае непреодолимата сила, изпълнението на задълженията на свързаните с тях насрещни задължения се спира.

15.5. Не може да се позовава на непреодолима сила страна:

15.5.1. която е била в забава или друго неизпълнение преди настъпването на непреодолима сила;

15.5.2. която не е информирала другата страна за настъпването на непреодолима сила; или

15.5.3. чиято небрежност или умишлени действия или бездействия са довели до невъзможност за изпълнение.

15.5.4. Липсата на парични средства не представлява непреодолима сила.

15.6. Ако непреодолимата сила, настъпила след сключване на този договор, трае повече от 30 (тридесет) дни, всяка от страните може да го прекрати с 5 (пет) дневно писмено предизвестие. В този случай не се налагат санкции и неустойки не се дължат.

16. НЕИЗПЪЛНЕНИЕ

16.1. Договорът може да бъде развален едностранно от **ВЪЗЛОЖИТЕЛЯ** при забава или неизпълнение на някое от задълженията по този договор от страна на **ИЗПЪЛНИТЕЛЯ**.

17. ПРЕКРАТЯВАНЕ НА ДОГОВОРА

17.1. Договорът може да бъде прекратен в следните случаи:

17.1.1. При непреодолима сила, съгласно чл.15.

17.1.2. Едностранно от **ВЪЗЛОЖИТЕЛЯ** с 5(пет) дневно писмено предизвестие. В този случай **ВЪЗЛОЖИТЕЛЯТ** не дължи на **ИЗПЪЛНИТЕЛЯ** обезщетение за претърпените вреди и/или пропуснати ползи.

17.1.3. По взаимно съгласие между страните. В този случай се подписва двустранен протокол за уреждане на финансовите им отношения до момента на прекратяването.

17.1.4. **ВЪЗЛОЖИТЕЛЯТ** може по всяко време да прекрати договора чрез писмено предизвестие до **ИЗПЪЛНИТЕЛЯ**, без компенсация за **ИЗПЪЛНИТЕЛЯ**, ако **ИЗПЪЛНИТЕЛЯТ** банкрутира или по друг начин стане неплатежоспособен при условие, че това прекратяване няма да се отрази или бъде в ущърб на някакво право на действие или удовлетворение, произтекло или което ще произтече впоследствие за **ВЪЗЛОЖИТЕЛЯ**.

17.1.5. **ВЪЗЛОЖИТЕЛЯТ** може да прекрати договора едностранно, без предизвестие, без да дължи каквото и да било обезщетение на **ИЗПЪЛНИТЕЛЯ**, в случай, че последния наруши, което и да било изискване за конфиденциалност по този договор или по споразумението за конфиденциалност, неразделна част от този договор.

17.1.6. **ВЪЗЛОЖИТЕЛЯТ** може да прекрати договора, ако в резултат на обстоятелства, които възникнат след сключването му, не е в състояние да изпълни своите задължения. В този случай **ВЪЗЛОЖИТЕЛЯТ** дължи на **ИЗПЪЛНИТЕЛЯ** обезщетение за претърпените вреди от сключването на договора. Претърпените вреди представляват действително направените и необходими разходи за изпълнението на договора към момента на прекратяването му.

17.2. Всяка от Страните може да развали Договора при виновно неизпълнение на съществено задължение на другата страна по Договора, при условията и с последиците съгласно чл. 87 и сл. от Закона за задълженията и договорите, чрез отправяне на писмено предупреждение от изправната Страна до неизправната и определяне на подходящ срок за изпълнение. Разваляне на Договора не се допуска, когато неизпълнената част от задължението е незначителна с оглед на интереса на изправната Страна.

17.2.1. За целите на този Договор, Страните ще считат за виновно неизпълнение на съществено задължение на **ИЗПЪЛНИТЕЛЯ** когато **ИЗПЪЛНИТЕЛЯТ** е допуснал съществено отклонение от Условията за изпълнение на поръчката / Техническата спецификация и Техническото предложение.

17.3. Във всички случаи на прекратяване на Договора, освен при прекратяване на юридическо лице – Страна по Договора без правоприемство:

17.3.1. **ВЪЗЛОЖИТЕЛЯТ** и **ИЗПЪЛНИТЕЛЯТ** съставят констативен протокол за извършената към момента на прекратяване работа и размера на евентуално дължимите плащания;

17.3.2. **ИЗПЪЛНИТЕЛЯТ** се задължава:

а) да преустанови изпълнението на СМР, с изключение изпълнението на такива дейности, каквито може да бъдат необходими и поискани от **ВЪЗЛОЖИТЕЛЯ**;

б) да върне на **ВЪЗЛОЖИТЕЛЯ** всички документи и материали, които са собственост на **ВЪЗЛОЖИТЕЛЯ** и са били предоставени на **ИЗПЪЛНИТЕЛЯ** във връзка с предмета на Договора.

18. СПОРОВЕ

18.1. Всички спорове, породени от този договор или отнасящи се до него, включително споровете, породени или отнасящи се до неговото тълкуване, недействителност, изпълнение или прекратяване, както и спорове за попълване на празноти в договора или приспособяването му към нововъзникнали обстоятелства, ще бъдат разрешавани чрез преговори, а в случай на несъгласие – спорът се отнася за решаване пред компетентния български съд.

19. УСЛОВИЯ ЗА ВЛИЗАНЕ НА ДОГОВОРА В СИЛА

19.1. Договорът влиза в сила считано от датата на регистриране в деловодната система на **ВЪЗЛОЖИТЕЛЯ**, която се поставя на всички екземпляри на Договора.

20. СЪОБЩЕНИЯ

20.1. Всички съобщения между страните са валидни, ако са направени в писмена форма.

20.2 За дата на съобщението се счита:

20.2.1. Датата на постъпването на съобщението в посочената от адресата информационна система – при изпращане по електронна поща.

20.2.2. Датата на получено автоматично генерирано съобщение, потвърждаващо изпращането – при изпращане по факс;

20.2.3. Датата на доставка, отбелязана върху куриерската разписка – при изпращане по куриер;

20.2.4. Датата на пощенското клеймо на обратната разписка – при изпращане по пощата;

20.2.5. Датата на предаването – при лично предаване на уведомлението;

21. ДРУГИ УСЛОВИЯ

21.1. Всички срокове по този договор, посочени в дни, следва да се разбират в календарни дни, освен ако изрично е посочено друго.

21.2. За неуредени с този договор въпроси се прилагат разпоредбите на действащите нормативни актове в Р България.

21.3. Настоящият договор може да бъде допълван и/или изменян само с допълнителни споразумения, изготвени в писмена форма и подписани от двете страни, когато е налице някое от основанията, регламентирани в чл. 116 от ЗОП.

Настоящият договор е съставен и подписан в два еднообразни екземпляра – по един за всяка от страните.

Приложения, представляващи неразделна част от договора:

1. Техническите спецификации от документацията за обществена поръчка.
2. Предложение за изпълнение на поръчката на изпълнителя.
3. Ценово предложение на изпълнителя.

4. Споразумение № 1 за осигуряване на здравословни и безопасни условия на труд.

ВЪЗЛОЖИТЕЛ:

ИЗПЪЛНИТЕЛ:

СПОРАЗУМЕНИЕ № 1

За осигуряване на здравословни и безопасни условия на труд

към Договор №от.....2020 г.

Днес2020 г., в гр. София между:

ЕСО ЕАД, МЕР СОФИЯ ОБЛАСТ, вписан в търговския регистър по ф.д. № 16298/2006 год. на СГС, БУЛСТАТ: 1752013040012, гр. София бул. Европа №2, представляван от Димитър Димитров – Ръководител МЕР - София област, пълномощник на изпълнителния директор на ЕСО ЕАД, съгласно пълномощно № 1476/15.05.2018 г, заверено от нотариус Валентина Василева с рег. № 320 на Нотариалната камара, наричан по-долу за краткост **ВЪЗЛОЖИТЕЛ** и

„.....”, със седалище и адрес на управление гр., община, ул., ЕИК, представлявано от....., в качеството на, , наричан по-долу за краткост **ИЗПЪЛНИТЕЛ**, се сключи това Споразумение за следното:

I. ОБЩИ условия

1. Това споразумение се сключва на основание чл. 18 от Закона за здравословни и безопасни условия на труд и във връзка с мероприятията по изпълнение на Правилник за безопасност и здраве при работа в електрически уредби на електрически и топлофикационни централи и по електрически мрежи, наричано за кратко по - нататък „Правилник”.

2. Със споразумението се определят изискванията и задълженията, които страните приемат да изпълнят за осигуряване на здравословни и безопасни условия на труд на работещите, назначени от **ИЗПЪЛНИТЕЛЯ**, както и живота и здравето на други лица, които се намират в района на извършваната от тях дейност.

3. ИЗПЪЛНИТЕЛЯТ по сключения договор за възлагане на работа е външна организация, а нейният ръководител е работодател за съответния външен по отношение на предприятието персонал.

4. При извършване на всички видове работи и дейности в обекти на ЕСО ЕАД, Правилникът е еднакво задължителен за страните по договора. Длъжностните лица от страна на **ВЪЗЛОЖИТЕЛЯ** и на **ИЗПЪЛНИТЕЛЯ**, които ръководят и управляват трудовите процеси, отговарят за осигуряване на здравословни и безопасни условия на труд в ръководените от тях работи и дейности. Те са длъжни незабавно да се информират взаимно за всички опасности и вредности.

II. ЗАДЪЛЖЕНИЯ НА ВЪЗЛОЖИТЕЛЯ

5. Да определи длъжностно лице/или лица/, което да контролира и подпомага организацията и координацията на работата, извършвана от отговорните ръководители, определени от

ИЗПЪЛНИТЕЛЯ, за осигуряване на безопасни и здравословни условия на труд, да предприема мерки за въздействие при нарушаване на нормите и изискванията от страна на ръководители и изпълнители, включително спиране на работата.

6. Да определи длъжностно лице/или лица/, което да приема, да изисква и извърша проверка на всички предвидени в Правилника документи, включително и удостоверенията за притежавана квалификационна група по безопасност на труда от изпълнителя.

7. Да осигури инструктиране на персонала на **ИЗПЪЛНИТЕЛЯ** според изискванията на Наредба № РД – 07 - 2/16.12.2009 г. за условията и реда за провеждане на периодично обучение и инструктаж на работници и служители по правилата за осигуряване на здравословни и безопасни условия на труд (ДВ бр. 102/22.12.2009 г., в сила от 01.01.2010 г., посл. Изм. ДВ бр. 25/30.03.2010 г.) и в съответствие с мястото и конкретните условия на работата, която групата или част от нея ще извършва.

8. Да осигурява издаването на наряди за работа в съответствие с конкретните условия и съобразно реда, установен от Правилника.

9. Да осигурява обезопасяване на работните места.

10. Да осигурява спазване на определената в Правилника процедура за допускане на групата до работа.

III. ЗАДЪЛЖЕНИЯ НА ИЗПЪЛНИТЕЛЯ

11. Да извърши правилен подбор при съставяне списъка на ръководния и изпълнителски персонал, който ще изпълнява работата по сключения договор, по отношение на професионалната квалификация и тази по безопасността на труда.

12. Да определи от състава си правоспособни лица с квалификация, опит и техническа компетентност за отговорни ръководители и изпълнители по смисъла на Правилника, по безопасността на групата, работеща на съответния обект.

13. Да представи на **ВЪЗЛОЖИТЕЛЯ**, чрез ръководителя на групата, документи, които се изискват от Правилника.

14. Да спазва всички ограничения и забрани за извеждане и допускане до работа на лица и бригади, които са предвидени в Правилника.

15. Отговорният ръководител или изпълнителят по смисъла на Правилника приема всяко работно място от допускащия, като проверява изпълнението на техническите мероприятия за обезопасяване, както и тяхната достатъчност, и отговаря за цялостното и правилното изпълнение на указанията в наряда мерки за безопасност.

16. Отговорните ръководители и/или изпълнители по смисъла на Правилника на **ИЗПЪЛНИТЕЛЯ** постоянно упражняват контрол за спазване изискванията на Правилника и инструкциите по безопасността на труда от членовете на групата и предприемат мерки за отстраняване на нарушенията.

17. При цялото времетраене на работата отговорният ръководител и / или изпълнителят по смисъла на Правилника, съвместно с допускащия да извършат всички записвания по оформяне на наряда според естеството, продължителността и условията на работа, както и при окончателното завършване на работата и закриване на наряда.

18. Да уведомява писмено **ВЪЗЛОЖИТЕЛЯ** за предприетите мерки и подадени от него предложения, искания за санкциониране на лица, допуснали нарушения на изискванията по безопасността на труда.

19. Да осигурява безпрекословно изпълняване разпорежданията на упълномощените длъжностни лица от **ВЪЗЛОЖИТЕЛЯ**. При констатирани нарушения на технологичната дисциплина и правилата по безопасност на работа, е длъжен незабавно да прекрати трудовия процес до отстраняване на нарушенията.

20. В случай на трудова злополука с лица от персонала му, **ИЗПЪЛНИТЕЛЯТ** да уведомява веднага съответното поделение на Изпълнителна агенция „Главна инспекция по труда“ и **ВЪЗЛОЖИТЕЛЯТ**, след което предприема мерки и да оказва съдействие на компетентните органи за изясняване обстоятелствата и причините за злополуката. Декларация за трудова злополука се съставя от **ИЗПЪЛНИТЕЛЯ**.

IV. ПРИНУДИТЕЛНИ МЕРКИ И САНКЦИИ

21. Длъжностните лица, упълномощени от **ВЪЗЛОЖИТЕЛЯ**, при констатиране на нарушения на правилата по безопасността на труда от страна на персонала на **ИЗПЪЛНИТЕЛЯ** са задължени:

- да дават веднага предписания за отстраняване на нарушенията;
- да отстраняват отделни членове или група / бригада / като спират работата, ако извършените нарушения налагат това, както и да дават на **ИЗПЪЛНИТЕЛЯ** писмени предложения-искания за налагане санкции на лица, извършили нарушения.

22. Вредите, причинени от влошаване качеството и удължаване сроковете на извършваните работи, поради отстраняване на отделни лица или спиране работата на групи/бригади/, за допуснати нарушения на изискванията на правилниците и инструкциите по безопасността на труда, са за сметка на **ИЗПЪЛНИТЕЛЯ**.

Настоящото споразумение се състави в два еднообразни екземпляра по един за всяка от страните и е неразделна част от сключения между страните договор.

ВЪЗЛОЖИТЕЛ:

ИЗПЪЛНИТЕЛ:

РАЗДЕЛ VI. Образци на документи, които трябва да бъдат представени от участника, избран за изпълнител, при подписване на договора за обществената поръчка

ДЕКЛАРАЦИЯ
по чл. 107, т. 4 от ЗОП
за липса на свързаност с друг участник

Долуподписаният/.....-ата

.....
(собствено, бащино, фамилно име)

притежаваш/а лична карта №....., издадена на

от – гр.....

адрес:.....

(постоянен адрес)

в качеството ми на

(посочете длъжността)

на.....

(посочете наименованието на участника)

участник в обществена поръчка с предмет: „**Възстановяване на антикорозионно покритие на съоръжения в ОРУ 400 kV на п/ст „Червена могила“**“

ДЕКЛАРИРАМ, ЧЕ:

Представяваният от мен участник не е свързано лице съгласно §2, т. 45 от Допълнителните разпоредби на ЗОП с друг участник в настоящата поръчка.

Задължавам се да уведомя възложителя за всички настъпили промени в декларираните по-горе обстоятелства в 7-дневен срок от настъпването им.

Известно ми е, че при деклариране на неверни данни нося наказателна отговорност по чл. 313 от Наказателния кодекс.

Дата:.....

ДЕКЛАРАТОР:.....

(подпис)

ДЕКЛАРАЦИЯ

по чл. 59, ал. 1, т. 3 от Закона за мерките срещу изпирането на пари

Долуподписаният/ата:

1. (име, презиме, фамилия), ЕГН/ЛНЧ/официален личен идентификационен номер или друг уникален елемент за установяване на самоличността , дата на раждане: , гражданство/а: , постоянен адрес: , или адрес: (за чужди граждани без постоянен адрес),

в качеството ми на:

- законен представител
 пълномощник

на (посочва се наименованието, както и правноорганизационната форма на юридическото лице или видът на правното образувание) с ЕИК/БУЛСТАТ/ номер в съответния национален регистър , вписано в регистъра при

ДЕКЛАРИРАМ:

I. Действителни собственици на представляваното от мен юридическо лице/ правно образувание са следните физически лица:

1. (име, презиме, фамилия), ЕГН/ЛНЧ: , дата на раждане , гражданство/а: (посочва се всяко гражданство на лицето), Държавата на пребиваване, в случай че е различна от Република България, или държавата по гражданството: , постоянен адрес: , или адрес: (за лица без постоянен адрес на територията на Република България)

което е:

- лице, което пряко или косвено притежава достатъчен процент от акциите, дяловете или правата на глас, включително посредством държане на акции на приносител, съгласно § 2, ал. 1, т. 1 от допълнителните разпоредби на ЗМИП;
- лице, упражняващо контрол по смисъла на § 1в от допълнителните разпоредби на Търговския закон (посочва се конкретната хипотеза)
- лице, упражняващо решаващо влияние при вземане на решения за определяне състава на управителните и контролните органи, преобразуване, прекратяване на дейността и други въпроси от съществено значение за дейността, съгласно § 2, ал. 3 от допълнителните разпоредби на ЗМИП;
- лице, което упражнява краен ефективен контрол чрез упражняването на права чрез трети лица, включително, но не само, предоставени по силата на упълномощаване, договор или друг вид сделка, както и чрез други правни форми, осигуряващи възможност за упражняване на решаващо влияние чрез трети лица, съгласно § 2, ал. 4 от допълнителните разпоредби на ЗМИП;
- (посочва се конкретната категория) учредител, доверителен собственик, пазител, бенефициер или лице, в чийто главен интерес е създадена или се управлява доверителната собственост, или лице, което в крайна сметка упражнява контрол над доверителната собственост

посредством пряко или косвено притежаване или чрез други средства, или лице, заемащо длъжност, еквивалентна или сходна с предходно посочените;

лице, от чието име и/или за чиято сметка се осъществява дадена операция, сделка или дейност и което отговаря най-малко на някои от условията, посочени в § 2, ал. 1, т. 1 – 3 от допълнителните разпоредби на ЗМИП;

лице, изпълняващо длъжността на висш ръководен служител, когато не може да се установи друго лице като действителен собственик;

друго (посочва се).....

Описание на притежаваните права:

2. (име, презиме, фамилия), ЕГН/ЛНЧ:, дата на раждане, гражданство/а: (посочва се всяко гражданство на лицето), Държавата на пребиваване, в случай че е различна от Република България, или държавата по гражданството:, постоянен адрес:, или адрес:, (за лица без постоянен адрес на територията на Република България)

което е:

лице, което пряко или косвено притежава достатъчен процент от акциите, дяловете или правата на глас, включително посредством държане на акции на приносител, съгласно § 2, ал. 1, т. 1 от допълнителните разпоредби на ЗМИП;

лице, упражняващо контрол по смисъла на § 1в от допълнителните разпоредби на Търговския закон (посочва се конкретната хипотеза)

лице, упражняващо решаващо влияние при вземане на решения за определяне състава на управителните и контролните органи, преобразуване, прекратяване на дейността и други въпроси от съществено значение за дейността, съгласно § 2, ал. 3 от допълнителните разпоредби на ЗМИП;

лице, което упражнява краен ефективен контрол чрез упражняването на права чрез трети лица, включително, но не само, предоставени по силата на упълномощаване, договор или друг вид сделка, както и чрез други правни форми, осигуряващи възможност за упражняване на решаващо влияние чрез трети лица, съгласно § 2, ал. 4 от допълнителните разпоредби на ЗМИП;

(посочва се конкретната категория) учредител, доверителен собственик, пазител, бенефициер или лице, в чийто главен интерес е създадена или се управлява доверителната собственост, или лице, което в крайна сметка упражнява контрол над доверителната собственост посредством пряко или косвено притежаване или чрез други средства, или лице, заемащо длъжност, еквивалентна или сходна с предходно посочените;

лице, от чието име и/или за чиято сметка се осъществява дадена операция, сделка или дейност и което отговаря най-малко на някои от условията, посочени в § 2, ал. 1, т. 1 – 3 от допълнителните разпоредби на ЗМИП;

лице, изпълняващо длъжността на висш ръководен служител, когато не може да се установи друго лице като действителен собственик;

друго (посочва се).....

Описание на притежаваните права:

II. Юридически лица или други правни образувания, чрез които пряко или непряко се упражнява контрол върху представляваното от мен юридическо лице/правно образувание, са:

A. Юридически лица/правни образувания, чрез които пряко се упражнява контрол:

.....(посочва се наименованието, както и правноорганизационната форма на юридическото лице или видът на правното образувание),
седалище:(държава, град, община), адрес:
....., вписано в регистър ЕИК/БУЛСТАТ
или номер в съответния национален регистър

Представители:

1.(име, презиме, фамилия), ЕГН/ЛНЧ:, дата на раждане:, гражданство/а: (посочва се всяко гражданство на лицето), Държавата на пребиваване, в случай че е различна от Република България, или държавата по гражданството:, постоянен адрес:

2.(име, презиме, фамилия), ЕГН/ЛНЧ:, дата на раждане:, гражданство/а: (посочва се всяко гражданство на лицето), Държавата на пребиваване, в случай че е различна от Република България, или държавата по гражданството:, постоянен адрес:(за лица без постоянен адрес на територията на Република България);

Начин на представляване: (заедно, поотделно или по друг начин).

B. Юридически лица/правни образувания, чрез които непряко се упражнява контрол:

....., (посочва се наименованието, както и правноорганизационната форма на юридическото лице или видът на правното образувание),
седалище:, (държава, град, община), адрес:
....., вписано в регистър ЕИК/БУЛСТАТ
или номер в съответния национален регистър

Представители:

1.(име, презиме, фамилия), ЕГН/ЛНЧ:, дата на раждане:, гражданство/а: (посочва се всяко гражданство на лицето), Държавата на пребиваване, в случай че е различна от Република България, или държавата по гражданството:, постоянен адрес:, или адрес:(за лица без постоянен адрес на територията на Република България)

2.(име, презиме, фамилия), ЕГН/ЛНЧ:, дата на раждане:, гражданство/а: (посочва се всяко гражданство на лицето), Държавата на пребиваване, в случай че е различна от Република България, или държавата по гражданството:, постоянен адрес:, или адрес:(за лица без постоянен адрес на територията на Република България)

Начин на представляване:(заедно, поотделно или по друг начин).

III. Лице за контакт по чл. 63, ал. 4, т. 3 от ЗМИП:

..... (име, презиме, фамилия), ЕГН/ЛНЧ:, дата на раждане:, гражданство/а:, постоянен адрес на територията на Република България:

IV. Прилагам следните документи и справки съгласно чл. 59, ал. 1, т. 1 и 2 от ЗМИП:

1.

2.

Известна ми е отговорността по чл. 313 от Наказателния кодекс за декларирана невярна данни.

ДАТА:

ДЕКЛАРАТОР:

(име и подпис)

Указания:

Попълване на настоящата декларация се извършва, като се отчита дефиницията на § 2 от допълнителните разпоредби на ЗМИП.

ДЕКЛАРАЦИЯ

по чл. 66, ал. 2 от ЗМИП

Долуподписаният/ата: (име, презиме, фамилия), ЕГН,
документ за самоличност, издаден на от,
постоянен адрес:, гражданство/а, в
качеството ми на,
в, ЕИК/БУЛСТАТ/регистрационен номер или друг
идентификационен номер

Декларирам, че паричните средства, използвани в рамките на следното делово взаимоотношение
....., или предмет на следната операция или сделка,
в размер (посочват се размерът и видът на валутата),
имат следния произход:
.....

*При посочване на **физическо лице** се посочват имената, ЕГН/ЛНЧ, а за лицата, които не попадат в обхвата на чл. 3, ал. 2 от Закона за гражданската регистрация – дата на раждане; при посочване на **юридическо лице или друго правно образувание** – неговото наименование, ЕИК/БУЛСТАТ, а ако същото е регистрирано в друга държава – наименованието, регистрационният номер или друг идентификационен номер, под който същото е вписано в съответния регистър на другата държава.*

*При посочване на **договори (включително договори за дарение), фактури или други документи** се посочват техният вид, номер (ако е приложимо), дата на сключване или подписване, както и данни за лицата, с които е сключен договорът или които са подписали или издали документите.*

*При посочване на **наследство** се посочват година на придобиване и данни за наследодателя или наследодателите, при посочване на **спестявания** – периодът, в който са натрупани спестяванията, както и данни за източника, а при посочване на **доходи от търговска или трудова дейност, както и друг общоформулиран източник** – периодът, в който са генерирани доходите, както и данни за работодателя или контрагентите.*

Известна ми е наказателната отговорност по чл. 313 от Наказателния кодекс за деклариране на неверни обстоятелства.

ДАТА:

ДЕКЛАРАТОР:
(име и подпис)

ДЕКЛАРАЦИЯ

По чл. 42, ал. 2, т. 2 от Закона за мерките срещу изпирането на пари

Долуподписаният/ата:,

(име, презиме, фамилия)

ЕГН/ЛНЧ/официален личен идентификационен номер или друг уникален елемент за установяване на самоличността,

постоянен адрес:,

гражданство/а:,

документ за самоличност:,

ДЕКЛАРИРАМ:

Попадам в следната категория по чл. 36, ал. 2 от ЗМИП (посочва се конкретната категория⁽¹⁾):

държавни глави, ръководители на правителства, министри и заместник-министри или помощник-министри;

членове на парламенти или на други законодателни органи;

членове на конституционни съдилища, на върховни съдилища или на други висши органи на съдебната власт, чиито решения не подлежат на последващо обжалване освен при изключителни обстоятелства;

членове на сметна палата;

членове на управителни органи на централни банки;

посланици и управляващи дипломатически мисии;

висши офицери от въоръжените сили;

членове на административни, управителни или надзорни органи на държавни предприятия и търговски дружества с едноличен собственик – държавата;

кметове и заместник-кметове на общини, кметове и заместник-кметове на райони и председатели на общински съвети;

членове на управителните органи на политически партии;

ръководители и заместник-ръководители на международни организации, членове на управителни или надзорни органи в международни организации или лица, изпълняващи еквивалентна функция в такива организации.

Не попадам в категориите по чл. 36, ал. 2 от ЗМИП.

През последните 12 месеца съм попадал в следната категория по чл. 36, ал. 2 от ЗМИП (посочва се конкретната категория):

.....

През последните 12 месеца не съм попадал в категориите по чл. 36, ал. 2 от ЗМИП

.

Попадам в следната категория по чл. 36, ал. 5 от ЗМИП (посочва се конкретната категория):

съпрузите или лицата, които живеят във фактическо съжителство на съпругески начала;

- низходящите от първа степен и техните съпрузи или лицата, с които низходящите от първа степен живеят във фактическо съжителство на съпружески начала;
 - възходящите от първа степен и техните съпрузи или лицата, с които възходящите от първа степен живеят във фактическо съжителство на съпружески начала;
 - роднините по сребрена линия от втора степен и техните съпрузи или лицата, с които роднините по сребрена линия от втора степен живеят във фактическо съжителство на съпружески начала;
 - физическо лице, което е действителен собственик съвместно с лице по ал. 2 на юридическо лице или друго правно образувание или се намира в други близки търговски, професионални или други делови взаимоотношения с лице по ал. 2;
 - физическо лице, което е едноличен собственик или действителен собственик на юридическо лице или друго правно образувание, за което се знае, че е било създадено в полза на лице по ал. 2.
 - Не попадам в категориите по чл. 36, ал. 5 от ЗМИП.
 - През последните 12 месеца съм попадал в следната категория по чл. 36, ал. 5 от ЗМИП (посочва се конкретната категория):
 - През последните 12 месеца не съм попадал в категориите по чл. 36, ал. 5 от ЗМИП.
- Предоставям следната допълнителна информация във връзка с принадлежността ми към горепосочената категория/и:
- Известна ми е наказателната отговорност по чл. 313 от Наказателния кодекс за деклариране на неверни обстоятелства.

ДАТА:

ДЕКЛАРАТОР:

⁽¹⁾ Съгласно чл. 36, ал. 3 от ЗМИП категориите включват съответно и доколкото е приложимо, длъжности в институциите и органите на Европейския съюз и в международни организации.

ДО

МЕР София област

гр. София

бул. „Европа“ № 2

БАНКОВА ГАРАНЦИЯ №

Издадена в полза на **ЕСО ЕАД, МЕР СОФИЯ ОБЛАСТ**, вписан в търговския регистър по ф.д. № 16298/2006 год. на СГС, БУЛСТАТ 1752013040012, гр. София бул. Европа №2.

Известени сме, че нашият Клиент, _____ (наименование и адрес на участника), наричан за краткост по-долу **ИЗПЪЛНИТЕЛ**, с Ваше Решение № / _____ г. (посочва се № и дата на Решението за класиране) е определен за **ИЗПЪЛНИТЕЛ** в процедурата за възлагане на обществена поръчка с обект: _____ (наименование на поръчката дадено от възложителя).

Също така, сме информирани, че в съответствие с условията на процедурата и разпоредбите на Закона за обществените поръчки, при подписването на Договора за възлагането на обществената поръчка, **ИЗПЪЛНИТЕЛЯТ** следва на Вас, в качеството Ви на Възложител на горепосочената поръчка, да представи банкова гаранция за изпълнение открита във Ваша полза, в размер на5% (пет) от стойността на договора, а именно за сумата _____ (словом: _____) (посочва се цифром и словом стойността и валутата на гаранцията), за да гарантира изпълнението на договора.

Като се има предвид гореспоменатото, ние _____ (наименование и адрес на Банката), с настоящото поемаме неотменимо и безусловно задължение да Ви заплатим незабавно, в срок до 3 (три) работни дни след получаването на Ваше писмено поискване, всяка посочена сума или суми, предявени от Вас, чиито общ размер не надвишава сумата от(словом: _____) (посочва се цифром и словом стойността и валутата на гаранцията), без оспорване или възражения, без представянето на каквито и други доказателства от Ваша страна, че **ИЗПЪЛНИТЕЛЯТ** не е изпълнил всички или някое от своите задължения по силата на сключения от него с Вас договор, независимо от валидността на този договор.

Вашето решение е задължително за нас и се задължаваме да платим в определения срок след получаване на Вашето писмено поискване всяка посочена сума или суми, чиито общ размер не надвишава (словом:), без лихви, начисления, допълнителни такси, прихващане или насрещен иск, съгласно Вашите указания, без да изискваме потвърждение, съгласие или каквото и да било друго действие от нашия Клиент и без правото да вземем под внимание евентуално оспорване или възражение от страна на Клиента.

Вашето искане за усвояване на суми по тази гаранция е приемливо, ако бъде изпратено до нас в пълен текст чрез надлежно шифровано SWIFT съобщение от обслужващата Ви банка, потвърждаващо че Вашето оригинално искане е било изпратено до нас чрез препоръчана поща или внесено от упълномощено от Вас лице и че подписите на същото правно обвързват Вашата страна.

Вашето искане ще се счита за отправено след постъпване на Вашето писмено искане за плащане на посочения по-горе адрес или след получаване на SWIFT съобщение от обслужващата Ви банка.

Тази гаранция влиза в сила, от момента на нейното издаване.

Отговорността ни по тази гаранция ще изтече на(посочва се конкретна дата), като срокът на валидност включва общо срока за изпълнение на договора и допълнително 30 (тридесет) дни след изпълнение на всички задължения на **ИЗПЪЛНИТЕЛЯ** по договора. До датата, определена в предходното изречение, включително, каквото и да е искане за плащане по

нея трябва да бъде получено от нас. След тази дата гаранцията автоматично става невалидна, независимо дали оригиналът на банковата гаранция ни е изпратен обратно или не.

Промяна или преустановяване на фактически или правни отношения между нас и нашия Клиент не ни освобождава от задълженията ни по настоящата гаранция. Нашите задължения, произтичащи от настоящата гаранция, остават в сила и няма да бъдем освободени от тях, ако нашият Клиент е обявил неплатежоспособност или несъстоятелност или е в процес на ликвидация, или преобразуване независимо от начина на преобразуване или прекратяване, или в случай на принудителна административна или друга процедура, или ако Клиентът прихваща сума във връзка с иск срещу вас (ЕСО ЕАД МЕР СОФИЯ ОБЛАСТ). Всички условия на настоящата гаранция остават в пълна сила, независимо от евентуална промяна във финансовото или правно състояние на нашия Клиент.

Настоящата гаранция и всички произтичащи от нея правоотношения се ръководят от българското законодателство. Всеки спор, възникнал от или във връзка с тази гаранция, ще бъде отнесен за решаване пред компетентния български съд.

Гаранцията е лично за Вас и не може да бъде прехвърляна.

В ПОТВЪРЖДЕНИЕ НА ГОРНОТО, настоящата гаранция е подписана на(дата)

Подпис и печат,

(БАНКА)

Всичките текстове в образа са задължителни.

ОБРАЗЕЦ НА ЗАСТРАХОВАТЕЛНА ПОЛИЦА „ВСИЧКИ РИСКОВЕ НА ИЗПЪЛНИТЕЛЯ“ ПО ЧЛ. 173 ОТ ЗУТ, ИЗДАДЕНА В ПОЛЗА НА ВЪЗЛОЖИТЕЛЯ, С ПОКРИТИ РИСКОВЕ, КАКТО СЛЕДВА:

- **Застраховани суми/лимити на отговорност:**

(а) раздел А “Материални щети”:

застраховани позиции: “**Строително монтажни работи, вкл. доставени материали и съоръжения от Изпълнителя**”, на обща сума (*общата стойност на СМР от договора*) лева и

(б) раздел Б “Отговорност към трети лица”, вкл. отговорност към Възложителя:

застраховани позиции: “**Телесни увреждания**”: 10 000 лева за едно увредено лице и (*общата стойност на СМР от договора*) лева в агрегат за периода на застраховката и “**Щети на имущество**” на трети лица (повреда на собственост) включително и на Възложителя: (*50% от общата стойност на СМР от договора*) лева за всяко едно събитие и (*общата стойност на СМР от договора*) лева в агрегат за периода на застраховката,

при следните условия:

- Възложител: ЕСО ЕАД, МЕР СОФИЯ ОБЛАСТ, гр. София бул. Европа №2;
- **Застрахован:** (фирмата на ИЗПЪЛНИТЕЛЯ и адрес);
- **Застрахована дейност/обект:***предмета на договора*.....;
- **Период на застраховката:** Застраховката да покрива: **(а)** материални щети на обекта по раздел А, настъпили през периода на изпълнение на СМР и **(б)** отговорността на Изпълнителя по раздел Б, вкл. отговорност към Възложителя и трети лица през периода на строителството и през гаранционния период.
- **Период на изпълнение на СМР:** от*/дата/* до.....*/дата/*.
- **Гаранционен период:** месеци/години (считано от датата на съставяне на констативен протокол за приемане на обекта от приемателна комисия на Възложителя), с опция за удължаване до месеци/години.
- Допълнителни изисквания към Застрахователната полица:
 1. Застрахователното дружество не се освобождава от отговорност за възстановяване на щети на Възложителя, настъпили поради неправилни или некачествено изпълнени работи и/или неправилни или некачествени материали и оборудване, доставени от Застрахования при изпълнението на СМР.
 2. Валидността на Застрахователната полица за раздел А „Материални щети“ се удължава с периодите на спиране и подновяване на извършваните СМР, за които са съставени Акт № 10 и № 11 по ЗУТ.
 3. При ликвидация, преобразуване или при откриване на производство по несъстоятелност на Застрахования или Възложителя, **Застрахователят** не се освобождава от поетите задължения по полицата до изтичане на гаранционния срок на изпълнените и приети СМР.
 4. Действието на застраховката не може да бъде прекратено преди изтичане на гаранционния срок на изпълнените и приети СМР без писмено съгласие на **ВЪЗЛОЖИТЕЛЯ**.
 5. Правата на Застрахования по време на гаранционния срок за получаване на обезщетения при настъпило събитие и неговите задължения за уведомяване за настъпването на всяко събитие, както и всички други права и задължения, гарантиращи интересите на **ВЪЗЛОЖИТЕЛЯ** при настъпили събития по застраховката, са прехвърлени на **ВЪЗЛОЖИТЕЛЯ**.
 6. Застраховката покрива всички разходи направени от възложителя, в случай че той отстрани дефекти, произлезли от лошо или неточно изпълнение или неизпълнение задължение на изпълнителя за отстраняване на дефекти по време на изпълнение на СМР и в гаранционния срок.

7. Възложителят не може да бъде обвързан с уговорка за самоучастие при настъпване на застрахователно събитие за срока на действие на застрахователния договор.
8. Не се допускат уговорки за придобиване на собственост от застрахователя върху останали имущества или предмети с остатъчна стойност в случай на изплащане на реална или конструктивна пълна загуба на застраховано имущество.
9. Проектът на застрахователна полица, както и ОУ към нея се одобряват предварително с Възложителя. Възложителят има право да прави задължителни предписания, които задължително се включват в текстовете на застрахователната полица/договор като специални условия, променящи общите условия на застрахователя.
10. Не се допуска пропорционално обезщетяване на щети по настоящата застраховка.