

ДОГОВОР

№ МЕР-БС-ДОГ- 27 / 16.10. 2017 г.

Днес, 16.10. 2017 г., в гр. Бургас, между:

„ЕЛЕКТРОЕНЕРГИЕН СИСТЕМЕН ОПЕРАТОР” ЕАД, МРЕЖОВИ ЕКСПЛОАТАЦИОНЕН РАЙОН БУРГАС, с адрес: гр. Бургас, ул. "Александровска" № 1; ЕИК 1752013040099, представляван от **СТОЯН СТОЯНОВ** – Ръководител МЕР Бургас, пълномощник на Изпълнителния директор, съгласно пълномощно № 1049/03.06.2016 г., нотариално заверено с рег.№ 4294/03.06.2016 г. на нотариус В.Василева рег.№ 320 на Нотариална камара, наричан за краткост **ВЪЗЛОЖИТЕЛ**, от една страна,

и

"ЕЛ-ТЕСТ" ЕООД, със седалище и адрес на управление: гр. София 1632, бул. Президент Линкълн 82В, ЕИК 130355047, представляван/а/о от **КРАСИМИР ХАДЖИЙСКИ**, в качеството на Управител, наричан/а/о за краткост **ИЗПЪЛНИТЕЛ**, от друга страна,

(**ВЪЗЛОЖИТЕЛЯТ** и **ИЗПЪЛНИТЕЛЯТ** наричани заедно **„Страните“**, а всеки от тях поотделно **„Страна“**)

на основание чл. 112, ал. 1 от Закона за обществените поръчки (ЗОП) и Решение № МЕР-БС-ЗАП-492/14.09.2017 г. на **ВЪЗЛОЖИТЕЛЯ** за определяне на изпълнител на обществена поръчка с предмет: **„Изработка на лицеви панели за п/ст "Рибари"“**,

се сключи този договор (**„Договора/Договорът“**) за следното:

I. ПРЕДМЕТ НА ДОГОВОРА

Чл. 1. **ВЪЗЛОЖИТЕЛЯТ** възлага, а **ИЗПЪЛНИТЕЛЯТ** приема да извърши **доставка** на лицеви панели (по-нататък наричани за краткост **„стока“**), съгласно Техническите спецификации на Възложителя (Приложение № 2) и детайлно описани в Техническото и Ценово предложение на Изпълнителя (Приложения №№ 3 и 4), неразделна част от Договора и в съответствие с изискванията на настоящия Договор.

II. ЦЕНА, РЕД И СРОКОВЕ ЗА ПЛАЩАНЕ.

Чл. 2. (1) За изпълнението на предмета на Договора, **ВЪЗЛОЖИТЕЛЯТ** се задължава да заплати на **ИЗПЪЛНИТЕЛЯ** обща цена в размер на 5 613,19 лв. (пет хиляди шестстотин и тринадесет лева и деветнадесет стотинки) без ДДС и 6 735,83 лв. (шест хиляди седемстотин тридесет и пет лева и осемдесет и три стотинки) с включен ДДС, съгласно Ценовото му предложение (Приложение № 4), неразделна част от настоящия Договор.

Цените се разбират **DDP** място на доставка, съгласно Incoterms 2010, включително транспорт, маркировка и всички такси на територията на **ИЗПЪЛНИТЕЛЯ**, включително застраховката за транзита по време на транспорта до място на доставка в Република България.

(2) Единичните цени, посочени в Ценовото предложение на **ИЗПЪЛНИТЕЛЯ**, са фиксирани за времето на изпълнение на Договора и не подлежат на промяна.

(3) **ИЗПЪЛНИТЕЛЯТ** осигурява, заедно с доставката на стоката, техническа документация за монтаж, експлоатация, транспорт и съхранение на склад на стоката, предмет на този договор, която да е достатъчна за специалистите на **ВЪЗЛОЖИТЕЛЯ** да монтират и работят със стоката без чужда помощ.

Чл. 3. (1) Плащането по този Договор ще се извърши въз основа на следните документи:

1. оригинал на приемо-предавателен протокол за приемане на количеството доставена и приета стока, подписан между представители на **ИЗПЪЛНИТЕЛЯ** и **ВЪЗЛОЖИТЕЛЯ** на мястото на доставка, при съответно спазване на разпоредбите на Раздел VI (Предаване и приемане на стоката) от Договора; и

2. оригинал на данъчна фактура за стойността на приетата стока, издадена не по-късно от 5 (пет) дни от датата на протокола по т. 1.

(2) **ВЪЗЛОЖИТЕЛЯТ** се задължава да извършва всяко дължимо плащане в размер на 100% (сто процента) в срок до 30 (тридесет) дни след получаването на фактура на **ИЗПЪЛНИТЕЛЯ**, при спазване на условията по ал. 1. Срокът за плащане започва да тече от датата на подписване на данъчната фактура от **ВЪЗЛОЖИТЕЛЯ**.

заличено по чл. 2 от ЗЗЛД

Чл. 4. (1) Всички плащания по този Договор се извършват в лева чрез банков превод по следната банкова сметка на ИЗПЪЛНИТЕЛЯ:

Банка: УниКредит Булбанк АД

BIC: UNCRBGSF

IBAN: BG83 UNCR 9660 1036 0719 00.

(2) Изпълнителят е длъжен да уведомява писмено Възложителя за всички последващи промени по ал. 1 в срок от 3 (три) дни, считано от момента на промяната. В случай че ИЗПЪЛНИТЕЛЯТ не уведоми ВЪЗЛОЖИТЕЛЯ в този срок, счита се, че плащанията са надлежно извършени.

III. СРОКОВЕ И МЯСТО НА ИЗПЪЛНЕНИЕ

Чл. 5. (1) Настоящият Договор влиза в сила от датата, на която е подписан от Страните.

(2) Срокът на този Договор е от датата на влизането му в сила до датата на последния приемо-предавателен протокол за приемане на стоката.

Чл. 6 (1) Срокът за доставка е 30 (тридесет) календарни дни, считано от датата на влизане на Договора в сила.

(2) В срока по ал. 1 не се включва времето за престой, когато ВЪЗЛОЖИТЕЛЯТ е наредил временно спиране на всички доставки или на определена доставка, което обективно налага забавено изпълнение на доставката. За причините и времетраенето на престоя се съставя и подписва двустранен протокол.

Чл. 7. Гаранционният срок на стоката е 24 (двадесет и четири) месеца, считано от датата на приемо-предавателния протокол за извършената доставка, подписан без забележки.

Чл. 8. Място на доставка е склад на ВЪЗЛОЖИТЕЛЯ с адрес гр. Бургас, ж.к. „Славейков“, бул. „Янко Комитов“ № 14

IV. ГАРАНЦИЯ ЗА ИЗПЪЛНЕНИЕ

Чл. 9. При подписването на този Договор, ИЗПЪЛНИТЕЛЯТ представя на ВЪЗЛОЖИТЕЛЯ гаранция за изпълнение в размер на 5% (пет процента) от Стойността на Договора без ДДС, а именно 280,66 лв. (двеста и осемдесет лева и шестдесет и шест стотинки) („Гаранцията за изпълнение“), която служи за обезпечаване на изпълнението на задълженията на ИЗПЪЛНИТЕЛЯ по Договора.

Чл. 10. Гаранцията за изпълнение се представя в една от следните форми:

- парична сума, внесена в касата на ЕСО ЕАД МЕР Бургас на адрес:

гр. Бургас, ул. "Александровска" № 1, ет. 3

или по следната банкова сметка на ВЪЗЛОЖИТЕЛЯ:

Банка: Сосиете Женерал Експресбанк АД;

BIC: ТТВВВВ22;

IBAN: BG52 ТТВВ 9400 1526 7353 15, или

- неотменяема и безусловно платима банкова гаранция в полза на ВЪЗЛОЖИТЕЛЯ със срок на валидност 30 (тридесет) дни след изтичане на срока на договора по чл. 6, ал. 1, или - застраховка, която обезпечава изпълнението чрез покритие на отговорността на изпълнителя със срок на валидност 30 (тридесет) дни след изтичане на срока на договора чл. 6, ал. 1 и доказателство за напълно платена премия.

Чл. 11. Гаранцията е платима на ВЪЗЛОЖИТЕЛЯ като компенсация за вреди, причинени от неизпълнение на договорните задължения от страна на ИЗПЪЛНИТЕЛЯ.

Чл. 12. ИЗПЪЛНИТЕЛЯТ е длъжен да поддържа валидността на банковата гаранция за изпълнение със срок 30 (тридесет) дни след изтичане на срока на договора по чл. 6, ал. 1. Ако в банковата гаранция за изпълнение/застраховката е посочена дата, като срок на валидност и този срок изтича преди срока на договора по чл. 6, ал. 1, ИЗПЪЛНИТЕЛЯТ е длъжен, до 10 (десет) дни преди посочената дата, да представи банкова гаранция/застраховка с удължена валидност, съгласно чл. 6, ал. 1.

Чл. 13. В случай че ИЗПЪЛНИТЕЛЯТ не удължи валидността на банковата гаранция/застраховката, съгласно чл. 12, ВЪЗЛОЖИТЕЛЯТ има право да отправи към банката/застрахователя писмено искане за плащане в полза на ВЪЗЛОЖИТЕЛЯ или да прихване стойността на гаранцията от сумата за плащане и да задържи гаранцията за изпълнение под формата на паричен депозит.

заличено по чл. 2 от ЗЗЛД

Чл. 14. (1) ВЪЗЛОЖИТЕЛЯТ освобождава Гаранцията за изпълнение в срок до 30 (тридесет) дни след приключване на изпълнението на Договора и окончателно приемане на Доставката в пълен размер, ако липсват основания за задържането от страна на ВЪЗЛОЖИТЕЛЯ на каквато и да е сума по нея.

(2) Освобождаването на Гаранцията за изпълнение се извършва, както следва:

1. когато е във формата на парична сума – чрез превеждане на сумата по банковата сметка на ИЗПЪЛНИТЕЛЯ, посочена в чл. 4 от Договора;
2. когато е във формата на банкова гаранция – чрез връщане на нейния оригинал на представител на ИЗПЪЛНИТЕЛЯ или упълномощено от него лице;
3. когато е във формата на застраховка – чрез връщане на оригинала на застрахователната полица на представител на ИЗПЪЛНИТЕЛЯ или упълномощено от него лице.

(3) Гаранцията не се освобождава от ВЪЗЛОЖИТЕЛЯ, ако в процеса на изпълнение на Договора е възникнал спор между Страните относно неизпълнение на задълженията на ИЗПЪЛНИТЕЛЯ и въпросът е отнесен за решаване пред съд. При решаване на спора в полза на ВЪЗЛОЖИТЕЛЯ той може да пристъпи към усвояване на гаранциите.

Чл. 15. ВЪЗЛОЖИТЕЛЯТ има право да задържи съответна част и да се удовлетвори от Гаранцията за изпълнение, когато ИЗПЪЛНИТЕЛЯТ не изпълни някое от неговите задължения по Договора, както и в случаите на лошо, частично и забавено изпълнение на което и да е задължение на ИЗПЪЛНИТЕЛЯ, като усвои такава част от Гаранцията за изпълнение, която съответства на уговорената в Договора неустойка за съответния случай на неизпълнение.

Чл. 16. ВЪЗЛОЖИТЕЛЯТ има право да задържи Гаранцията за изпълнение в пълен размер, в следните случаи:

1. при пълно неизпълнение, в т.ч. когато Доставката не отговаря на изискванията на ВЪЗЛОЖИТЕЛЯ, и разваляне на Договора от страна на ВЪЗЛОЖИТЕЛЯ на това основание;
2. при прекратяване на дейността на ИЗПЪЛНИТЕЛЯ или при обявяването му в несъстоятелност.

Чл. 17. Във всеки случай на задържане на Гаранцията за изпълнение, ВЪЗЛОЖИТЕЛЯТ уведомява ИЗПЪЛНИТЕЛЯ за задържането и неговото основание. Задържането на Гаранцията за изпълнение изцяло или частично не изчерпва правата на ВЪЗЛОЖИТЕЛЯ да търси обезщетение в по-голям размер.

Чл. 18. Когато ВЪЗЛОЖИТЕЛЯТ се е удовлетворил от Гаранцията за изпълнение и Договорът продължава да е в сила, ИЗПЪЛНИТЕЛЯТ се задължава в срок до 3 (три) дни да допълни Гаранцията за изпълнение, като внесе усвоената от ВЪЗЛОЖИТЕЛЯ сума по сметката на ВЪЗЛОЖИТЕЛЯ или предостави документ за изменение на първоначалната банкова гаранция или нова банкова гаранция, съответно застраховка, така че във всеки момент от действието на Договора размерът на Гаранцията за изпълнение да бъде в съответствие с чл. 9 от Договора.

Чл. 19. ВЪЗЛОЖИТЕЛЯТ не дължи лихва за времето, през което средствата по Гаранцията за изпълнение са престояли при него законосъобразно.

V. ОПАКОВКА

Чл. 20. (1) ИЗПЪЛНИТЕЛЯТ осигурява експортна опаковка, гарантираща качеството на съответния продукт, неговото безопасно транспортиране, годност за извършване на товаро-разтоварни действия, както и безопасното съхранение на склад.

(2) ИЗПЪЛНИТЕЛЯТ ще бъде отговорен за повреди на стоката, дължащи се на неподходяща опаковка или опаковка от некачествени/неподходящи материали.

(3) ИЗПЪЛНИТЕЛЯТ следва да приложи писмени указания за правилното транспортиране и съхранение на стоката на склад.

VI. ПРЕДАВАНЕ И ПРИЕМАНЕ НА СТОКАТА

Чл. 21. (1) ИЗПЪЛНИТЕЛЯТ изпраща до ВЪЗЛОЖИТЕЛЯ писмено уведомление за извършване на конкретна доставка не по-късно от 5 (пет) работни дни от датата, на която стоката ще бъде доставена.

(2) В писменото уведомление по ал. 1 ИЗПЪЛНИТЕЛЯТ посочва дата на доставка, количествата и номенклатурата на доставяните стоки, съпровождащите ги транспортни

документи (с посочените транспортни единици) и име на представител на ИЗПЪЛНИТЕЛЯ (упълномощено лице), който ще присъства при приемането на стоката в склада на ВЪЗЛОЖИТЕЛЯ.

(3) ИЗПЪЛНИТЕЛЯТ следва да планира доставката в склада на ВЪЗЛОЖИТЕЛЯ само в работни дни, не по-късно от 12:00 часа на съответния ден.

(4) ВЪЗЛОЖИТЕЛЯТ създава организация в деня на доставка за осигуряване на необходимата механизация и присъствието на технически и/или други лица за приемането на стоките.

(5) Не се пристъпва към разтоварване на стоките, ако на мястото на доставка не присъства упълномощен представител на ИЗПЪЛНИТЕЛЯ, в чието присъствие става разтоварването и преброяването на стоките.

(6) Доставяните стоки се приемат с приемо-предавателен протокол, подписан в три оригинални екземпляра от представителите на ВЪЗЛОЖИТЕЛЯ и упълномощения представител на ИЗПЪЛНИТЕЛЯ. Един екземпляр от приемо-предавателния протокол се съхранява от материално отговорното лице на склада, за който е предназначена доставката. Другите екземпляри се предават на упълномощения представител на ИЗПЪЛНИТЕЛЯ.

(7) В случай, че по време на разтоварване на стоките се констатират дефекти (нарушена цялост, разкъсване, смачкване, подгизване) по опаковките (кашони, сандъци, палети и др.) на доставените стоки или по време на броене на разтоварените стоки се констатират несъответствия между преброените количества и описаните количества в транспортните документи (опаковъчен лист, товарителница и др.), се съставя констативен протокол, в който подробно се описват всички обстоятелства и факти, установени в процеса на разтоварване и преброяване на доставените стоки. Приемат се реалното количество доставени и годни стоки. Дефектните такива не се приемат и съответното количество дефектни стоки се счита недоставено.

(8) В случай, че цялото доставено количество стоки не може да бъде прието в рамките на работния ден, се съставя приемо-предавателен протокол по ал. 6 за приетото количество. Приемането на стоката продължава на следващия работен ден. ВЪЗЛОЖИТЕЛЯТ не носи отговорност за съхранението на неприетата стока.

(9) Всички разходи, възникнали като резултат от неточност в документите или закъснение, ще бъдат за сметка на ИЗПЪЛНИТЕЛЯ.

(10) Собствеността и рискът от погиването и повреждането на стоката преминава върху ВЪЗЛОЖИТЕЛЯ след подписване на приемо-предавателния протокол ал. 6 в мястото на доставка.

VII. ГАРАНЦИИ И КАЧЕСТВО

Чл. 22. Качеството на стоките трябва да отговаря на условията на този Договор, Приложенията към него и техническите спецификации от Правила и критерии за създаване на квалификационна система с предмет „Доставка на командни и релейни шкафове, лицеви панели и монтажни плочи“.

Чл. 23. ИЗПЪЛНИТЕЛЯТ гарантира, че доставената стока е нова и неизползвана. ИЗПЪЛНИТЕЛЯТ гарантира също, че стоката няма видими или скрити дефекти, произтичащи от проекта, материалите, изработката или от някакво действие или пропуск на завода-производител или на ИЗПЪЛНИТЕЛЯ, които могат да се проявят при нормалната ѝ употреба при съществуващите условия в Република България.

Чл. 24. При доставката, всяка стока трябва да се придружава от сертификати и декларации за съответствие.

Чл. 25. Гаранционният период на доставената стока, съгласно чл. 7 от този Договор, се прилага само при правилно съхранение, монтаж и експлоатация от страна на ВЪЗЛОЖИТЕЛЯ, съгласно изискванията на ИЗПЪЛНИТЕЛЯ.

Чл. 26. ИЗПЪЛНИТЕЛЯТ ще ремонтира или подменя за своя сметка, всички повредени по време на гаранционния срок стоки. Срокът за отстраняване на дефекти/подмяна по време на гаранционния срок е не повече от 30 дни, считано от датата на получаване на уведомлението на ВЪЗЛОЖИТЕЛЯ.

Чл. 27. Предаването на отремонтираната или подменената стока от ИЗПЪЛНИТЕЛЯ на ВЪЗЛОЖИТЕЛЯ се удостоверява с двустранно подписан приемо-предавателен протокол.

Чл. 28. (1) Гаранционният срок на подменените от ИЗПЪЛНИТЕЛЯ стоки е съгласно чл. 7 от този Договор, считано от датата на подписване на протокола по чл. 27, подписан без забележки.

(2) Гаранционният срок на поправените стоки се удължава с времето за извършване на ремонта, удостоверено от протоколите по чл. 26 и чл. 27

(3) Гаранционният срок по чл. 7 ще бъде съответно удължен, при условие, че стоката не може да бъде пусната в експлоатация или експлоатацията му бъде преустановена по вина на ИЗПЪЛНИТЕЛЯ.

Чл. 29. В случай че, ИЗПЪЛНИТЕЛЯТ не спази срока по чл. 26, ВЪЗЛОЖИТЕЛЯТ има право да предприеме сам действия за подмяна на дефектната стока, като рискът и разходите са за сметка на ИЗПЪЛНИТЕЛЯ, без това да пречи на ВЪЗЛОЖИТЕЛЯ да търси правата си по този Договор срещу ИЗПЪЛНИТЕЛЯ.

VIII. РЕКЛАМАЦИИ

Чл. 30. (1) ВЪЗЛОЖИТЕЛЯТ има право на рекламации по повод количеството и качеството на доставената стока от ИЗПЪЛНИТЕЛЯ.

(2) ВЪЗЛОЖИТЕЛЯТ има право да предяви рекламации за количеството, качеството и за видими дефекти/несъответствия на доставената стока в момента на приемането ѝ, което се удостоверява със съответния констативен протокол по чл. 21, ал. 7.

(3) ВЪЗЛОЖИТЕЛЯТ има право да предявява рекламации за видими дефекти или такива проявили се след въвеждане на стоката в експлоатация в рамките на гаранционния срок. Рекламация за скрити дефекти се предявява при откриването им, до изтичане на гаранционния срок.

Чл. 31. Стоката, за която се окаже, че не е в съответствие с уговореното количество или качество, или при която се констатира дефект, ще бъде доставена, поправена или заменена с нова от ИЗПЪЛНИТЕЛЯ за негова сметка.

Чл. 32. Отговорността на ИЗПЪЛНИТЕЛЯ за рекламации се отнася и по отношение на поправената или заменена стока.

Чл. 33. Рекламациите за качество, установени след доставката на стоката и/или след извършването на дейностите от ИЗПЪЛНИТЕЛЯ се доказват с протокол от експерти на ВЪЗЛОЖИТЕЛЯ и съдържат искането на ВЪЗЛОЖИТЕЛЯ, номера на договора, точното количество и вид на стоката, за която се отнася рекламацията.

Чл. 34. (1) ВЪЗЛОЖИТЕЛЯТ уведомява писмено ИЗПЪЛНИТЕЛЯ за констатираните недостатъци и дефекти след установяването им.

(2) ИЗПЪЛНИТЕЛЯТ е длъжен да проучи естеството и характера на възникналия дефект и да изпрати свои специалисти на място. ИЗПЪЛНИТЕЛЯТ съвместно със специалисти на ВЪЗЛОЖИТЕЛЯ изготвя протокол, относно констатираните дефекти и причината за появата им.

(3) ИЗПЪЛНИТЕЛЯТ е длъжен на свой риск и за своя сметка да отстрани възникналия дефект по един от договорените начини във възможно най-кратък срок, но не по-късно от 30 дни.

Чл. 35. Рисковете и разходите, свързани с транспортирането на липсваща, некачествена и заменена стоки и/или извършване на необходимите дейности от ИЗПЪЛНИТЕЛЯ по време на гаранционния срок, са за сметка на ИЗПЪЛНИТЕЛЯ.

IX. ПАТЕНТНИ ПРАВА

Чл. 36. ИЗПЪЛНИТЕЛЯТ гарантира патентната чистота на доставените от него стоки, предмет на този договор.

Чл. 37. ИЗПЪЛНИТЕЛЯТ е длъжен да обезщети ВЪЗЛОЖИТЕЛЯ за всички претърпени от него вреди по искове срещу него от страна на трети лица, претендиращи за патентни права върху доставените стоки. ИЗПЪЛНИТЕЛЯТ дава съгласието си да бъде привлечан от ВЪЗЛОЖИТЕЛЯ като подпомагача страна (трето лице) по всички такива производства, заведени срещу него.

Х. ПРАВА И ЗАДЪЛЖЕНИЯ НА СТРАНИТЕ

Чл. 38. Изброяването на конкретни права и задължения на Страните в този раздел от Договора е неизчерпателно и не засяга действието на други клаузи от Договора или от приложимото право, предвиждащи права и/или задължения на която и да е от Страните.

Чл. 39. ИЗПЪЛНИТЕЛЯТ има право да получи възнаграждение в размера, сроковете и при условията по чл. 2 – 4 от договора.

Чл. 40. ИЗПЪЛНИТЕЛЯТ се задължава:

1. да достави стоките, предмет на настоящия Договор, отговарящи на техническите параметри, представени в Техническото предложение на ИЗПЪЛНИТЕЛЯ и Техническите спецификации на ВЪЗЛОЖИТЕЛЯ, придружени със съответните документи;
2. да подпише лично или чрез надлежно упълномощени представители приемо-предавателните протоколи за доставка и/или констативните протоколи, както и други документи предвидени в настоящия Договор. При отказ на ИЗПЪЛНИТЕЛЯ или на упълномощено от него лице да подпише протокол, предвиден в този договор, ВЪЗЛОЖИТЕЛЯТ изпраща на ИЗПЪЛНИТЕЛЯ констативен протокол подписан от свой представител, който е обвързващ за ИЗПЪЛНИТЕЛЯ;
3. да приема и урежда по уговорения ред надлежно предявените от ВЪЗЛОЖИТЕЛЯ рекламации по реда на настоящия Договор;
4. да пази поверителна Конфиденциалната информация, в съответствие с уговореното в чл. 54 от Договора;
5. Изпълнителят се задължава да сключи договор/договори за подизпълнение с посочените в офертата му подизпълнители в срок от 5 работни дни от сключване на настоящия Договор. В срок до 3 (три) дни от сключването на договор за подизпълнение или на допълнително споразумение за замяна на посочен в офертата подизпълнител изпълнителят изпраща копие на договора или на допълнителното споразумение на възложителя заедно с доказателства, че са изпълнени условията по чл. 66, ал. 2 и 11 ЗОП (ако е приложимо).

Чл. 41. ВЪЗЛОЖИТЕЛЯТ има право:

1. да изисква от ИЗПЪЛНИТЕЛЯ да изпълнява в срок и без отклонения предмета на договора съгласно Техническото предложение на ИЗПЪЛНИТЕЛЯ и Техническите спецификации на ВЪЗЛОЖИТЕЛЯ;
2. да получава информация по всяко време относно подготовката, хода и организацията по изпълнението на доставката, предмет на Договора;
3. на рекламация на доставените по Договора стоки, при условията посочени в настоящия Договор.
4. да задържи съответна част от гаранцията за изпълнение при неизпълнение от страна на ИЗПЪЛНИТЕЛЯ на клаузи от договора и да получи неустойка в размера, определен в настоящия договор.
5. да задържи гаранцията за изпълнение в пълен размер при виновно неизпълнение на съществено задължение на ИЗПЪЛНИТЕЛЯ.

Чл. 42. ВЪЗЛОЖИТЕЛЯТ се задължава:

1. да заплати на ИЗПЪЛНИТЕЛЯ цената на доставената стока в размера, по реда и при условията, предвидени в този Договор;
2. да пази поверителна Конфиденциалната информация, в съответствие с уговореното в чл. 54 от Договора;
3. да освободи представената от ИЗПЪЛНИТЕЛЯ гаранция за изпълнение, по реда и при условията, предвидени в този Договор.

ХІ. САНКЦИИ

Чл. 43. В случай че ИЗПЪЛНИТЕЛЯТ не изпълнява своите задължения, както е договорено в този договор (с изключение на случаите на форс мажор), ИЗПЪЛНИТЕЛЯТ дължи неустойки в размер на 0,2 % (нула цяло и два процента) на ден от стойността на договора, но не повече от 20 % (двадесет процента) от стойността на договора. Санкцията за забава не освобождава ИЗПЪЛНИТЕЛЯ от неговото задължение да достави стоките, както и от другите му задължения и отговорности по настоящия договор.

711
заличено по чл. 2 от ЗЗЛД

Чл. 44. ИЗПЪЛНИТЕЛЯТ дължи неустойка при доставка на некачествена стока. Тази стока ще се счита за недоставена и ИЗПЪЛНИТЕЛЯТ ще плати неустойка в размера, посочен в чл. 43 до датата, на която същата бъде заменена с нова.

Чл. 45. ВЪЗЛОЖИТЕЛЯТ уведомява писмено ИЗПЪЛНИТЕЛЯ за стойността на начислената неустойка и определя срок, в който съответната сума да бъде внесена по сметка на ВЪЗЛОЖИТЕЛЯ.

Чл. 46. В случай, че ИЗПЪЛНИТЕЛЯТ, в определения от ВЪЗЛОЖИТЕЛЯ срок, не заплати съответната стойност на начислената неустойка, ВЪЗЛОЖИТЕЛЯТ има право да прихване стойността на неустойката от гаранцията за изпълнение или от сумата за плащане.

Чл. 47. В случаите по чл. 46, когато гаранцията за изпълнение не покрива размера на неустойките, ВЪЗЛОЖИТЕЛЯТ ще намали сумата за плащане, дължима на ИЗПЪЛНИТЕЛЯ, със стойността на разликата.

Чл. 48. При настъпване на вреди за ВЪЗЛОЖИТЕЛЯ по-големи от договорените неустойки, той има право да претендира обезщетение за тях пред съответния компетентен български съд.

Чл. 49. Ако ВЪЗЛОЖИТЕЛЯТ не изпълни задължението си да извърши плащанията в договорените срокове, той дължи обезщетение на ИЗПЪЛНИТЕЛЯ в размер на законната лихва върху просроченото плащане за периода на забава.

XII. ПРЕКРАТЯВАНЕ НА ДОГОВОРА

Чл. 50. Договорът може да бъде прекратен в следните случаи:

1. при непреодолима сила, съгласно чл. 56, ал. 5 от Договора;
2. по взаимно съгласие между Страните, при което се подписва двустранен протокол за уреждане на финансовите им отношения до момента на прекратяването;
3. ВЪЗЛОЖИТЕЛЯТ може по всяко време да прекрати договора чрез писмено предизвестие до ИЗПЪЛНИТЕЛЯ, без компенсация за ИЗПЪЛНИТЕЛЯ, ако ИЗПЪЛНИТЕЛЯТ банкрутира или по друг начин стане неплатежоспособен при условие, че това прекратяване няма да се отрази или бъде в ущърб на някакво право на действие или удовлетворение, произтекло или което ще произтече впоследствие за ВЪЗЛОЖИТЕЛЯ;
4. едностранно от ВЪЗЛОЖИТЕЛЯ с петдневно писмено предизвестие, без да дължи обезщетение на ИЗПЪЛНИТЕЛЯ за претърпените вреди и/или пропуснати ползи;
5. едностранно от ВЪЗЛОЖИТЕЛЯ, без предизвестие и без да дължи обезщетение на ИЗПЪЛНИТЕЛЯ, в случай, че ИЗПЪЛНИТЕЛЯТ наруши което и да било изискване за конфиденциалност по този договор или по споразумението за конфиденциалност, неразделна част от този договор.
6. ВЪЗЛОЖИТЕЛЯТ може да прекрати договора, ако в резултат на обстоятелства, които възникнат след сключването му, не е в състояние да изпълни своите задължения. В този случай ВЪЗЛОЖИТЕЛЯТ дължи на ИЗПЪЛНИТЕЛЯ обезщетение за претърпените вреди от сключването на договора. Претърпените вреди представляват действително направените и необходими разходи за изпълнението на договора към момента на прекратяването му.

Чл. 51. (1) ВЪЗЛОЖИТЕЛЯТ може да прекрати договора при виновно неизпълнение на съществено задължение на ИЗПЪЛНИТЕЛЯ.

(2) За целите на този Договор, Страните ще считат за виновно неизпълнение на съществено задължение на ИЗПЪЛНИТЕЛЯ всеки от следните случаи:

1. при пълно неизпълнение, когато ИЗПЪЛНИТЕЛЯТ не достави стоката, предмет на Договора, за период по-дълъг от 10 (десет) дни след изтичане на срока по чл. 6.
2. когато доставената стока не отговаря на изискванията на ВЪЗЛОЖИТЕЛЯ.

Чл. 52. ВЪЗЛОЖИТЕЛЯТ прекратява Договора в случаите по чл. 118, ал. 1 от ЗОП, без да дължи обезщетение на ИЗПЪЛНИТЕЛЯ за претърпени от прекратяването на Договора вреди, освен ако прекратяването е на основание чл. 118, ал. 1, т. 1 от ЗОП. В последния случай, размерът на обезщетението се определя в протокол или споразумение, подписано от Страните, а при непостигане на съгласие – по реда на клаузата за разрешаване на спорове по този Договор.

ХІІІ. ОБЩИ РАЗПОРЕДБИ

Чл. 53. Всички срокове по този договор, посочени в дни, следва да се разбират в календарни дни, освен ако изрично е посочено друго.

Конфиденциалност

Чл. 54. (1) Всяка от Страните по този Договор се задължава да пази в поверителност и да не разкрива или разпространява информация за другата Страна, станала ѝ известна при или по повод изпълнението на Договора („**Конфиденциална информация**“). Конфиденциална информация включва, без да се ограничава до: обстоятелства, свързани с търговската дейност, техническите процеси, проекти или финанси на Страните, както и ноу-хау, изобретения, полезни модели или други права от подобен характер, свързани с изпълнението на Договора. Не се смята за конфиденциална информацията, касаеща стойността и предмета на този Договор, с оглед бъдещо позоваване на придобит професионален опит от ИЗПЪЛНИТЕЛЯ.

(2) С изключение на случаите, посочени в ал. 3 на този член, Конфиденциална информация може да бъде разкривана само след предварително писмено одобрение от другата Страна.

(3) Не се счита за нарушение на задълженията за неразкриване на Конфиденциална информация, когато:

1. информацията е станала или става публично достъпна, без нарушаване на този Договор от която и да е от Страните;

2. информацията се изисква по силата на закон, приложим спрямо която и да е от Страните; или

3. предоставянето на информацията се изисква от регулаторен или друг компетентен орган и съответната Страна е длъжна да изпълни такова изискване;

В случаите по точки 2 или 3 Страната, която следва да предостави информацията, уведомява незабавно другата Страна по Договора.

(4) Задълженията по тази клауза се отнасят до ИЗПЪЛНИТЕЛЯ, всички негови подразделения, контролирани от него фирми и организации, всички негови служители и наети от него физически или юридически лица, като ИЗПЪЛНИТЕЛЯТ отговаря за изпълнението на тези задължения от страна на такива лица.

Задълженията, свързани с неразкриване на Конфиденциалната информация остават в сила и след прекратяване на Договора на каквото и да е основание.

Изменения

Чл. 55. Този Договор може да бъде изменян само с допълнителни споразумения, изготвени в писмена форма и подписани от двете Страни, в съответствие с изискванията и ограниченията на ЗОП.

Непреодолима сила

Чл. 56. (1) Никоя от Страните по този Договор не отговаря за неизпълнение, причинено от непреодолима сила. За целите на този Договор, „непреодолима сила“ има значението на това понятие по смисъла на чл. 306, ал. 2 от Търговския закон.

(2) Не може да се позовава на непреодолима сила Страна, която е била в забава към момента на настъпване на обстоятелството, съставляващо непреодолима сила.

(3) Страната, която не може да изпълни задължението си поради непреодолима сила, е длъжна да предприеме всички действия с грижата на добър стопанин, за да намали до минимум понесените вреди и загуби, както и да уведоми писмено другата страна в срок до три дни от настъпването на непреодолимата сила, като посочи в какво се състои непреодолимата сила и възможните последици от нея за изпълнението на Договора. При неуведомяване се дължи обезщетение за настъпилите от това вреди. Непреодолимата сила се доказва от засегнатата страна със сертификат за форсмажор, издаден по съответния ред от Българската търговско-промишлена палата, гр. София.

(4) Докато трае непреодолимата сила, изпълнението на задълженията на свързаните с тях насрещни задължения се спира.

(5) Ако непреодолимата сила трае повече от петнадесет дни, всяка от страните има право да прекрати договора с 10-дневно предизвестие. В този случай не се налагат санкции и неустойки не се дължат.

заличено по чл. 2 от ЗЗЛД

СПОРАЗУМЕНИЕ № 1

за конфиденциалност

към Договор № МЕР-БС-ДОГ- 27 / 16.10 2017 г.

Днес, 16.10. 2017 г., в гр. Бургас между:

„ЕЛЕКТРОЕНЕРГИЕН СИСТЕМЕН ОПЕРАТОР” ЕАД, МРЕЖОВИ ЕКСПЛОАТАЦИОНЕН РАЙОН БУРГАС, с адрес: гр. Бургас, ул. "Александровска" № 1; ЕИК 1752013040099, представляван от СТОЯН СТОЯНОВ – Ръководител МЕР Бургас, пълномощник на Изпълнителния директор, съгласно пълномощно № 1049/03.06.2016 г., нотариално заверено с рег.№ 4294/03.06.2016 г. на нотариус В.Василева рег.№ 320 на Нотариална камара, наричан за краткост **ВЪЗЛОЖИТЕЛ**, от една страна,

и

"ЕЛ-ТЕСТ" ЕООД, със седалище и адрес на управление: гр. София 1632, бул. Президент Линкълн 82В, ЕИК 130355047, представляван/а/о от **КРАСИМИР ХАДЖИЙСКИ**, в качеството на Управител, наричан/а/о за краткост **ИЗПЪЛНИТЕЛ**, от друга страна, (**ВЪЗЛОЖИТЕЛЯТ** и **ИЗПЪЛНИТЕЛЯТ** наричани заедно **„Страните“**, а всеки от тях поотделно **„Страна“**),

се сключи това Споразумение за следното:

1. **ИЗПЪЛНИТЕЛЯТ** се задължава да не разгласява по никакъв начин конфиденциална информация, станала му известна по повод изпълнение на горепосочения договор, отнасяща се за „Електроенергиен системен оператор” ЕАД, пред вертикално интегрираното предприятие – „Български енергиен холдинг” ЕАД или която и да е друга част от него.
2. **ИЗПЪЛНИТЕЛЯТ** се задължава да пази конфиденциалната информация добросъвестно и да не разпространява и публикува, както и да не я предоставя на лица, които нямат право на достъп до нея.
3. **ИЗПЪЛНИТЕЛЯТ** се задължава да върне при поискване от страна на **ВЪЗЛОЖИТЕЛЯ** всички предоставени му документи и носители на информация.

Настоящото споразумение се състави в два еднообразни екземпляра по един за всяка от страните и е неразделна част от сключения между страните договор.

ВЪЗЛОЖИТЕЛ: *заличено по чл. 2 от ЗЗЛД*

ИЗПЪЛНИТЕЛ: *заличено по чл. 2 от ЗЗЛД*

• Конфиденциална информация по смисъла на настоящото споразумение е всяка търговска, техническа или финансова информация, получена в писмен, устен или електронен вид, включително информация относно интелектуална собственост, сделките, деловите връзки и финансовото състояние на „Електроенергиен системен оператор” ЕАД или на негови партньори.

• Разгласяване на конфиденциална информация по смисъла на настоящото споразумение представлява всякакъв вид устно или писмено изявление, предаване на информация на хартиен, електронен или друг носител, включително по поща, факс или електронна поща, както и всякакъв друг начин на разгласяване на информация, в това число чрез средствата за масово осведомяване, печатните издания или интернет.

• Задължението за запазване на конфиденциалност е безсрочно и не зависи от прекратяването, развалянето, нищожността или унищожаването на каквито и да е правоотношения с „Електроенергиен системен оператор” ЕАД.

• Задължението за запазване на конфиденциалност не е приложимо по отношение на информация, която е предадена по искане на компетентен орган, както и по отношение на информация, която е била публично оповестена или е била придобита от трети лица.

заличено по чл. 2 от ЗЗЛД

РАЗДЕЛ I: ТЕХНИЧЕСКИ СПЕЦИФИКАЦИИ

А. ПЪЛНО ОПИСАНИЕ НА ОБЕКТА НА ПОРЪЧКАТА

1. Предназначение

1) В настоящите технически спецификации са посочени основните технически изисквания, на които трябва да отговарят доставените лицеви панели (ЛП). Те са предвидени при подмяната на релейните защиты в п/ст „Рибари“, гр. Бургас, собственост на ЕСО ЕАД и обслужвана от МЕР Бургас както следва:

- на линейни присъединения 20 kV „9-ти септември“, „Локомотив“, „Нов Театър“, „Витоша“, „Семафор“, „Моряк“, „Стрелочник“, „Червено знаме“, „Ватман“, „Републиканец“, „Буфер“, „Бузлуджа“, „Групов 12“, „Рекорд“, „Пролетарий“, „Др. Недев 1“;
- на трансформаторни присъединения 20 kV „Трафо вход 1“, „Трафо вход 2“;
- присъединения 20 kV „СП 1-2“ (секционен прекъсвач/разединител между I и II секция), „ШСП I-Обходна, ШСП II-Обходна (шиносъединителни прекъсвачи);

2) Лицевите панели се използват като врати на предкилийния шкаф като на дясната врата е управлението на прекъсвача (включване и изключване), светлинните указатели за положението на прекъсвача и разединителите, както и сигналното реле (клапа) за контрол на постоянния ток, а на лявата врата се предвижда монтиране на цифрово устройство за релейна защита и автоматика и режимни превключватели на отделните ѝ функции.

2. Обем на поръчката

Типът на лицеви панел и количествата за доставка са посочени в *Таблица 1*.

Таблица 1

№	Описание	Мярка	Количество
1.	ЛП за изводно (линейно) присъединение.	бр.	16
2.	ЛП за секционен прекъсвач	бр.	1
3.	ЛП за шиносъединителен прекъсвач (секция – обходна шина)	бр.	2
4.	ЛП за трансформаторен вход 20 kV	бр.	2
5.	ЛП за секционен разединител	бр.	1

4. Място на доставка

Лицевите панели да се доставят в склад на МЕР Бургас, гр. Бургас, ж.к. Славейков, ул. „Янко Комитов“ № 14.

Б. ТЕХНИЧЕСКИ СПЕЦИФИКАЦИИ

1. Стандарти и норми

1) Всички лицеви панели, обект на доставката, са некомплектовани, изработени от ламарина, съответствие с изискванията на БДС EN 10051, или еквивалентен, съобразно изискванията на класификационната система, раздел IV и настоящите технически изисквания.

2) Стандартите, на които следва да отговарят изработените лицеви панели са както следва:

- БДС EN 10051:2011 (или еквивалент) - Непрекъснато горещовалцувани лента и дебел/тънък лист, нарязан от широка лента от нелегирани и легирани стомани. Допустими отклонения от размерите и формата;
- БДС 1212:1970 (или еквивалент) - Оцветявания отличителни за голи проводници и шини. Технически изисквания.

2. Основни изисквания към лицевите панели

2.1. Общи изисквания

- 1) Лицевите панели се доставят **некомплектовани** с апаратура с изрязани технологични отвори за монтажа ѝ. При изработката им, посочените в чертежите ключалки, лента за мнемосхемата и профили (планки) за бъдещо монтиране на кабелни канали и други елементи от конструкцията, трябва да са укрепени в окончателния си конструктивен вид.
- 2) За всеки тип лицев панел Възложителят предоставя конструктивни чертежи, основно от два типа: „Общ вид на вратите на предкилийен шкаф“ и „Детайлни размери на лява и дясна врата“. Третият чертеж се отнася за „Надписи ключове и клапи“ и няма конструктивен характер. Всички чертежи са описани в Приложение 1.
- 3) Възложителят предоставя технически спецификации за окомплектовка на лицеви панели по Приложение 2.
- 4) Всеки лицев панел трябва да се доставя с необходимите за нормалната експлоатация принадлежащи му ключалки, ключове и панти, които да са проверени като работоспособност предварително.
- 5) Лицевите панели трябва да се доставят окомплектовани със съответните сертификати и декларации за съответствие, в транспортна опаковка, предпазваща ги сигурно от външни въздействия по време на транспорт и съхранение на склад. Доставчикът трябва да предостави указания относно условията за съхранението им до монтирането им.
- 6) На всеки панел да се постави трайна табела със следното съдържание:
Производител, Размери, Маса
- 7) На всяка транспортна опаковка трайно се нанасят най-малко следните данни:
Наименование/тип (за извод, трансформатор, шиносъединителен прекъсвач, Секционен прекъсвач, секционен разединител), Габаритни размери, Маса

2.2. Специални изисквания

2.2.1. Механична част

- 8) Лицевите панели трябва да са изработени от цели листове стоманена ламарина с дебелина не по-малко от 2 mm, по начин, осигуряващ способността им да издържат механичните и електрически въздействия при нормални експлоатационни условия.
- 9) Всички планки и конзоли за закрепване на детайли, включително средствата за закрепване на врати и други подобни, трябва да притежават достатъчна механична якост, за да издържат натоварванията, на които могат да бъдат изложени при нормална експлоатация.
- 10) Лицевите панели изпълняват и функцията на врати за затваряне на предкилийните шкафове: лява и дясна, така както е посочено в приложените чертежи. Те трябва да осигуряват стабилно затваряне, да бъдат лесни за монтаж и демонтаж върху предкилийния шкаф. Отварянето им е централно наляво и надясно, като лявата врата се затваря първа, а дясната я припокрива. За целта се използва фалц (берт) с абкантно оформяне, както е посочено в чертежите.
- 11) С оглед предотвратяване на измятане е задължително да се монтират чрез електрозаваряване съгласно приложените чертежи на допълнителни Г или П планки, или правоъгълни кухи профили, предвидени и за бъдещо полагане на кабелни канали за проводникови пакети. Ъглите на вратите, получени от бертването им да бъдат заварени от вътрешната им страна.
- 12) Преди боядисването, металната повърхност да се обработи против ръжда, с

предварително почистване и обезмасляване като използваните материали за антикорозионна защита трябва да са устойчиви на въздействието на околната среда.

13) Лицевите панели да бъдат прахово боядисани с цветово оформление – светлозелено, код RAL6011 или сходен, но не по-тъмен по цвят с гладка повърхност или шагрен – портокалова кора. Поръчката предвижда и доставка на един литър от оригиналната боя за възстановяване на евентуални повреди по покритието по време на експлоатацията.

14) Ключалките, с които се затварят вратите трябва да бъдат от тип метални, без дръжка, комплектовани с ключ от вида езиков с дължина на езика, осигуряваща добро затваряне на вратите от типа HSR210 или еквивалентен (фиг. 1).



фиг. 1

15) За защитно заземяване на лицевите панели се предвиждат заземителни болтове, които в окончателния си вид да бъдат заварени към вратите от вътрешната страна.

16) Вратите трябва да могат да се прикрепят към основната конструкция на предкилийния шкаф чрез минимум по 2 броя регулируеми панти за всяка от вратите, с възможност за смазване и демантиране. Пантите трябва да осигуряват възможност за сваляне на вратата. Конструктивното им изпълнение трябва да позволява вратата да се отваря надясно на ъгъл не по-малко от 120°.

17) Пантите могат да бъдат от типа, посочен на фиг. 2 или еквивалентен, с ъгъл на отваряне 180°, с основа метална сплав и стоманен щифт, с начин на регулиране сходен на представения от фиг. 2в.

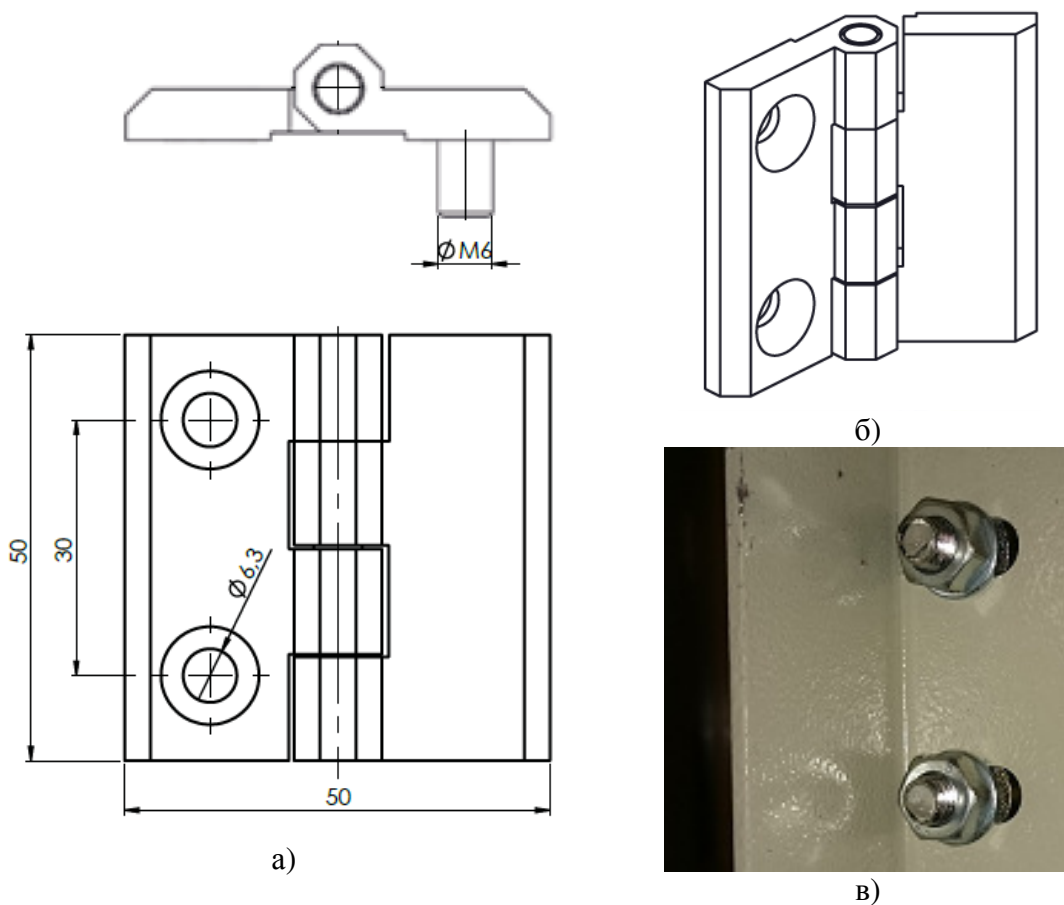

фиг. 2

18) На лицевия панел (дясната врата) се монтира мнемосхемата, реализирана с PVC лента, закрепена сигурно, например с двойно прозрачна самозалепяща лента, за всички

присъединения за уредба 20 kV съобразно приложените чертежи, като се спазва цвета на PVC лентата за различните нива на напрежение, съгласно БДС 1212:1970 (или еквивалент), както следва:

- a. линейни изводни присъединения, секционен прекъсвач и разединител и шиносъединителни прекъсвачи – цвят жълт;
- b. трафвход – за кръг на изобразяване на намотка 110 kV – цвят червен.
- c. За всички присъединения, където има мнемосхемно изображение на напреженов трансформатор за кръга за изобразяване на намотка ниско напрежение – цвят син.

19) Лентата трябва да има размери съобразно приложените чертежи.

20) За бъдещото монтиране на апаратурата, която ще се монтира на лицевия панел да се изпълнят пластмасови надписи по третия лист от всеки чертеж, които да не бъдат монтирани на вратата, а предоставени в насипно състояние.

4. Гаранционен период

- 1) Доставчикът ще гарантира за качеството на доставяното оборудване от датата на приемо-предавателния протокол за извършена доставка.
- 2) При поява на дефекти, те ще бъдат своевременно отстранявани, а при невъзможност за тяхното отстраняване, дефектиралото оборудване ще бъде подменяно от Доставчика във възможния най-кратък срок.
- 3) Всички гаранции на подмененото оборудване ще текат от датата на неговата подмяна.

5. Опаковка, транспорт и съхранение

- 1) Фабричната опаковка е задължение на Доставчика. Описаното по-горе оборудване трябва да бъде доставено в подходяща опаковка. Тя трябва да предпазва стоката от външни въздействия по време на транспорт и съхранение на склад.
- 2) Доставчикът трябва да даде указания за правилното съхранение на всеки артикул.

6. Срокове

6.1. Срок на доставка - не повече от 30 (тридесет) календарни дни, считано от влизане на договора в сила.

6.2. Гаранционни срокове

6.2.1. Гаранционен срок на лицеви панели - не по-кратък от 24 (двадесет и четири) месеца, считано от датата на доставка (датата на приемо-предавателния протокол).

Предложенията на участниците в обществената поръчка трябва да съответстват или да са еквивалентни на посочените от Възложителя в техническите спецификации стандарти, работни характеристики, функционални изисквания, параметри, сертификати и др.

ПРИЛОЖЕНИЯ

Приложение 1. Чертежи:

1. Чертежи № 06201 – Врати линейно присъединение – 3 листа.
2. Чертежи № 06202 – Врати на шиносъединителен прекъсвач – 3 листа.
3. Чертежи № 06203 – Врати на секционен прекъсвач – 3 листа.
4. Чертежи № 06204 – Врати на трансформаторен вход – 3 листа.
5. Чертежи № 06205 – Врати на секционен разединител – 2 листа.

Приложение 2. Техническа спецификация на апаратура и материали за окомплектовка на лицеви панели – доставка на Изпълнителя.

**ТЕХНИЧЕСКА СПЕЦИФИКАЦИЯ НА АПАРАТУРА И МАТЕРИАЛИ ЗА
ОКОМПЛЕКТОВКА НА ЛИЦЕВИ ПАНЕЛИ**

№	НАИМЕНОВАНИЕ	Мярка	К-во	Забележка
1.	Доставка на лицев панел /ЛП/ за линейно присъединение (кабелен извод), изработен по приложен чертеж, обработен, боядисан прахово:	За 1 комплект лицеви панели		Общо за 16 бр. комплекта
1.1.	Врата лява, с дебелина на ламарината 2 mm, цвят RAL 6011, с размери 1900x435 mm	БР	1	16
1.2.	Врата дясна, с дебелина на ламарината 2 mm, цвят RAL 6011, с размери 1900x415	БР	1	16
1.3.	Ключалка за табло, тип HSR/210 (или еквивалентен) за метална врата	БР	2	32
1.4.	Ключ за ключалка от поз. 1.3.	БР	1	16
1.5.	Панта регулируема	БР	4	64
1.6.	PVC лента за изработване на мнемосхема	М	1,5	24
1.7.	Заземителен болт M5x20	БР	2	32
1.8.	Заземителен болт M6x25	БР	2	32
1.9.	Планка профилна по чертеж, по избор (П-профил или правоъгълен кух профил) 7 броя на комплект	М	2.5	40
2.	Доставка на лицев панел /ЛП/ за шиносъединителен прекъсвач, изработен по приложен чертеж, обработен, боядисан прахово:	За 1 комплект лицеви панели		Общо за 2 бр. комплекта
2.1.	Врата лява, с дебелина на ламарината 2 mm, цвят RAL 6011, с размери 1900x435 mm	БР	1	2
2.2.	Врата дясна, с дебелина на ламарината 2 mm, цвят RAL 6011, с размери 1900x415	БР	1	2
2.3.	Ключалка за табло, тип HSR/210 (или еквивалентен) за метална врата	БР	2	4
2.4.	Ключ за ключалка от поз. 2.3.	БР	1	2
2.5.	Панта регулируема	БР	4	8
2.6.	PVC лента за изработване на мнемосхема	М	1,4	2,8
2.7.	Заземителен болт M5x20	БР	2	4
2.8.	Заземителен болт M6x25	БР	2	4
2.9.	Планка профилна по чертеж, по избор (П-профил или правоъгълен кух профил) 7 броя на комплект	М	2,5	5,0
3.	Доставка на лицев панел /ЛП/ за секционен прекъсвач, изработен по приложен чертеж, обработен, боядисан прахово:	За 1 комплект лицеви панели		Общо за 1 бр. комплект
3.1.	Врата лява, с дебелина на ламарината 2 mm, цвят RAL 6011, с размери 1900x435 mm	БР	1	1
3.2.	Врата дясна, с дебелина на ламарината 2 mm, цвят RAL 6011, с размери 1900x415	БР	1	1
3.3.	Ключалка за табло, тип HSR/210 (или еквивалентен) за метална врата	БР	2	2
3.4.	Ключ за ключалка от поз. 3.3.	БР	1	1
3.5.	Панта регулируема	БР	4	4
3.6.	PVC лента за изработване на мнемосхема	М	1,3	1,3
3.7.	Заземителен болт M5x20	БР	2	2
3.8.	Заземителен болт M6x25	БР	2	2

№	НАИМЕНОВАНИЕ	Мярка	К-во	Забележка
3.9.	Планка профилна по чертеж, по избор (П-профил или правоъгълен кух профил) 7 броя на комплект	М	2,4	2,4
4.	Доставка на лицев панел /ЛП/ за графовход, изработен по приложен чертеж, обработен, боядисан прахово:	За 1 комплект		Общо за 2 бр. комплекта
4.1.	Врата лява, с дебелина на ламарината 2 mm, цвят RAL 6011, с размери 1900x435 mm	БР	1	2
4.2.	Врата дясна, с дебелина на ламарината 2 mm, цвят RAL 6011, с размери 1900x415	БР	1	2
4.3.	Ключалка за табло, тип HSR/210 (или еквивалентен) за метална врата	БР	2	4
4.4.	Ключ за ключалка от поз. 4.3.	БР	1	2
4.5.	Панта регулируема	БР	4	8
4.6.	PVC лента за изработване на мнемосхема	М	2	4
4.7.	Заземителен болт М5x20	БР	2	4
4.8.	Заземителен болт М6x25	БР	2	4
4.9.	Планка профилна по чертеж, по избор (П-профил или правоъгълен кух профил) 7 броя на комплект	М	2,5	5,0
5.	Доставка на лицев панел /ЛП/ за секционен разединител, изработен по приложен чертеж, обработен, боядисан прахово:	За 1 комплект		Общо за 1 бр. комплект
5.1.	Врата лява, с дебелина на ламарината 2 mm, цвят RAL 6011, с размери 1900x435 mm	БР	1	1
5.2.	Врата дясна, с дебелина на ламарината 2 mm, цвят RAL 6011, с размери 1900x415	БР	1	1
5.3.	Ключалка за табло, тип HSR/210 (или еквивалентен) за метална врата	БР	2	2
5.4.	Ключ за ключалка от поз. 5.3.	БР	1	1
5.5.	Панта регулируема	БР	4	4
5.6.	PVC лента за изработване на мнемосхема	М	1,1	1,1
5.7.	Заземителен болт М5x20	БР	2	2
5.8.	Заземителен болт М6x25	БР	2	2
5.9.	Планка профилна по чертеж, по избор (П-профил или правоъгълен кух профил) 6 броя на комплект	М	2	2

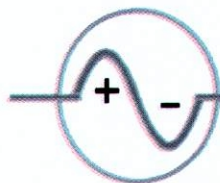

ДО
МЕР Бургас
гр. Бургас 8000
ул. „Александровска”, № 1

ПРЕДЛОЖЕНИЕ

за изпълнение на обществена поръчка с предмет:

„Изработка на лицеви панели за п/ст "Рибари"“

от „ЕЛ – ТЕСТ“ ЕООД,

УВАЖАЕМИ ДАМИ И ГОСПОДА,

Представяме Ви нашето техническо предложение за изпълнение на обществената поръчка по обявената процедура с горепосочения предмет, както следва:

1. Срок на доставка - **30 (тридесет)** /не повече от 30 (тридесет)/ календарни дни, считано от влизане на договора в сила.
2. Гаранционен срок на лицеви панели - **24 (двадесет и четири)** /не по-кратък от 24 (двадесет и четири)/ месеца, считано от датата на доставка (датата на приемо-предавателния протокол).
3. Техническите параметри на предлаганите от нас лицеви панели са посочени в колона „Предложение на Участника“ в Таблица 1.

Таблица 1

№	ОПИСАНИЕ НА ИЗДЕЛИЕТО	Предложение на участника	
		Производител /фирма, държава/	стандарт
1.	Доставка на лицев панел /ЛП/ за линейно присъединение (кабелен извод), изработен по приложен чертеж, обработен, боядисан прахово:		
1.1.	Врата лява, с дебелина на ламарината 2 mm, цвят RAL 6011, с размери 1900x435 mm	ЕЛ-ТЕСТ ЕООД България	EN60439-1
1.2.	Врата дясна, с дебелина на ламарината 2 mm, цвят RAL 6011, с размери 1900x415	ЕЛ-ТЕСТ ЕООД България	EN60439-1
1.3.	Ключалка за табло, тип HSR/210 (или еквивалентен) за метална врата	Mesan Турция	DIN1774
1.4.	Ключ за ключалка от поз. 1.3.	Mesan Турция	DIN1774
1.5.	Панта регулируема	Mesan Турция	DIN1774
1.6.	PVC лента за изработване на мнемосхема	ЕЛ-ТЕСТ ЕООД България	EN60439-1
1.7.	Заземителен болт М5х20	Веста 14 България	DIN933
1.8.	Заземителен болт М6х25	Веста 14 България	DIN933
1.9.	Планка профилна по чертеж, по избор (П-профил или правоъгълен кух профил) 7 броя на комплект	Стомана България	БДС EN10219

заличено по
чл. 2 от ЗЗЛД

заличено
по чл. 2
от ЗЗЛД

заличено по чл. 2 от
ЗЗЛД

заличено по
чл. 2 от ЗЗЛД

заличено по чл. 2
от ЗЗЛД

№	ОПИСАНИЕ НА ИЗДЕЛИЕТО	Предложение на участника	
		Производител /фирма, държава/	стандарт
2.	Доставка на лицев панел /ЛП/ за шиносъединителен прекъсвач, изработен по приложен чертеж, обработен, боядисан прахово:		
2.1.	Врата лява, с дебелина на ламарината 2 mm, цвет RAL 6011, с размери 1900x435 mm	ЕЛ-ТЕСТ ЕООД България	EN60439-1
2.2.	Врата дясна, с дебелина на ламарината 2 mm, цвет RAL 6011, с размери 1900x415	ЕЛ-ТЕСТ ЕООД България	EN60439-1
2.3.	Ключалка за табло, тип HSR/210 (или еквивалентен) за метална врата	Mesan Турция	DIN1774
2.4.	Ключ за ключалка от поз. 2.3.	Mesan Турция	DIN1774
2.5.	Панта регулируема	Mesan Турция	DIN1774
2.6.	PVC лента за изработване на мнемосхема	ЕЛ-ТЕСТ ЕООД България	EN60439-1
2.7.	Заземителен болт М5х20	Веста 14 България	DIN933
2.8.	Заземителен болт М6х25	Веста 14 България	DIN933
2.9.	Планка профилна по чертеж, по избор (П-профил или правоъгълен кух профил) 7 броя на комплект	Стомана България	БДС EN10219
3.	Доставка на лицев панел /ЛП/ за секционен прекъсвач, изработен по приложен чертеж, обработен, боядисан прахово:		
3.1.	Врата лява, с дебелина на ламарината 2 mm, цвет RAL 6011, с размери 1900x435 mm	ЕЛ-ТЕСТ ЕООД България	EN60439-1
3.2.	Врата дясна, с дебелина на ламарината 2 mm, цвет RAL 6011, с размери 1900x415	ЕЛ-ТЕСТ ЕООД България	EN60439-1
3.3.	Ключалка за табло, тип HSR/210 (или еквивалентен) за метална врата	Mesan Турция	DIN1774
3.4.	Ключ за ключалка от поз. 3.3.	Mesan Турция	DIN1774
3.5.	Панта регулируема	Mesan Турция	DIN1774
3.6.	PVC лента за изработване на мнемосхема	ЕЛ-ТЕСТ ЕООД България	EN60439-1
4.	Доставка на лицев панел /ЛП/ за трафовход, изработен по приложен чертеж, обработен, боядисан прахово:		
4.1.	Врата лява, с дебелина на ламарината 2 mm, цвет RAL 6011, с размери 1900x435 mm	ЕЛ-ТЕСТ ЕООД България	EN60439-1
4.2.	Врата дясна, с дебелина на ламарината 2 mm, цвет RAL 6011, с размери 1900x415	ЕЛ-ТЕСТ ЕООД България	EN60439-1
4.3.	Ключалка за табло, тип HSR/210 (или еквивалентен) за метална врата	Mesan Турция	DIN1774
4.4.	Ключ за ключалка от поз. 4.3.	Mesan Турция	DIN1774
4.5.	Панта регулируема	Mesan Турция	DIN1774
4.6.	PVC лента за изработване на мнемосхема	ЕЛ-ТЕСТ ЕООД България	EN60439-1
4.7.	Заземителен болт М5х20	Веста 14 България	DIN933
4.8.	Заземителен болт М6х25	Веста 14 България	DIN933
4.9.	Планка профилна по чертеж, по избор (П-профил или правоъгълен кух профил) 7 броя на комплект	Стомана България	БДС EN10219

заличено по
чл. 2 от ЗЗЛД

заличено
по чл. 2
от ЗЗЛД

заличено по чл. 2 от
ЗЗЛД

заличено по
чл. 2 от ЗЗЛД

заличено по чл. 2
от ЗЗЛД

№	ОПИСАНИЕ НА ИЗДЕЛИЕТО	Предложение на участника	
		Производител /фирма, държава/	стандарт
5.	Доставка на лицев панел /ЛП/ за секционен разединител, изработен по приложен чертеж, обработен, боядисан прахово:		
5.1.	Врата лява, с дебелина на ламарината 2 mm, цвет RAL 6011, с размери 1900x435 mm	ЕЛ-ТЕСТ ЕООД България	EN60439-1
5.2.	Врата дясна, с дебелина на ламарината 2 mm, цвет RAL 6011, с размери 1900x415	ЕЛ-ТЕСТ ЕООД България	EN60439-1
5.3.	Ключалка за табло, тип HSR/210 (или еквивалентен) за метална врата	Mesan Турция	DIN1774
5.4.	Ключ за ключалка от поз. 5.3.	Mesan Турция	DIN1774
5.5.	Панта регулируема	Mesan Турция	DIN1774
5.6.	PVC лента за изработване на мнемосхема	ЕЛ-ТЕСТ ЕООД България	EN60439-1
5.7.	Заземителен болт М5х20	Веста 14 България	DIN933
5.8.	Заземителен болт М6х25	Веста 14 България	DIN933
5.9.	Планка профилна по чертеж, по избор (П-профил или правоъгълен кух профил) 6 броя на комплект	Стомана България	БДС EN10219

Забележка: Участникът трябва да попълни всички редове от колона „Предложение на участника”.

5. Декларираме, че:

- 5.1. не са настъпили промени в обстоятелствата по чл. 54, ал. 1 и чл. 101, ал. 11 от ЗОП, от момента на включването ни в класификационната система на изпълнители, по която се провежда настоящата поръчка;
- 5.2. приемаме клаузите на приложения в документацията за участие в процедурата проект на договор;
- 5.3. направените от нас предложения и поети ангажименти са валидни за срока, посочен в поканата за участие, считано от крайния срок за получаване на офертите;
- 5.4. ако бъдем избрани за изпълнител на обществената поръчка, при сключване на договора ще представим документите, посочени в т. 2 от Раздел III „Указания към участниците“;
- 5.5. се задължаваме да спазваме действащите нормативни уредби в страната за здравословни и безопасни условия на труд, противопожарни строително-технически норми и др., свързани с изпълнението на поръчката.
- 5.6. се задължаваме да спазваме действащите в страната нормативни уредби, технически норми и стандарти, свързани със изпълнението на поръчката.

Гарантираме, че сме в състояние да изпълним качествено поръчката в пълно съответствие с изискванията на възложителя.

Приложения:

1. Документ за упълномощаване (*оригинал*), когато лицето, което подава офертата, не е законният представител на участника (*когато е приложимо*);
2. Декларация за конфиденциалност по чл. 102 от ЗОП (*когато е приложимо*)

Дата: 07.09.2017 г.

заличено по
чл. 2 от ЗЗЛД

заличено по
чл. 2
от ЗЗЛД

заличено по
чл. 2 от ЗЗЛД

Подпис и печат:

заличено по
чл. 2 от ЗЗЛД

заличено по
чл. 2 от ЗЗЛД

заличено по чл. 2
от ЗЗЛД

инж. Красимир Хаджийски
Управител

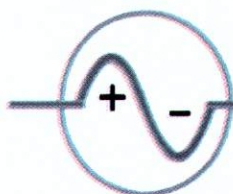

До
МЕР Бургас
гр. Бургас 8000
ул. „Александровска”, № 1

ЦЕНОВО ПРЕДЛОЖЕНИЕ

за изпълнение на обществена поръчка с предмет:
„Изработка на лицеви панели за п/ст "Рибари"“

от "ЕЛ - ТЕСТ" ЕООД

УВАЖАЕМИ ДАМИ И ГОСПОДА

Представяме Ви нашето ценово предложение за изпълнение на обществената поръчка по обявената процедура с горепосочения предмет, както следва:

- Предлаганата от нас цена за цялостното изпълнение на поръчката е
Обща цена - 5 613,19 лв. (пет хиляди шестстотин и тринадесет лева и деветнадесет стотинки), без ДДС.
- Единичните и общите цени, с включени всички преки и непреки разходи, свързани с качествено изпълнение на поръчката са дадени в следната ценова таблица:

ЦЕНОВА ТАБЛИЦА

№	НАИМЕНОВАНИЕ	марка	количество	Ед. цена без ДДС, лв.	Общо без ДДС, лв.
1	2	3	4	5	6 = 4 x 5
1.	Доставка на лицев панел /ЛПП/ за линейно присъединение (кабелен извод), изработен по приложен чертеж, обработен, боядисан прахово (32 бр. комплекта):				
1.1.	Врата лява, с дебелина на ламарината 2 mm, цвят RAL 6011, с размери 1900x435 mm	БР	16	109,74	1 755,84
1.2.	Врата дясна, с дебелина на ламарината 2 mm, цвят RAL 6011, с размери 1900x415	БР	16	109,74	1 755,84
1.3.	Ключалка за табло, тип HSR/210 (или еквивалентен) за метална врата	БР	32	2,50	80,00
1.4.	Ключ за ключалка от поз. 1.3.	БР	16	1,32	21,12
1.5.	Панта регулируема	БР	64	4,38	280,32
1.6.	PVC лента за изработване на мнемосхема	М	24	1,98	47,52
1.7.	Заземителен болт M5x20	БР	32	0,67	21,44

№	НАИМЕНОВАНИЕ	марка	количество	Ед. цена без ДДС, лв.	Общо без ДДС, лв.
1.8.	Заземителен болт М6х25	БР	32	0,67	21,44
1.9.	Планка профилна по чертеж, по избор (П-профил или правоъгълен кух профил) 7 броя на комплект	М	40	2,49	99,60
2.	Доставка на лицева панел /ЛП/ за шиносъединителен прекъсвач, изработен по приложен чертеж, обработен, боядисан прахово (2 бр. комплекта):				
2.1.	Врата лява, с дебелина на ламарината 2 mm, цвят RAL 6011, с размери 1900x435 mm	БР	2	109,74	219,48
2.2.	Врата дясна, с дебелина на ламарината 2 mm, цвят RAL 6011, с размери 1900x415	БР	2	109,74	219,48
2.3.	Ключалка за табло, тип HSR/210 (или еквивалентен) за метална врата	БР	4	2,50	10,00
2.4.	Ключ за ключалка от поз. 2.3.	БР	2	1,32	2,64
2.5.	Панта регулируема	БР	8	4,38	35,04
2.6.	PVC лента за изработване на мнемосхема	М	2,8	1,98	5,54
2.7.	Заземителен болт М5х20	БР	4	0,67	2,68
2.8.	Заземителен болт М6х25	БР	4	0,67	2,68
2.9.	Планка профилна по чертеж, по избор (П-профил или правоъгълен кух профил) 7 броя на комплект	М	5	2,49	12,45
3.	Доставка на лицева панел /ЛП/ за секционен прекъсвач, изработен по приложен чертеж, обработен, боядисан прахово (1 бр. комплект):				
3.1.	Врата лява, с дебелина на ламарината 2 mm, цвят RAL 6011, с размери 1900x435 mm	БР	1	109,74	109,74
3.2.	Врата дясна, с дебелина на ламарината 2 mm, цвят RAL 6011, с размери 1900x415	БР	1	109,74	109,74
3.3.	Ключалка за табло, тип HSR/210 (или еквивалентен) за метална врата	БР	2	2,50	5,00
3.4.	Ключ за ключалка от поз. 3.3.	БР	1	1,32	1,32
3.5.	Панта регулируема	БР	4	4,38	17,52
3.6.	PVC лента за изработване на мнемосхема	М	1,3	1,98	2,57
3.7.	Заземителен болт М5х20	БР	2	0,67	1,34
3.8.	Заземителен болт М6х25	БР	2	0,67	1,34
3.9.	Планка профилна по чертеж, по избор (П-профил или правоъгълен кух профил) 7 броя на комплект	М	2,4	2,49	5,98
4.	Доставка на лицева панел /ЛП/ за графовход, изработен по приложен чертеж, обработен, боядисан прахово (2 бр. комплекта):				
4.1.	Врата лява, с дебелина на ламарината 2 mm, цвят RAL 6011, с размери 1900x435 mm	БР	2	109,74	219,48
4.2.	Врата дясна, с дебелина на ламарината 2 mm, цвят RAL 6011, с размери 1900x415	БР	2	109,74	219,48
4.3.	Ключалка за табло, тип HSR/210 (или еквивалентен) за метална врата	БР	4	2,50	10,00
4.4.	Ключ за ключалка от поз. 4.3.	БР	2	1,32	2,64
4.5.	Панта регулируема	БР	8	4,38	35,04
4.6.	PVC лента за изработване на мнемосхема	М	4	1,98	7,92

№	НАИМЕНОВАНИЕ	мярка	количество	Ед. цена без ДДС, лв.	Общо без ДДС, лв.
4.7.	Заземителен болт М5х20	БР	4	0,67	2,68
4.8.	Заземителен болт М6х25	БР	4	0,67	2,68
4.9.	Планка профилна по чертеж, по избор (П-профил или правоъгълен кух профил) 7 броя на комплект	М	5	2,49	12,45
5.	Доставка на лицева панел /ЛПП/ за графовход, изработен по приложен чертеж, обработен, боядисан прахово (1 бр. комплект):				
5.1.	Врата лява, с дебелина на ламарината 2 mm, цвят RAL 6011, с размери 1900x435 mm	БР	1	109,74	109,74
5.2.	Врата дясна, с дебелина на ламарината 2 mm, цвят RAL 6011, с размери 1900x415	БР	1	109,74	109,74
5.3.	Ключалка за табло, тип HSR/210 (или еквивалентен) за метална врата	БР	2	2,50	5,00
5.4.	Ключ за ключалка от поз. 5.3.	БР	1	1,32	1,32
5.5.	Панта регулируема	БР	4	4,38	17,52
5.6.	PVC лента за изработване на мнемосхема	М	1,1	1,98	2,18
5.7.	Заземителен болт М5х20	БР	2	0,67	1,34
5.8.	Заземителен болт М6х25	БР	2	0,67	1,34
5.9.	Планка профилна по чертеж, по избор (П-профил или правоъгълен кух профил) 6 броя на комплект	М	2	2,49	4,98
Обща цена без ДДС, лв:					5 613,19

При несъответствие между изписаните цифром и словом обща цена, за валидна ще се счита изписаната словом. В случай, че бъде открито такова несъответствие и бъдем избрани за изпълнител, ще бъдем задължени да приведем цифровата в съответствие с изписаната словом обща цена на офертата.

При несъответствие между предложените единични и обща цена, валидна ще бъде общата цена на офертата. В случай, че бъде открито такова несъответствие и бъдем избрани за изпълнител, ще бъдем задължени да приведем единичните цени в съответствие с общата цена на офертата.

Нашето ценово предложение включва всички разходи, свързани с качествено изпълнение на поръчката, при условията, изискванията и обема, както е определено в документацията за участие.



заличено по чл. 2
от ЗЗЛД

Дата: 07.09.2017г.

Подпис и печат:

/инж Красимир Хаджийски/
Управител

заличено по чл. 2
от ЗЗЛД

заличено по
чл. 2 от ЗЗЛД

заличено по чл. 2
от ЗЗЛД

ЕЛ-ТЕСТ
заличено по чл. 2
от ЗЗЛД